

**1000
MIGLIA**  **X P E R I E N C E**
ITALY

1000 MIGLIA EXPERIENCE ITALY 2025
Sorrento, dal 10 al 12 Aprile 2025

REGOLAMENTO PARTICOLARE DI GARA
(R.P.G.)

ORGANIZZATORE: 1000 Miglia S.r.l.

REGOLAMENTO PARTICOLARE DI GARA (RPG) AUTO STORICHE

REGOLARITA' SUPERCLASSICHE- 2024

L'Organizzatore è autorizzato ad effettuare il download, dal sito Internet ACI Sport, del presente regolamento particolare-tipo.

Il modello si compone di tre parti:

1. Regolamento tipo
2. Foglio firme (penultima pagina del modello)
3. Foglio richiesta di eventuali deroghe (ultima pagina del modello)

Non saranno accettati, ai fini del rilascio del permesso di organizzazione, regolamenti di gara che non siano stati redatti utilizzando il presente modello ed inoltrati secondo le seguenti modalità:

Modalità di compilazione ed inoltro:

1. Regolamento tipo:

Deve essere compilato elettronicamente nelle sue parti editabili ed inserito, a cura dell'Organizzatore, nella apposita sezione all'interno dell'Area Riservata del sito ACI Sport.

2. Foglio firme:

Deve essere stampato, compilato e firmato dall'Organizzatore e dal legale rappresentante; devono altresì essere presenti anche le firme del Delegato Regionale e del Direttore di gara.

La copia scansionata e digitalizzata (in formato pdf) del foglio firme dovrà essere inviata ad ACI Sport per il tramite del seguente indirizzo di posta elettronica:

“segreteriaistoriche@aci.it”

3. Foglio richiesta di eventuali deroghe:

Deve essere stampato, compilato e firmato dall'Organizzatore.

La copia scansionata e digitalizzata (in formato pdf) del foglio richiesta deroghe dovrà essere inviata ad ACI Sport con le stesse modalità descritte per il foglio firme.

ORGANIZZATORE: **1000 MIGLIA S.r.l.**

LIC. N.: **356540**

CO-ORG.:

LIC. N.:

IN AFFIANCAMENTO CON:

DENOMINAZIONE

GARA: **1000 MIGLIA EXPERIENCE ITALY 2025**

DATA: **dal 10 al 12 Aprile 2025**

ZONA: **3**

EVENTUALI GARE IN ABBINAMENTO:-

DENOMINAZIONE

GARA 1:-

DENOMINAZIONE

GARA 2:-

TIPO GARA 1:

TIPO GARA 2:

RICHIEDI OSSERVAZIONE PER CANDIDATURA TITOLAZIONE 2025

SI

NO

PROGRAMMA

Iscrizioni

Apertura (1)	data:	<input type="text"/>	ora:	<input type="text"/>
Chiusura (2)	data:	<input type="text"/>	ora:	<input type="text"/>

PROGRAMMA PRIMA DELLA SETTIMANA DI GARA

Mercoledì 4 dicembre 2024

Data di pubblicazione del Regolamento Particolare di Gara:

Website

Data di apertura delle iscrizioni:

Segreteria di Gara

Martedì 18 marzo 2025 ore 16:00

Data di chiusura delle iscrizioni:

Segreteria di Gara

Entro Venerdì 21 marzo 2025

Comunicazione agli iscritti della loro accettazione:

Segreteria di Gara

Pubblicazione dell'elenco dei Concorrenti e delle vetture ammesse

(Dopo tale data non sarà possibile sostituire i concorrenti, gli equipaggi e le vetture iscritte)

Website

Entro Venerdì 4 aprile 2025

Data ultima per la restituzione del deposito cauzionale versato dai concorrenti non accettati:

Segreteria di Gara

PROGRAMMA DELLA SETTIMANA DI GARA

Verifiche sportive ante gara

località: Sorrento, Fondazione Sorrento, Corso Italia 53

data: 10/04/2025

ora 14:30-17:30

Distribuzione Road Book

località: Sorrento, Fondazione Sorrento, Corso Italia 53

data: 10/04/2025

ora 14:30-17:30

Verifiche tecniche ante gara

località: Sorrento, Fondazione Sorrento, Corso Italia 53

data: 10/04/2025

ora 14:30-17:30

Briefing con Direttore Gara

(cartaceo, distribuito alle Verifiche ante gara)

località: Sorrento, Grand Hotel La Favorita

data: 10/04/2025

ora 20:00

Ingresso vetture al Parco Partenza del

"4° Trofeo Città di Sorrento" ad eliminazione diretta

località: Sorrento... TDB...

data: 10/04/2025

ora 17:30- 18:00

Briefing con il Direttore di Gara per il

"4° Trofeo Città di Sorrento" ad eliminazione diretta

località: Sorrento... TDB...

data: 10/04/2025

ora 18:00

**Apertura “4°Trofeo Città di Sorrento”
ad eliminazione diretta**

località: Sorrento... TDB...
data: 10/04/2025 ora 18:30

**Chiusura “4°Trofeo Città di Sorrento”
ad eliminazione diretta**

località: Sorrento... TDB...
data: 10/04/2025 ora 20:00

**Esposizione classifiche
“4°Trofeo Città di Sorrento”**

località: Website e Albo di gara
data 10/04/2025 ora 21:00

**Esposizione Ordine di Partenza
“1000 MIGLIA EXPERIENCE ITALY 2025”**

località: Website e Albo di gara
data: 10/04/2025 ora entro le 21:00

**Partenza 1ª tappa
Partenza prima vettura**

località: Sorrento... TDB...
data: 11/04/2025 ora 08:00

**Arrivo 1ª tappa
Arrivo prima vettura**

località: Matera... TDB...
data: 11/04/2025 ora 18:00

**Partenza 2ª tappa
Partenza prima vettura**

località: Matera... TDB...
data: 12/04/2025 ora 08:00

**Arrivo 2ª tappa
Arrivo prima vettura**

località: Bari... TDB...
data: 12/04/2025 ora 15:45

Distribuzione Road Book

località:

data:

ora:

Verifiche sportive ante gara — località:

data:

dalle: alle:

Verifiche tecniche ante gara — località:

data:

dalle: alle:

Briefing con Direttore Gara — località:

data:

ora:

Parco partenza (Facoltativo) — località:

Ingresso — data:

ora:

Partenza — località:

Partenza prima vettura — data:

ora:

Arrivo — località:

Arrivo prima vettura — data:

ora:

Esposizione Classifiche località: [Website e Albo di Gara](#)
 data: [12/04/2025](#) ora: ... TBD...
 (orario presumibile)

Premiazione località: [Bari... TBD...](#)
 data: [12/04/2025](#) ora: ... TBD...

Direzione di Gara località: [Sorrento... TBD....](#)
 data: [10 aprile 2025](#) ora: ... TBD...

località: [Matera... TBD....](#)
 data: [11 aprile 2025](#) ora: ... TBD...

località: [Bari... TBD...](#)
 data: [12 aprile 2025](#) ora: ... TBD...

**Segreteria di Gara -
Esposizione Tempi**

località: [Sorrento... TBD....](#)
 data: [10 aprile 2025](#) ora: ... TBD...

data: [11 aprile 2025](#)
 località: [Matera... TBD...](#) ora: ... TBD...

data: [12 aprile 2025](#)
 località: [Bari... TBD...](#) ora: ... TBD...

Albo Ufficiale di Gara: App Sportity
App Sportity password: MMEI2025

Sincronizzazione (sistemi cronometraggio organizzazione) (3): UTC (GPS)

NOTE DI LETTURA

Tutti gli orari indicati nel presente RPG sono da intendersi riferiti al Fuso orario in uso Italia, ovvero “Greenwich Mean Time + 1 ora” per convenzione segnale UTC (GPS) | Italia: GMT+1.

L’acronimo “ASN” indica: Autorità Sportiva Nazionale.

L’imposta sul Valore Aggiunto (IVA) sarà applicata a tutti gli importi indicati nel presente RPG ed è da intendersi pari al 22% dell’imponibile (data del 30.11.2024). Eventuali variazioni di tale percentuale saranno comunicate con Circolare Informativa e diventeranno effettivi in conformità alle leggi emanate dallo Stato Italiano.

ART. 1 - ORGANIZZAZIONE

Il presente Regolamento Particolare è redatto in conformità del Codice Sportivo Internazionale (e suoi allegati in quanto applicabili), al Regolamento Nazionale Sportivo (e Regolamenti di Settore in quanto applicabili), e alle altre disposizioni dell'ACI-Sport secondo i quali deve intendersi regolato quanto non indicato negli articoli seguenti.

L'Organizzatore dichiara che la gara è munita delle necessarie autorizzazioni amministrative e coperture assicurative.

ART. 2 - UFFICIALI DI GARA

Direttore di Gara: **Lucio DE MORI** lic. n. **20623**

Giudice Unico (4): _____ lic. n. _____

Commissari Sportivi:

_____ lic. n.
lic. n.
lic. n.

Commissario o
Verificatori Sportivi:
(CTN) (5) _____ lic. n. _____

_____ lic. n. _____
lic. n. _____

Segretario di
manifestazione: _____ lic. n. _____

Commissari di
percorso (AA.CC.): **Brescia, Napoli, Salerno e degli AA.CC. interessati dal tracciato della gara**

Servizio Cronometraggio curato da: **F.I.Cr. (Federazione Italiana Cronometristi)**

Capo Servizio
cronometraggio: _____ lic. n. _____

Compilatore
classifiche (6): _____ lic. n. _____

Addetto Relazioni
concorrenti: _____ lic. n. _____

Medico di gara: _____ lic. n. _____

Responsabile
Uff. Stampa: **Fulvia LODA GELMINI**

ART. 3 - GARA

L'Organizzatore **1000 Miglia S.r.l.**, titolare della licenza n. **356540**, indice ed organizza, **dal 10 al 12 Aprile 2025**, una gara automobilistica di regolarità Superclassica per Auto Storiche denominata:

1000 MIGLIA EXPERIENCE ITALY 2025

La zona di appartenenza della gara è la **3** (7)

La gara si svolgerà su n. **2** giorni (8)

ART. 4 - CONCORRENTI, CONDUTTORI E VETTURE AMMESSE

4.1 CONCORRENTI E CONDUTTORI AMMESSI

4.1.1 I concorrenti ed i membri dell'equipaggio dovranno essere titolari di licenza ACI-Sport di Concorrente/Conducente oppure di licenza di navigatore regolarità, in corso di validità (per concorrenti/conducenti di nazionalità italiana) o di una licenza di Concorrente/Conducente in corso di validità, rilasciata dalla propria ASN (per concorrenti/conducenti di nazionalità straniera) di livello internazionale o nazionale con autorizzazione alla partecipazione alla gara.

4.1.2 Almeno uno dei due membri degli Equipaggi dovrà essere in possesso della patente di guida in corso di validità durante tutte le fasi di svolgimento della gara. I membri dell'Equipaggio privi di patente di guida italiana, o comunque valida in Italia, dovranno presentare, se necessario, anche la patente internazionale, valida in Italia.

4.1.3 Un Concorrente potrà iscrivere, per ogni vettura, un equipaggio composto al massimo da 2 persone che saranno le uniche autorizzate a stare a bordo della vettura durante tutte le fasi di svolgimento della gara.

4.1.4 Un Concorrente persona fisica che iscriva alla gara una vettura dovrà obbligatoriamente trovarsi a bordo della vettura stessa, per tutta la durata della gara. Nel caso di Concorrente persona giuridica questi potrà iscrivere più di una vettura e nominare, per ciascuna di essa, un Equipaggio, ma è fatto espresso divieto di scambiare gli Equipaggi tra le vetture iscritte.

4.1.5 Una vettura potrà essere condotta, durante tutte le fasi di svolgimento della gara, solo dai membri dell'equipaggio che siano stati verificati ed ammessi con quella vettura.

4.1.6 Non saranno ammessi membri dell'Equipaggio di età inferiore ai 14 anni (ovvero coloro che alla data di termine delle verifiche non avranno ancora compiuto 14 anni) e superiore a 85 anni (ovvero coloro che alla data del 13.04.2025 non avranno ancora compiuto 86 anni).

4.1.7 Non saranno ammessi passeggeri, ovverossia, membri degli equipaggi che non siano stati verificati e che non siano in possesso dei requisiti di cui all'Articolo 4.1.1 4.1.2 e 4.1.5 del presente RPG.

4.1.8 DOCUMENTAZIONE NECESSARIA PER OTTENERE LA LICENZA SPORTIVA

L'età anagrafica massima per conseguire la licenza di regolarità, sia giornaliera per gli stranieri o annuale per gli italiani, è di 85 anni compiuti, per entrambi i sessi.

Di seguito l'elenco della documentazione necessaria ai fini dell'ottenimento della prescritta licenza:

a. Conducenti di nazionalità italiana UNDER 85 alla data di fine gara.

Per il rilascio/rinnovo della licenza sono richiesti i seguenti documenti:

- certificato medico per attività sportiva non agonistica (Fac-simile Allegato 6 al presente RPG) ottenuto in Italia come da normativa vigente;
- patente di guida;
- tessera ACI (per chi non fosse in regola con l'associazione sarà possibile effettuare in loco il rinnovo/rilascio comunicando i dati della vettura che si utilizza ogni giorno oppure la targa della vettura storica iscritta alla competizione a seconda del tipo di servizio ACI richiesto).

b. Navigatori (non possono guidare la vettura) di nazionalità italiana UNDER 85 alla data di fine gara.

Per il rilascio/rinnovo della licenza sono richiesti i seguenti documenti:

- certificato medico per attività sportiva non agonistica (Fac-simile Allegato 6 al presente RPG) ottenuto in Italia come da normativa vigente;
- tessera ACI (per chi non fosse in regola con l'associazione sarà possibile effettuare in loco il rinnovo/rilascio comunicando i dati della vettura che si utilizza ogni giorno oppure la targa della vettura storica iscritta alla competizione a seconda del tipo di servizio ACI richiesto).

c. Conducenti di nazionalità non italiana UNDER 85 alla data di fine gara.

Per il rilascio/rinnovo della licenza sono richiesti i seguenti documenti:

- certificato medico per attività sportiva non agonistica (Fac-simile, Allegato 6 al presente RPG) ottenuto in Italia come da normativa vigente; in alternativa, certificato medico di buona salute ottenuto all'estero, scritto in lingua inglese, firmato e timbrato da un medico;
- autocertificazione di non possedere altre licenze emesse da altre ASN in corso di validità e di non essere incorsi in sanzioni disciplinari;
- patente di guida, nazionale e internazionale.

d. Navigatori (non possono guidare la vettura) di nazionalità non italiana UNDER 85 alla data di fine gara.

Per il rilascio/rinnovo della licenza sono richiesti i seguenti documenti:

- certificato medico per attività sportiva non agonistica (Fac-simile, Allegato 6 al presente RPG) ottenuto in Italia come da normativa vigente o, in alternativa, certificato medico di buona salute ottenuto all'estero, scritto in lingua inglese, firmato e timbrato da un medico;
- autocertificazione di non possedere altre licenze emesse da altre ASN in corso di validità e di non essere incorsi in sanzioni disciplinari.

4.2 VETTURE AMMESSE

Saranno ammesse alla competizione un numero massimo di 40 (quaranta) vetture fra moderne e storiche, con priorità alle auto prodotte fino al 1990.

La vettura con “targa prova” non saranno ammesse.

[X] n. 20 vetture auto moderne.

4.2.1 Le vetture devono appartenere ai seguenti periodi di classificazione:

A	costruite dalle origini al 1904;
B	costruite dal 1905 al 1918;
C	costruite dal 1919 al 1930;
D	costruite dal 1931 al 1946;
E	costruite dal 1947 al 1961;
F	costruite dal 1962 al 1965
G	costruite dal 1966 al 1971;
H	costruite dal 1972 al 1976;
I	costruite dal 1977 al 1981;
J1	costruite dal 1982 al 1985;
J2	costruite dal 1986 al 1990.

Ciascuna vettura dovrà essere inclusa in ciascun periodo in base all'effettivo anno di costruzione [rilevato dalla carta di circolazione](#).

4.2.2 Le vetture ammesse saranno suddivise nelle seguenti CATEGORIE:

- RC1 vetture appartenenti ai soli Periodi di classificazione A, B, C (costruite fino al 1930)
- RC2 vetture appartenenti ai soli Periodi di classificazione D, E (costruite dal 1931 al 1950)
- RC3 vetture appartenenti ai soli Periodi di classificazione E, F, G (costruite dal 1951 al 1965)
- RC4 vetture appartenenti ai soli Periodi di classificazione G, H, I (costruite dal 1966 al 1981)

- RC5 vetture appartenenti ai soli Periodi di classificazione J1, J2 (costruite dal 1982 al 1990)

4.2.3 Per ogni categoria, le vetture ammesse saranno ulteriormente suddivise nelle seguenti CLASSI DI CILINDRATA:

- 1) fino a 1.600 cc
- 2) da 1.601 a 2.000 cc
- 3) oltre 2.000 cc

4.2.4 SELEZIONE DELLE VETTURE ISCRITTE

Nella selezione delle vetture iscritte alla Gara, l'Organizzatore darà priorità di scelta alle vetture immatricolate prima del 1990.

4.2.5 Le vetture iscritte dovranno essere in regola con la revisione periodica dei mezzi se prevista ed in conformità a quanto previsto dalle leggi del paese di immatricolazione. Qualora il paese di immatricolazione non prevedesse la revisione periodica delle vetture, il concorrente dovrà produrre un'autocertificazione nella quale dovrà dichiarare l'assenza della necessità di revisione in funzione delle leggi del paese di immatricolazione e, conseguentemente, dichiarerà di poter circolare avendo effettuato nel proprio paese di origine tutte le verifiche tecniche atte a dimostrare la perfetta efficienza dell'autovettura e di tutti i suoi dispositivi. In carenza di tale documento la vettura sarà esclusa e l'equipaggio non potrà superare le verifiche amministrative.

4.2.6. Con l'espletamento delle verifiche amministrative e tecniche la società 1000 Miglia S.r.l. non risponderà della effettiva corrispondenza delle vetture verificate alla vigente normativa italiana per la circolazione su strada, né delle corrette condizioni di manutenzione delle stesse; i concorrenti ed i conduttori rimarranno pertanto gli unici responsabili.

4.3 NUMERI DI GARA – ELENCO DEGLI ISCRITTI

L'assegnazione dei numeri di gara - validi anche per la compilazione dell'Ordine di Partenza - realizzato nel rispetto dell'ordine crescente dei numeri assegnati rispetterà, salvo particolari esigenze organizzative, il criterio dell'ordine crescente dell'anno di costruzione.

ART. 5 - PERCORSO

Il percorso di gara avrà una lunghezza complessiva di **Km 605,00** (9) e sarà descritto nella tabella delle distanze e dei tempi allegata al presente regolamento particolare, di cui fa parte integrante, e nel Road Book. La tabella delle distanze e dei tempi indicherà anche le modalità di svolgimento delle prove cronometrate.

Saranno previsti:

- n. **68** prove cronometrate
- n. **6** prove di media
- n. **7** controlli orari
- n. **4** controlli a timbro

La partenza sarà data a: **Sorrento ... TBA...**

con inizio alle ore: **08:00**

del: **11 aprile 2025**

e l'arrivo a: **Bari ... TBA...**

con inizio alle ore: **15:45**

del: **12 aprile 2025**

La gara si svolgerà su strade aperte al traffico, **salvo eventuali prescrizioni stabilite dalla Autorità e/o Amministrazioni competenti**, con velocità medie non superiori a **50 Km/h** (10).

Percorso e modalità di svolgimento della gara "**4° TROFEO CITTÀ DI SORRENTO**" sono descritte nell'allegato **7** al presente RPG (APPENDICE REGOLAMENTARE "**4° TROFEO CITTÀ DI SORRENTO**").

ART. 6 - ISCRIZIONI

Le iscrizioni, da inviare a (11), accompagnate da una tassa di iscrizione di € (Euro) di cui € (Euro) parte sportiva ed € (Euro) parte ospitalità (12).

Le iscrizioni saranno aperte e chiuse nei giorni e negli orari indicati nel programma.

6.1 DOMANDA DI ISCRIZIONE

Con la sottoscrizione della domanda di iscrizione il Concorrente ed i Conduuttori si impegnano a sottostare alle sole giurisdizioni sportive riconosciute dal Codice Sportivo Internazionale ed alle disposizioni del presente RPG. La presentazione della domanda d'iscrizione non dà diritto alla partecipazione alla Gara, spettando all'insindacabile giudizio dell'Organizzatore la selezione delle domande e la conseguente accettazione delle iscrizioni.

La mancata accettazione dell'iscrizione da parte dell'organizzatore non dovrà essere in nessun caso motivata e non darà diritto ad alcun indennizzo e/o risarcimento e/o rimborso spese, fatta salva la restituzione del deposito cauzionale (Art. 6.3 del presente RPG).

6.2 MODALITÀ DI PRESENTAZIONE DELLA DOMANDA DI ISCRIZIONE

Le domande d'iscrizione dovranno essere presentate esclusivamente tramite il sito web dell'Organizzatore www.1000Miglia.it.

La data di presentazione della domanda di iscrizione di ogni concorrente coinciderà con la data di accredito della somma prevista dal successivo art. 6.3 sul conto corrente bancario intestato all'Organizzatore. L'iscrizione dovrà essere formalizzata secondo i giorni e gli orari indicati nel Programma del presente RPG.

L'accettazione della domanda di iscrizione sarà comunicata al Concorrente secondo i termini e le condizioni di cui al presente RPG.

6.3 DEPOSITO CAUZIONALE PER L'ISCRIZIONE

Il versamento della somma di euro 3.500,00 + IVA (tot. euro 4.270,00 IVA inclusa) o euro 3.900,00 + IVA (tot. euro 4.758,00 IVA inclusa) in funzione del pacchetto di servizi prescelto, valido quale deposito cauzionale per l'iscrizione della vettura e dell'Equipaggio, dovrà essere effettuato secondo una delle seguenti modalità:

- a) a mezzo Carta di Credito (solo VISA - MASTERCARD) entro le ore 16:00 (GMT+1) di martedì 18 marzo 2025;
- b) tramite bonifico bancario, alle coordinate indicate nella domanda di iscrizione, con valuta massima di accredito sul conto corrente di 1000 Miglia S.r.l. entro le ore 16:00 (GMT+1) di martedì 18 marzo 2025.

6.4 AMMISSIBILITÀ DELLE DOMANDE DI ISCRIZIONE

Le domande di iscrizione dovranno essere complete di tutta la documentazione necessaria, anche fotografica, corredata dal maggior numero possibile di documenti attestanti la storia dell'esemplare di vettura iscritta e del pagamento del deposito cauzionale per l'iscrizione.

Il mancato versamento del deposito cauzionale non darà diritto all'esame della domanda di iscrizione.

Non saranno prese in considerazione domande infedeli, incomplete, senza documentazione o presentate da soggetti che abbiano debiti verso l'Organizzazione.

L'organizzazione si riserva la facoltà di non ammettere le vetture i cui conduuttori siano stati penalizzati nelle edizioni precedenti di manifestazioni organizzate da 1000 Miglia S.r.l..

L'organizzatore si riserva altresì la facoltà di non accettare l'iscrizione dei conduuttori che, per tre volte nell'arco dell'anno precedente, abbiano commesso infrazioni nelle varie gare organizzate da 1000 Miglia S.r.l. consistenti nel superamento dei limiti di velocità stabiliti dalle autorità preposte o rilevati dagli Speed Test

predisposti dalla Direzione Gara.

6.5 ACCETTAZIONE DELL'ISCRIZIONE

Entro venerdì 21 marzo 2025 ogni equipaggio potrà verificare on-line, all'interno della propria area riservata, l'accettazione o meno alla gara. La conferma verrà comunque comunicata anche all'indirizzo e-mail indicato nella sezione concorrente della scheda di iscrizione.

Per completare l'iscrizione è obbligatorio inserire nell'apposita sezione on-line i dati bancari per ricevere la eventuale restituzione della quota.

6.6 PERFEZIONAMENTO DELL'ISCRIZIONE

L'iscrizione si intenderà perfezionata solo ad avvenuta accettazione della domanda di iscrizione da parte dell'Organizzatore ed all'imputazione della somma versata a titolo di deposito cauzionale in somma versata a titolo di quota d'iscrizione. Il Concorrente sarà tenuto alla stretta osservanza delle Condizioni Generali, del presente RPG e di tutti gli allegati annessi.

Dopo l'accettazione della vettura alla Gara, l'Organizzatore emetterà regolare fattura, utilizzando i dati richiesti in fase di iscrizione.

Con la presentazione della domanda di iscrizione il richiedente autorizza l'Organizzatore ad imputare a quota di iscrizione la somma precedentemente versata a titolo di deposito cauzionale in fase di presentazione della domanda di iscrizione.

6.7 QUOTE D'ISCRIZIONE

Saranno previste le seguenti quote d'iscrizione.

6.7.1 ISCRIZIONE BASE

La quota di iscrizione Base ammonta a euro 3.500,00 + IVA (tot. euro 4.270,00 IVA inclusa) e comprende:

a) Partecipazione alla competizione previa selezione della vettura:

- kit di documenti e materiali tecnici previsti;
- Official Merchandising;
- Pass standard.

b) Ospitalità per un equipaggio di due persone, comprensiva di:

- 3 notti in hotel in camera doppia (di categoria non superiore alle 5 stelle) con prima colazione - IN 10 aprile 2025, OUT 13 aprile 2025;
- 2 light lunch a buffet per persona;
- 3 light dinner per persona;
- Prize ceremony.

c) Servizi inclusi nell'iscrizione:

- Possibilità di acquistare i pacchetti di servizi aggiuntivi.

6.7.2 ISCRIZIONE GOLD

La quota di iscrizione Gold, soggetta a disponibilità massimo di n. 15 quote, ammonta a euro 3.900,00 + IVA (tot. euro 4.758,00 IVA inclusa) e comprende:

a) Partecipazione alla competizione previa selezione della vettura:

- kit di documenti e materiali tecnici previsti;
- Official Merchandising;
- Pass "Gold".

b) Ospitalità per un equipaggio di due persone, comprensiva di:

- 3 notti in hotel in camera doppia di categoria non superiore alle 5 Stelle, sistemazione a Matera con pernottamento in hotel nei "Sassi" in camere scavate nella roccia - IN 10 aprile 2025, OUT 13 aprile 2025;
- 2 Light Lunch a buffet per persona;
- 3 Light Dinner per persona;
- Prize Ceremony.

c) Servizi inclusi nell'iscrizione:

- Possibilità di acquistare i pacchetti di servizi aggiuntivi.

6.8 RESTITUZIONE DEL DEPOSITO CAUZIONALE AGLI EQUIPAGGI NON ACCETTATI

Ai concorrenti non accettati verrà restituita la somma versata a titolo di deposito cauzionale a mezzo bonifico bancario o con accredito su carta di credito, entro venerdì 4 aprile 2025.

6.9 RITIRO DI UN'ISCRIZIONE

In tutti i casi:

- la richiesta di ritiro della domanda di iscrizione, ovvero dell'iscrizione, deve pervenire a mezzo posta elettronica all'indirizzo participants@1000miglia.it con richiesta di accettazione del ricevente e seguita da conferma di ricevimento da parte del ricevente stesso. I Concorrenti muniti di posta elettronica certificata (PEC) dovranno effettuare la comunicazione di cui sopra all'indirizzo PEC: 1000miglia@legalmail.it;
- se dovuta, la restituzione delle tasse di iscrizione avverrà entro i 60 (sessanta) giorni successivi alla data di comunicazione del ritiro.

6.10 RESTITUZIONE DELLA QUOTA DI ISCRIZIONE IN CASO DI RITIRO DELLA DOMANDA DI ISCRIZIONE O DELL'ISCRIZIONE

La restituzione della quota di iscrizione in caso di ritiro, per qualsiasi motivo, della domanda di iscrizione o dell'iscrizione da parte di un Concorrente, fatta eccezione per quanto disciplinato dal successivo articolo 6.11, avverrà solo in conformità a quanto di seguito riportato:

Da: apertura iscrizioni A: chiusura iscrizioni	La somma versata dal Concorrente a titolo di deposito cauzionale sarà restituita al Concorrente medesimo, al netto dei diritti di segreteria di Euro 150,00 oltre IVA al 22%
Dal giorno successivo la chiusura iscrizioni A: pubblicazione ammessi	La somma versata dal Concorrente a titolo di deposito cauzionale sarà restituita al Concorrente medesimo, al netto di una penale pari a Euro 1.000,00 (fuori campo IVA art. 15 comma 1 del DPR 633/72).
Dal giorno successivo la pubblicazione ammessi A: venerdì 4 aprile 2025	La quota di iscrizione versata dal Concorrente sarà restituita al Concorrente medesimo, al netto di una trattenuta a titolo di diritti segreteria e gestione pari al 50% della quota versata oltre IVA al 22%
Da: sabato 5 aprile 2025	La quota di iscrizione non sarà restituita

6.11 MANCATO SUPERAMENTO DELLE VERIFICHE ANTE GARA

In caso di mancato superamento delle verifiche amministrative e/o tecniche, il Concorrente non avrà diritto alla restituzione della quota di iscrizione versata, fermo restando il diritto alla fruizione dell'ospitalità prevista per l'Equipaggio e agli eventuali omaggi distribuiti direttamente dagli Sponsor. Tale diritto sarà garantito solo nel caso di presentazione alle verifiche amministrative del concorrente o di un membro dell'Equipaggio munito di delega al ritiro a firma del Concorrente. Pertanto i Concorrenti o i Conduttori da loro delegati che non si presenteranno alle verifiche ante gara non avranno diritto alla restituzione della quota di iscrizione e neppure alla fruizione dell'ospitalità prevista per l'Equipaggio, né alcun beneficio o facilitazione riconosciuto ai partecipanti.

6.12 RINVIO DELLA MANIFESTAZIONE PER CAUSE DIPENDENTI DA FORZA MAGGIORE

L'Organizzatore si riserva la facoltà, in qualsiasi momento ed a suo insindacabile giudizio, di rinviare la Gara qualora si verifichi un evento straordinario qualificabile come circostanza di Forza Maggiore, ovvero, per fatti straordinari sopravvenuti ed imprevedibili, non dipendenti dalla sua volontà, che possano direttamente o indirettamente influenzare l'ordinaria svolgimento dell'evento, quali, a titolo esemplificativo ma senza alcun intento limitativo, situazione di emergenza sanitaria, epidemie, pandemie, provvedimenti della Pubblica Autorità, terremoti, frane, inondazioni o, in generale, qualsiasi altra calamità naturale che non renda possibile lo svolgimento, in tutto o in parte, della Gara.

Per le eventuali richieste di ritiro iscrizione si applicano le condizioni riportate all'art. 6.9 e seguenti secondo

i nuovi termini temporali che saranno comunicati.

6.13 ANNULLAMENTO O SOSPENSIONE DELLA MANIFESTAZIONE PER CAUSE DIPENDENTI DA FORZA MAGGIORE

L'Organizzatore si riserva la facoltà, in qualsiasi momento ed a suo insindacabile giudizio, di annullare e/o sospendere la Gara qualora si verifichi un evento straordinario qualificabile come circostanza di Forza Maggiore, ovvero, per fatti straordinari sopravvenuti ed imprevedibili, non dipendenti dalla sua volontà, che possano direttamente o indirettamente influenzare l'ordinaria svolgimento dell'evento, quali, a titolo esemplificativo ma senza alcun intento limitativo, situazione di emergenza sanitaria, epidemie, pandemie, provvedimenti della Pubblica Autorità, terremoti, frane, inondazioni o, in generale, qualsiasi altra calamità naturale che non renda possibile lo svolgimento, in tutto o in parte, della Gara.

In caso di annullamento e/o sospensione della Gara l'Organizzatore provvederà al rimborso delle quote di iscrizione come segue:

Da: apertura iscrizioni A: chiusura iscrizioni	La somma versata dal Concorrente a titolo di deposito cauzionale sarà restituita integralmente al Concorrente medesimo
Dal giorno successivo la chiusura delle iscrizioni A: venerdì 21 marzo 2025	La somma versata dal Concorrente a titolo di quota di iscrizione sarà restituita al Concorrente medesimo, al netto di una trattenuta a titolo di diritti segreteria e gestione pari al 20% della quotaversata oltre IVA al 22%
Da: sabato 22 marzo 2025 A: venerdì 4 aprile 2025	La quota di iscrizione versata dal Concorrente sarà restituita al Concorrente medesimo, al netto di una trattenuta a titolo di diritti segreteria e gestione pari al 50% della quota versata oltre IVA al 22%.
Da: sabato 5 aprile 2025	La quota di iscrizione non sarà restituita

In caso di rinvio della gara i suddetti termini temporali saranno estesi.

ART. 7 – OBBLIGHI GENERALI

Procedura per le verifiche ante gara, consegna numeri di gara:

Le verifiche sportive saranno effettuate in base all'elenco iscritti (trasmesso all'ACI Sport nei termini previsti dal RSN) copia del quale dovrà essere consegnata a ciascun commissario tecnico preposto alle verifiche tecniche.

La corretta compilazione della procedura on line gare e calendari permette di inserire tutte le indicazioni relative al concorrente conduttore permettendone quindi l'inserimento nell'elenco iscritti. Per snellimento della procedura del ritiro dei numeri di gara dovranno essere presentati soltanto i seguenti documenti:

- documento d'identità
 - il certificato medico qualora dalla procedura on line lo stesso risulti scaduto
- I concorrenti che non esibiranno i documenti sopra richiesti non saranno ammessi alla competizione.

Le vetture devono essere munite di uno dei seguenti documenti sportivi in corso di validità:

- FICHE ACI DI REGOLARITA' AUTOSTORICHE
- HTP FIA O HTP ACI
- Certificato d'iscrizione al Registro Club Acì Storico;
- Fiche FIVA ASI Certificato di omologazione o d'identità ASI (TARGA ORO);
- Certificato d'iscrizione al Registro Storico Nazionale AAVS.

Limitatamente alle gare internazionali iscritte nel calendario della FIA e nel Calendario ACI Sport delle gare nazionali a partecipazione straniera (ENPEA):

- — Lasciapassare regolarità auto storiche FIA;
- — Carta d'identità FIVA.

— autorizzazione scritta della propria A.S.N. se la stessa non appartiene alla U.E. /se ciò non è stato incluso nella scheda d'iscrizione.

~~-ricevuta dell'avvenuto pagamento della tassa d'iscrizione.~~

~~È ammessa la partecipazione di vetture sprovviste dei documenti sportivi di cui sopra.
In questo caso le penalità acquisite durante la gara saranno moltiplicate per 3,00~~

~~Dopo le verifiche sportive i concorrenti riceveranno tutti i documenti necessari per presentarsi alle verifiche tecniche, comprese eventuali circolari informative, numeri di gara, Pass identificativi ed altre istruzioni impartite dalla Direzione Gara.~~

7.1 VERIFICHE AMMINISTRATIVE

Le modalità di svolgimento delle verifiche sportive potranno essere totalmente o parzialmente dematerializzate in funzione delle normative predisposte dall'ASN e dagli Organi di governo nazionali o territoriali.

I concorrenti e i loro conduttori saranno tenuti a presentarsi personalmente e con la vettura iscritta, nei modi e tempi previsti dal programma, pena l'impossibilità di superare le verifiche e, quindi, di partecipare alla gara, al fine di essere sottoposti da parte dei Verificatori Sportivi e degli Organi di Polizia alle seguenti verifiche e formalità:

- a) controllo dei documenti obbligatori per concorrenti e conduttori da presentare in originale:
 - patente di guida, in corso di validità, sia nazionale che internazionale;
 - licenza sportiva della nazione di appartenenza, oppure, la licenza giornaliera italiana - quest'ultima per i soli equipaggi stranieri;
 - certificato medico (non previsto per i titolari di licenza di navigatore regolarità turistica);
 - l'assicurazione della vettura, in corso di validità;
 - la carta di circolazione della vettura;
 - eventuale dichiarazione di non necessità di Revisione periodica della vettura ai sensi delle leggi del paese di immatricolazione della vettura.
 - autorizzazione scritta della propria A.S.N. se la stessa non appartiene alla U.E. /se ciò non è stato incluso nella scheda d'iscrizione.
- b) consegna e applicazione del Contrassegno Personale di Identificazione (CPI) descritto all'art. 7.3 del presente RPG;
- c) presa conoscenza del Briefing dell'organizzatore e del Direttore di Gara sulle modalità di svolgimento della gara.

7.2 PRE VERIFICHE AMMINISTRATIVE E TECNICHE

I documenti di cui sopra dovranno essere caricati dai partecipanti entro il venerdì 28 marzo 2025 nella propria area riservata del sistema di iscrizioni. Il mancato caricamento anche parziale dei documenti di cui all'articolo 7.1. potrà portare a penalizzazioni verso i concorrenti fino all'esclusione dalla gara.

7.3 CONTRASSEGNO PERSONALE DI IDENTIFICAZIONE (CPI)

Durante le verifiche amministrative ante Gara sarà applicato ad ogni Conduttore un Contrassegno Personale di Identificazione finalizzato ad identificare in maniera univoca ed incontrovertibile il partecipante per tutta la durata dell'evento.

L'applicazione del contrassegno sarà effettuata a cura di personale delegato dall'Organizzatore e non potrà essere rifiutato dal Conduttore.

Il contrassegno non sarà cedibile e non potrà essere tolto fino al termine della competizione, pena l'esclusione dalla Gara.

La mancanza del CPI verificata in qualsiasi momento dagli Ufficiali di Gara o dagli agenti della scorta in servizio potrà comportare l'esclusione dell'Equipaggio e della vettura dalla Gara.

In caso di rottura o smarrimento del CPI il Conduttore dovrà comunicarlo al primo addetto alle relazioni con i Concorrenti presente lungo il percorso di Gara.

7.3.1 Solo i componenti degli Equipaggi che avranno superato le verifiche amministrative ante Gara potranno partecipare alla competizione.

Sono vietati scambi di Conducenti verificati, fra vetture in Gara.

Nel caso in cui a bordo di una vettura in Gara si trovassero persone diverse da quelle che hanno superato le verifiche amministrative ante Gara, salvo il caso di trasporto di un ferito, la vettura ed i suoi Conducenti saranno esclusi immediatamente dalla Gara; questo non esclude ulteriori penalizzazioni a discrezione dei Commissari Sportivi.

7.4 ADESIVI DEI NUMERI DI GARA

Ad ogni concorrente sarà consegnato, alle verifiche amministrative, un Kit di adesivi composto da:

- n. 3 adesivi porta numero rotondi, recanti il numero di gara e la pubblicità dell'Organizzatore;
- n. 2 serie di numeri di gara pre-spaziati fluorescenti.

7.4.1 APPLICAZIONE DEGLI ADESIVI DI GARA SULLE VETTURE

Le vetture dovranno essere presentate alle verifiche tecniche con tutti gli adesivi del kit di cui all'Articolo 7.4 del presente RPG già applicati, secondo il seguente schema:

- a) n. 1 adesivo porta numero rotondo per ogni fiancata della vettura sulle portiere anteriori (vetture con portiere) o sulle fiancate anteriori (vetture senza portiere o con portiere di dimensioni ridotte);
- b) n. 1 adesivo porta numero rotondo sul cofano anteriore della vettura;
- c) 1 numero pre-spaziato fluorescente sul parabrezza anteriore: in carenza di quest'ultimo l'adesivo dovrà essere applicato sul cofano anteriore in posizione tale da permetterne la vista guardando la parte frontale della vettura;
- d) 1 numero pre-spaziato fluorescente sul lunotto posteriore: in carenza di quest'ultimo l'adesivo dovrà essere applicato sul cofano posteriore in posizione tale da permetterne la vista guardando la parte posteriore della vettura;

Nell'Allegato 3 al presente RPG è riportato lo schema per il posizionamento dei numeri di gara.

Se per mancanza di spazio non sarà possibile applicare sulle vetture tutti e tre gli adesivi porta numero rotondi consegnati, è consentita l'applicazione di 2 soli adesivi: in tal caso, il terzo adesivo dovrà essere obbligatoriamente restituito all'Organizzatore in sede di verifica tecnica, pena l'esclusione dalla gara.

7.5 VERIFICHE TECNICHE

Al termine dei controlli ante Gara i concorrenti dovranno sottoporre, nei modi e tempi previsti dal programma - pena la non ammissione alla gara, le vetture iscritte alle verifiche tecniche per i seguenti controlli:

- a) controllo del corretto posizionamento degli adesivi di cui agli Articoli 7.4 e 7.4.1 del presente RPG e controllo dei dispositivi di segnalazione acustica e luminosa idonei alla circolazione stradale.
- b) installazione dell'apparecchiatura di sicurezza di cui all'Articolo 7.6 del presente RPG.

7.6 APPARECCHIATURA DI SICUREZZA

A bordo della vettura dovrà rimanere obbligatoriamente installata per tutta la durata della gara l'apparecchiatura GPS-Tracker fornita dall'Organizzatore; l'apparecchiatura dovrà essere restituita al CO/TC di arrivo finale.

Il dispositivo verrà installato durante le verifiche tecniche (sarà apposta sulle vetture una porzione di velcro adesivo per fissare il dispositivo) da tecnici incaricati che forniranno le informazioni necessarie e un manuale per l'uso della strumentazione e che faranno firmare una liberatoria per l'eventuale impiego dei dati registrati dal dispositivo stesso.

Il dispositivo GPS-Tracker, oltre che rilevare il rispetto del percorso di gara da parte dell'Equipaggio, registrerà anche la velocità della vettura. I dati registrati saranno a disposizione della Direzione gara e dei Commissari Sportivi consentendo agli stessi l'adozione di provvedimenti disciplinari a carico di Concorrenti che abbiano tenuto un comportamento non conforme al Codice della Strada e ai regolamenti sportivi,

indipendentemente da ulteriori provvedimenti che potrebbero essere assunti dai rappresentanti delle Forze dell'Ordine che dovessero rilevare un'infrazione.

I dati registrati mediante le apparecchiature GPS – Tracker installate su tutte le vetture iscritte alla gara, saranno messi esclusivamente a disposizione della Pubblica Autorità competente.

In caso di smarrimento o malfunzionamento del GPS – Tracker il concorrente dovrà segnalare il fatto agli Addetti ai Rapporti con i Concorrenti presenti ad ogni CO oppure agli incaricati della gestione delle apparecchiature tecniche che saranno presenti ad ogni pausa pranzo e ad ogni arrivo/partenza di Tappa.

Qualora un concorrente si ritirasse durante la Gara, potrà restituire il GPS-Tracker agli Addetti alle Relazioni con i Concorrenti o agli Addetti al Merito presenti sulle vetture del Convoglio Tecnico di Supporto.

7.7 OBBLIGHI DEI CONCORRENTI - NORME DI COMPORTAMENTO

Durante tutta la manifestazione, i conduttori dovranno tenere una condotta di guida cosciente e prudente, rispettare scrupolosamente le norme del Codice della Strada italiano, del Regolamento Particolare di Gara e le disposizioni impartite dal Direttore di Gara e dagli Ufficiali di Gara.

Gli Ufficiali di Gara, gli Addetti al merito (Articolo 2 del presente RPG) presenti sulle vetture del Convoglio Tecnico di Supporto (equipaggi delle vetture Apripista, Pace Car e Technical Car) e gli Organi di Polizia segnaleranno infrazioni e inosservanze alle norme del Codice della Strada e alle disposizioni di cui sopra.

In caso di infrazione, il Direttore di Gara riporterà il fatto ai Commissari Sportivi e potrà applicare anche le seguenti penalità:

- per la prima infrazione: 1.000 penalità;
- per la seconda infrazione: 12.000 penalità.

In funzione della gravità dell'infrazione commessa, i Commissari Sportivi potranno applicare penalizzazioni fino all'esclusione, anche a seguito di una sola segnalazione.

Nel corso di ciascuna Tappa la Direzione Gara potrà effettuare rilevamenti della velocità di tutte le vetture in gara.

Gli Ufficiali di Gara lungo il percorso, così come gli equipaggi delle vetture del Convoglio Tecnico di Supporto (Articolo 2 del presente RPG, equipaggi delle vetture Apripista, Pace Car e Technical Car) e gli Organi di Polizia, avranno anche la mansione di sorvegliare il comportamento dei Concorrenti, delle assistenze e delle vetture al loro seguito, segnalando eventuali infrazioni al Direttore di gara, senza però assumere autonome decisioni.

Anche gli Agenti della Polizia della scorta, così come gli Agenti delle Forze dell'Ordine delle località attraversate, potranno segnalare al Direttore di gara eventuali infrazioni commesse dai concorrenti e dalle loro assistenze e dalle vetture al loro seguito.

Il comportamento nella guida della vettura dovrà essere sempre prudente per sé, per gli Ufficiali di gara e, in modo particolare, per gli spettatori.

Ogni concorrente sarà sempre responsabile anche del comportamento sia delle proprie vetture di assistenza che di quelle al proprio seguito che, pertanto, dovranno attenersi alle disposizioni impartite dagli Ufficiali di gara lungo il percorso previsto dal Road book. L'inosservanza di questa disposizione comporterà sanzioni nei confronti del concorrente e potrà arrivare fino all'esclusione dalla gara, a discrezione dei Commissari Sportivi.

~~ART. 8 – RIORDINAMENTI (13)~~

(14)

(15)

ART. 8 – SVOLGIMENTO DELLA GARA

8.1 PARTENZA

Le vetture partiranno una alla volta, da posizione ferma e con motore acceso, con frequenza di una vettura al minuto. Ogni vettura, ricevuto il via, dovrà liberare lo spazio di partenza nel minor tempo possibile.

Sotto il controllo degli Ufficiali di gara, la partenza potrà essere consentita anche a spinta, nel caso la vettura non riuscisse ad avviarsi con i propri mezzi.

Nelle zone di controllo (tra i cartelli di inizio e fine zona), i conduttori non dovranno fermare la vettura (ad eccezione dei controlli dove è prevista l'apposizione di un visto da parte degli Ufficiali di gara), indietreggiare, invertire la marcia, aprire le portiere ed ostacolare in qualsiasi modo gli altri equipaggi, pena l'applicazione della penalità previste dall'Allegato 4 del presente RPG.

I conduttori hanno l'obbligo di rispettare i tempi ufficiali di gara indicati nella Tabella di Marcia. Nessuna restrizione sarà loro imposta relativamente all'impiego di apparecchi di rilevamento tempi. Gli stessi potranno essere sincronizzati con l'orologio posto alla partenza di ogni Tappa, senza collegamento diretto al predetto orologio.

Un qualsiasi difetto di rilevamento tempi, causato da mancato o cattivo funzionamento delle apparecchiature potrà comportare, per i controlli interessati, sia l'applicazione della media ad ogni concorrente, sia l'annullamento dei controlli stessi per tutti i concorrenti.

L'organizzatore indicherà nel Road book e segnalerà sul luogo, un tratto di strada rettilineo con indicazioni di misure, verificabile dai concorrenti prima della gara, che è stato impiegato come base misurata per la stesura del road-book.

8.2 ORDINI DI PARTENZA

L'ordine di partenza delle Tappe sarà compilato tenendo conto dei numeri di gara assegnati (vedi Art 4.4).

8.3 CONTROLLI ORARI (CO/TC)

I CO/TC hanno lo scopo di delimitare i settori in cui è suddiviso il percorso della gara per regolare lo svolgimento della stessa e per far rispettare la velocità media prevista.

Per ogni concorrente i rilevamenti devono essere effettuati al minuto intero (es.: per l'ora di transito 14.01 sarà possibile transitare senza penalità dalle 14.01.00 alle 14.01.59).

Gli scarti rispetto ai tempi teorici imposti concorrono a determinare la classifica.

Le penalità per anticipo e ritardo ai CO/TC sono quelle indicate dall'Allegato 4 del presente RPG.

Il ritardo e l'anticipo ad un CO/TC non devono essere recuperati nei CO/TC successivi. Gli equipaggi devono lasciare libera al transito la "zona di rilevamento", nella quale sono autorizzati ad entrare a bordo della propria vettura, nel minuto precedente a quello teorico di transito ed a sostare solamente per il tempo strettamente necessario per la registrazione dell'ora di transito.

Al momento del rilevamento del tempo, la vettura deve trovarsi all'interno della zona di rilevamento.

Durante le operazioni di rilevamento almeno un componente dell'Equipaggio deve essere a bordo della vettura.

Il tempo impiegato nell'operazione di rilevamento non è in alcun modo neutralizzato. Il rilevamento è preso

nel momento in cui un componente dell'equipaggio consegna la tabella di marcia ai cronometristi.

Nel caso in cui vetture in ritardo o in anticipo rispetto alla loro ora teorica transitino al CO/TC nel minuto di pertinenza di vetture in orario, il cronometrista deve annotare sulle Tabelle di Marcia degli equipaggi in ritardo o in anticipo l'ora reale di transito, ora che corrisponde all'inizio del settore successivo, dando la precedenza nelle operazioni di rilevamento all'equipaggio con il minor ritardo rispetto all'ora teorica di transito.

Tutti i CO/TC saranno opportunamente segnalati con cartellonistica conforme ai modelli di cui all'Allegato 5 al presente RPG.

Le vetture che transitano ad un CO/TC in senso di marcia contrario o diverso da quello previsto dall'Organizzatore saranno escluse dalla gara.

8.4 PROVE CRONOMETRATE (PC/TT)

Sono denominate PC/TT i tratti cronometrati di percorso, compresi tra due rilevamenti consecutivi nei quali i conduttori devono rispettare un tempo imposto indicato nella TDT e nella Tabella di Marcia.

I rilevamenti delle PC/TT saranno effettuati con pressostato.

I rilevamenti saranno effettuati al 1/100 di secondo senza alcuna tolleranza. Gli scarti rispetto ai tempi imposti concorreranno, come gli scarti rilevati ai CO/TC, a determinare la classifica.

Le PC/TT saranno effettuate con partenza rilevata a ingresso libero; sarà facoltà del conduttore scegliere liberamente l'ora di inizio della prova, comunque entro 5 secondi circa dal "via libera" dell'Ufficiale di Gara addetto o del Cronometrista incaricato.

Saranno previste più PC/TT consecutive (concatenate), dove l'ora di passaggio al rilevamento finale della precedente PC/TT costituisce l'ora di inizio della PC/TT seguente, e così via.

Tutte le PC/TT saranno opportunamente segnalate sia all'inizio che alla fine, con cartellonistica conforme ai modelli di cui all'Allegato 5 al presente RPG.

Nel tratto di percorso compreso tra il cartello giallo di inizio e il cartello beige di fine zona rilevamento è vietato l'arresto (fermo ruota), la sosta dell'autovettura e l'apertura delle portiere. Le vetture che dovessero fermarsi per guasto nella zona di rilevamento, devono essere immediatamente rimosse secondo le indicazioni degli Ufficiali di gara, pena l'esclusione.

Nel tratto di percorso compreso tra il cartello giallo di inizio e il cartello beige di fine zona rilevamento è altresì vietato l'accesso di conduttori e di navigatori che dovessero arrivare nella zona di controllo in anticipo sul loro orario di transito.

Le vetture che transitano in una PC/TT in senso di marcia contrario diverso da quello previsto dall'organizzatore saranno escluse dalla gara.

Nessun reclamo è ammesso per eventuali ostacoli, difficoltà o impedimenti che dovessero sopraggiungere nella percorrenza delle PC/TT: ciascun concorrente dovrà superarli con i propri mezzi e con le proprie capacità, pur nel rispetto delle norme del Codice della Strada.

In caso di mancata effettuazione da parte di un concorrente, o anche di mancanza di risultato di una o più PC/TT, non importa per quale ragione, al concorrente stesso sarà sempre assegnato un tempo relativo alla/alte PC/TT mancante/i risultante dalla media delle PC/TT effettivamente disputate dal concorrente stesso nella Tappa in cui la/le PC/TT risultano mancanti. L'applicazione sarà fatta alla fine della Tappa considerata.

8.5 PROVE DI MEDIA (PM/AT)

Sono denominate PM/AT quei tratti di percorso nei quali i conduttori devono mantenere una media oraria prestabilita, indicata nella TDT e nella Tabella di Marcia: ogni differenza, per anticipo o ritardo, rispetto all'orario ideale di transito sui traguardi segreti fissati in dette Prove, comporterà una penalizzazione come previsto all'Allegato 4.

Il Road book indicherà il luogo di partenza e il luogo di fine PM/AT. Nel settore compreso tra l'inizio e la fine PM/AT, la media è rilevata in uno o più punti non conosciuto/i dal conduttore: la TDT indicherà il numero di rilevamenti previsti per ogni PM/AT. Per ogni PM/AT potranno essere previsti sino a 5 rilevamenti. Non sarà previsto il cartello di Fine PM/AT: detta postazione sarà chiaramente indicata nel Road Book.

L'orario di transito sarà rilevato al secondo, arrotondato per difetto, attraverso l'apparecchiatura GPS-Tracker installata alle verifiche ante-gara. Nessuna contestazione è ammessa contro questa rilevazione.

8.5.1 PARTENZA DELLE PROVE DI MEDIA (PM/AT)

a) La partenza delle PM/AT sarà “a partenza libera”. Ogni partenza di PM/AT sarà costituita da due postazioni previste nel Road Book, situate ad una distanza compresa tra 40 e 100 metri l'una dall'altra.

La prima postazione sarà segnalata solo da un cartello a fondo giallo, con bandiera impugnata.

La seconda postazione, creata per consentire la miglior precisione della funzione di cronometraggio dell'apparecchiatura di rilevamento GPS-Tracker rilevando il transito della vettura già in movimento, non sarà presidiata da Commissari di percorso e sarà indicata da un cartello a fondo rosso, con bandiera impugnata.

b) Il concorrente, una volta ricevuto un segnale di “via libera” dai Commissari di Percorso della prima postazione dovrà procedere immediatamente, senza fermarsi, verso la seconda postazione e prendere la partenza effettiva per la PM/AT dalla linea di “**Zero spazio / Zero tempo**” corrispondente alla postazione stessa. In corrispondenza di detta linea, il concorrente dovrà cominciare il conteggio dello spazio e del tempo al fine di rispettare la media imposta assegnata per ogni Prova.

c) Per consentire al concorrente di raggiungere la media ideale, non saranno previsti rilevamenti nel primo chilometro di percorso di ogni Prova.

d) Nessun reclamo è ammesso per eventuali ostacoli, difficoltà o impedimenti che dovessero sopraggiungere nella percorrenza delle PM/AT: ciascun concorrente dovrà superarli con i propri mezzi e con le proprie capacità, nel rispetto delle norme del Codice della Strada.

8.6 CONTROLLI TIMBRO (CT/PC)

I CT/PC hanno lo scopo di controllare lo scrupoloso rispetto del percorso stabilito.

Gli orari di apertura e chiusura dei CT/PC saranno comunicati dalla Direzione Gara. Ai CT/PC i conduttori devono fermare le vetture per far apporre, nell'apposito spazio della Tabella di Marcia, il timbro visto passare.

Tutti i CT/PC saranno segnalati con cartellonistica conforme ai modelli di cui all'Allegato 5 al presente RPG.

Le vetture che transitano ad un CT/PC in senso di marcia contrario o diverso da quello previsto dal Road book saranno escluse dalla gara.

ART. 9 - TEMPO MASSIMO

Un equipaggio sarà considerato fuori tempo massimo:

- se transiterà ad un controllo orario con un ritardo superiore a 15 minuti primi;
- se accumulerà ritardi a più controlli complessivamente superiori a 30 minuti primi per giornata (16).

Gli orari di apertura e chiusura delle Prove Cronometrate (PC), delle Prove di Media (PM) e dei Controlli a Timbro (CT) saranno comunicati con Circolare Informativa.

ART. 10 - ARRIVO

Il controllo di arrivo sarà collocato in località **Bari...TBA...** e verrà aperto alle ore **15:15 (17)**.

ART. 11 – CLASSIFICHE

11.1 Saranno redatte le seguenti classifiche:

- a) Generale;
- b) Categoria;
- c) ~~Classe~~
- d) ~~Scuderie~~;
- e) Equipaggi femminili;

- f) Under 30 conduttori;
- ~~g) Prove di media;~~
- ~~h) Speciali (18)~~
- i) Generale vetture moderne.

11.1.1 MODALITÀ DI COMPILAZIONE DELLE CLASSIFICHE DI 1000 MIGLIA EXPERIENCE ITALY 2025

Le classifiche saranno redatte sulla base delle penalità realizzate da ciascun equipaggio nelle PC/TT e nelle PM/AT, nei CO/TC e calcolati in base al coefficiente assegnato a ciascuna vettura aggiunte le eventuali penalità riportate all'allegato 4.

Il coefficiente assegnato a ciascuna vettura è calcolato applicando il seguente criterio: all'anno di produzione della vettura indicato sui documenti sportivi della vettura stessa viene tolta la cifra delle centinaia ed inserita, al suo posto, una virgola.

(Es.: anno produzione 1939 Coeff.: 1,39 Ipotesi penalità: 500 punti Punteggio: $500 \times 1,39 = 695$) (Es.: anno produzione 2005 Coeff.: 2,05 Ipotesi penalità: 500 punti Punteggio: $500 \times 2,05 = 1,025$)

La somma finale di tutte le penalità ottenute da ciascun concorrente viene quindi moltiplicata per il coefficiente assegnato.

L'equipaggio che avrà ottenuto il minor numero di penalità, moltiplicate per il relativo coefficiente, sarà proclamato vincitore.

In caso di ex-aequo nella classifica finale, il miglior piazzamento sarà attribuito all'equipaggio con il miglior risultato al netto del coefficiente, in caso di ulteriore ex-aequo il miglior piazzamento sarà attribuito equipaggi/o al partecipante con la vettura più vecchia, in caso di ulteriore ex-aequo il miglior piazzamento sarà attribuito all'equipaggio che avrà effettuato il miglior piazzamento nelle prime 10 PC effettuate dalla giornata di giovedì al netto del coefficiente.

11.2 RECLAMI E APPELLI

I reclami e gli appelli dovranno essere presentati nei modi e nei termini stabiliti dal Regolamento Nazionale Sportivo.

- Per ogni reclamo il deposito cauzionale è di € 350,00
- Per ogni appello il deposito cauzionale è di € 3.000,00

11.2.1 TERMINE DI PRESENTAZIONE DEI RECLAMI O DELLE RICHIESTE DI VERIFICA TEMPI

La classifica compilata alla fine della Tappa 1 sarà da considerare definitiva negli elementi impiegati per la sua compilazione. Detta classifica sarà pubblicata entro 30 minuti prima della partenza della Tappa successiva: i concorrenti potranno proporre reclamo (inclusa richiesta di verifica tempi) contro la classifica pubblicata fino al momento della loro partenza individuale presentando, per iscritto, le ragioni del contendere agli Addetti alle Relazioni con i Concorrenti presenti alla partenza.

ART. 12 – PREMI

12.1 PREMI D'ONORE

La gara sarà dotata dei seguenti premi d'onore (19):

- per i primi 5 della classifica generale;
- per i ~~primi 3~~ **il primo equipaggio** delle classifiche di categoria;
- ~~- per i primi 3 delle classifiche di prove a media;~~
- ~~- per la prima scuderia;~~
- per il primo equipaggio femminile classificato;
- per il primo equipaggio Under 30;
- ~~- per il/i _____ delle classifiche speciali (se previste).~~
- per i primi 3 della classifica generale vetture moderne.

I premi di categoria sono sempre obbligatori. Un premio per il primo equipaggio classificato nelle classifiche di classe è obbligatorio. È facoltativo per il secondo e terzo equipaggio classificato.

12.2 AMMISSIONE ALLA COPPA DELLE ALPI 2026

Sarà garantita l'accettazione alla manifestazione Coppa delle Alpi 2026, previa verifica della conformità della vettura al RPG della Competizione, ai seguenti Concorrenti:

- vincitore della classifica "Generale";

Il premio che darà diritto di accettazione alla Coppa delle Alpi 2026 sarà riconosciuto al soggetto fisico o giuridico cui sarà intestata la fattura relativa alla quota di iscrizione versata per 1000 MIGLIA EXPERIENCE ITALY 2025. Resta salva la facoltà del predetto soggetto di comunicare a 1000 Miglia S.r.l. via e-mail all'indirizzo participants@1000miglia.it entro venerdì 12 dicembre 2025, un diverso soggetto che acquisirà tale diritto. In ogni caso la partecipazione sarà soggetta al pagamento della quota indicata nel relativo RPG e sarà garantita esclusivamente alle vetture candidabili secondo quanto previsto dal suddetto RPG.

ART. 13 - DISPOSIZIONI GENERALI

13.1 RESPONSABILITÀ

Per il fatto stesso dell'iscrizione alla gara, ciascun concorrente dichiara per sé e per i propri conduttori, navigatori, dipendenti e incaricati:

- di riconoscere ed accettare le disposizioni del Regolamento Nazionale Sportivo (e sue Norme Supplementari) e del presente regolamento di gara, impegnandosi a rispettarle e a farle rispettare;
- di impegnarsi a risolvere qualsiasi controversia, che potesse insorgere per fatti derivanti dall'Organizzazione e dallo svolgimento della gara, mediante i meccanismi e i metodi di soluzione predisposti dall'ACI, rinunciando ad adire altre autorità che non siano quelle sportive per la tutela dei suoi diritti ed interessi e di quelli dei propri conduttori, navigatori, dipendenti e incaricati;
- di ritenere sollevati l'Automobile Club d'Italia, l'Organizzatore e tutte le persone addette all'organizzazione, gli Automobile Club comunque interessati alla gara, gli Ufficiali di gara ed i proprietari dei percorsi dove si svolge la gara, da ogni responsabilità circa eventuali danni occorsi ad esso concorrente, suoi conduttori, navigatori, dipendenti e incaricati o cose, oppure prodotti o causati a terzi o cose da esso concorrente, suoi conduttori, navigatori, dipendenti e incaricati.

13.2 CONTROVERSIE

I Concorrenti si impegnano a risolvere qualsiasi controversia di natura patrimoniale che potesse insorgere per fatti derivanti dalla applicazione e/o interpretazione del presente RPG o dallo svolgimento della Gara mediante l'arbitrato sportivo previsto dagli articoli 236 e seguenti del Regolamento Sportivo Nazionale e dal Regolamento di Giustizia Sportiva ACI per le controversie di natura sportiva occorse durante la Gara. Sono espressamente escluse dall'arbitrato sportivo tutte le controversie di natura tecnica e disciplinare decise in via definitiva dall'Organizzatore e/o dai propri organi che abbiano dato luogo a provvedimenti di penalizzazione o esclusione dalle classifiche di Gara ovvero a sanzioni di natura pecuniaria.

13.3 PUBBLICITÀ

Nessuna forma di pubblicità può figurare sulla vettura, a meno che questa non sia espressamente prevista dall'Organizzatore secondo quanto verrà comunicato da apposita circolare informativa, nel rispetto di quanto previsto dalla vigente normativa ACI Sport.

I nomi dei componenti l'Equipaggio possono essere scritti su ciascuna fiancata della vettura nelle dimensioni massime di cm. 10 x 40 per fiancata.

Uno stemma di Club, non avente per oggetto (in tutto o in parte) fini pubblicitari, può apparire in ogni fiancata occupando uno spazio massimo di cm. 10x10, per fiancata o superficie equivalente.

È accettata la livrea originale per ciò che riguarda gli stemmi identificativi, anche se comportano della

pubblicità, limitatamente però a quanto originariamente utilizzato per quella specifica vettura, identificata con il numero di telaio.

Qualsiasi forma pubblicitaria che non rispondesse a quanto indicato nel presente articolo verrà fatta rimuovere dall'Organizzatore e/o dagli Ufficiali di Gara che effettueranno controlli sia prima che durante la gara.

L'infrazione alle norme del presente articolo verrà sanzionata con 12.000 penalità. Agli Equipaggi che verranno trovati inadempienti alle disposizioni sopra esposte verrà negata la partecipazione a future edizioni della manifestazione. L'Organizzatore si riserverà di addebitare all'Equipaggio trasgressore eventuali danni derivanti dalla contravvenzione al presente articolo.

I Concorrenti accettano pertanto di assumersi l'obbligo di risarcire ogni danno patito dall'Organizzatore e da terzi in genere, manlevando lo stesso da ogni responsabilità, per ogni e qualsiasi responsabilità e/o danno conseguente alla violazione del divieto che precede.

ART. 14 - ALLEGATI

I seguenti allegati fanno parte integrante del presente regolamento particolare di gara:

- tabella delle distanze e dei tempi;
- mappe del percorso di gara;
- posizionamento dei numeri di gara sulle vetture;
- cartellonistica dei controlli;
- penalità e provvedimenti disciplinari;
- Fac-simile Certificato Medico per attività sportiva non agonistica
- ~~planimetrie delle prove cronometrate (20).~~
- APPENDICE REGOLAMENTARE "4° TROFEO CITTÀ DI SORRENTO".

ART. 15 - ASSICURAZIONE

~~L'Organizzatore, quale titolare di licenza sportiva, sin dal momento della relativa sottoscrizione aderisce alla vigente normativa sportiva.~~

~~In tale contesto conferma di avere piena conoscenza del fatto che la polizza RC, menzionata dall'art. 56 del RSN, risponde ai canoni previsti dall'art. 124 del codice delle assicurazioni, con i minimi di legge, e non solleva i Concorrenti ed i Conducenti da qualsiasi responsabilità in cui possano eventualmente incorrere al di fuori dell'oggetto dell'assicurazione e ulteriori condizioni generali e speciali di polizza come pubblicate sul sito federale e comunque richiedibili alla Compagnia di Assicurazioni.~~

15.1 L'Organizzatore, quale titolare di licenza sportiva, aderisce alla vigente normativa sportiva e, a tal fine, stipula polizza assicurativa ai sensi dell'art. 56 del RSN.

La suddetta Polizza Assicurativa copre esclusivamente i danni causati a terzi o a cose di terzi dall'Organizzatore o dai conducenti iscritti, durante la Gara e sul relativo percorso.

A tal fine si precisa che per "Gara" si intende il percorso compreso tra due Controlli Orari, individuato dal Road Book o dalle Circolari informative.

Nel corso della Gara, eventuali danni subiti dai Conducenti, dai Navigatori o dai veicoli iscritti alla stessa non saranno coperti dall'assicurazione. Sono esclusi dunque i danni prodotti ai partecipanti stessi e ai veicoli da essi adoperati.

Tale polizza RC non solleva i Concorrenti ed i Conducenti da qualsiasi responsabilità in cui possano eventualmente incorrere al di fuori dell'oggetto dell'assicurazione e ulteriori condizioni generali e speciali di polizza come pubblicate sul sito federale.

Resta fermo l'obbligo di assicurazione RCA di tutte le vetture iscritte.

15.2 Responsabilità dell'Organizzatore

L'Organizzatore declina ogni responsabilità per qualsiasi danno subito dai concorrenti o dalle vetture in gara

durante la durata dell'intera manifestazione, anche in caso di eventi straordinari ed imprevedibili quali, a titolo esemplificativo ma non limitativo, cataclismi, sommosse, manifestazioni, atti vandalici.

15.3 Copertura Assicurativa

L'importo massimo coperto dalla Polizza Assicurativa è di € 25.000.000,00 per ogni sinistro per i danni causati a persone e/o cose.

15.4 Notifica di un incidente

In caso di sinistro stradale avvenuto durante lo svolgimento della competizione è fatto obbligo a tutti i partecipanti di arrestare immediatamente la marcia e, ferme restando le norme sulla sicurezza della circolazione stradale, procedere con i dovuti adempimenti previsti dalla legge italiana. In difetto, saranno adottati dalla direzione gara i provvedimenti disciplinari ritenuti più opportuni, fino all'esclusione immediata dalla gara. In caso di incidente il Concorrente/Conducente (o un suo rappresentante) dovrà altresì darne immediata comunicazione al Direttore di Gara: nella comunicazione dovranno essere descritti le generalità dei conducenti, il luogo, le circostanze in cui è avvenuto l'incidente, le cause e le conseguenze. Parimenti, dovranno essere indicati i nomi e gli indirizzi di eventuali testimoni o persone ferite.

NOTE:

- (1) L'apertura delle iscrizioni non può essere precedente alla data di approvazione del presente R.P.
- (2) Almeno 3 giorni prima della data di inizio della gara (gare nazionali).
- (3) Apporre una croce sull'opzione scelta.
- (4) Gli Organizzatori hanno la facoltà di richiedere la designazione di un Giudice Unico al posto del Collegio dei Commissari Sportivi. Se l'Organizzatore si avvale di questa facoltà, dovrà formulare specifica richiesta.
- (5) Dovrà essere previsto un CTN designato da Acisport.
- (6) Il compilatore delle classifiche può essere persona diversa dal Capo Servizio Cronometraggio.
- (7) Indicare la Zona.
- (8) Uno o più giorni.
- (9) Lunghezza minima 350 Km salvo deroga Acisport.
- (10) Le medie devono essere stabilite in funzione delle caratteristiche del percorso e devono rispettare i limiti previsti dall' RDS AUTOSTORICHE
- (11) Indicare il destinatario e l'indirizzo completo.
- (12) La tassa d'iscrizione, costituita da una Parte Sportiva ed una Parte Ospitalità, rappresenta anche la parte integrativa che l'organizzatore è tenuto a versare ad Acisport.
- (13) Facoltativi.
- (14) Se ne è previsto più di uno, inserire "Saranno istituiti dei riordinamenti della durata di _____ minuti primi nelle seguenti località: _____".
Se ne è previsto uno solo, inserire "Sarà previsto un riordinamento della durata di _____ minuti primi nella seguente località: _____".
- (15) Se non ne sono previsti, inserire "Non saranno previsti riordinamenti".
- (16) Indicare "30 minuti primi" se la gara si svolge in una giornata oppure "30 minuti primi per giornata" se la gara si svolge in due o più giornate.
- (17) Se la gara si svolge su due o più giornate, indicare gli orari di arrivo per giornata.
- (18) Le classifiche dovranno essere compilate senza scarti ai sensi RDS Titolo II cap.4 articolo 13 all. I, controllitempi per giornata di gara max 1.
- (19) Facoltative. Se previste, indicarle.
- (20) I premi indicati sono quelli minimi che l'Organizzatore deve prevedere, anche nel caso in cui l'organizzatore preveda premi per i classificati oltre il decimo posto nella Classifica Generale/Absoluta. Quantità maggiori sono facoltative.
- (21) L'obbligo delle planimetrie esiste soltanto per le prove su aree attrezzate, su circuiti provvisori, autodromi, kartodromi. Se non è prevista alcuna di queste prove, non selezionare la checkbox.

R.P.G. della gara di regolarità Superclassica per Auto Storiche dal **10 al 12 aprile 2025**

denominata: **1000 MIGLIA EXPERIENCE ITALY 2025**

L'Organizzatore dichiara ~~di aver inserito nell'apposito modulo ogni richiesta di modifica al presente RPG, senza alterarne il contenuto in qualsiasi parte;~~ dichiara inoltre l'impegno a verificare che tutti coloro che parteciperanno allo svolgimento della gara ma che non figurano sul presente RPG saranno comunque titolari di una valida licenza sportiva rilasciata dalla Federazione.

Lo svolgimento della gara è comunque subordinato al rilascio del nulla-osta da parte del competente Ministero dei Trasporti Direzione Generale per la Sicurezza Stradale come previsto dal comma 3 art. 9 del nuovo codice della strada.

Il presente Regolamento Particolare di gara/Permesso di Organizzazione può essere revocato in qualsiasi momento in caso di violazione da parte dell'Organizzatore dell'art. 56 del Regolamento Sportivo Nazionale ravvisata dalla Federazione.

Firma del Direttore di Gara

f.to Lucio DE MORI

Firma del legale rappresentante dell'Ente Organizzatore

f.to Fulvio D'ALVIA

**Firma per la Delegazione Regionale
(per presa visione del presente
Regolamento)**

f.to Alessandro TIBILETTI

**Firma del legale rappresentante dell'Ente
Coorganizzatore (ove presente)**

**VISTO SI APPROVA
IL SEGRETARIO DEGLI ORGANI SPORTIVI ACI**

f.to Marco Ferrari

Approvato in data _____ con numero di approvazione _____

Allegato 1

- Tabella delle distanze e dei tempi

La Tabella delle distanze e dei tempi definitiva sarà diffusa contestualmente alla consegna del Road book.

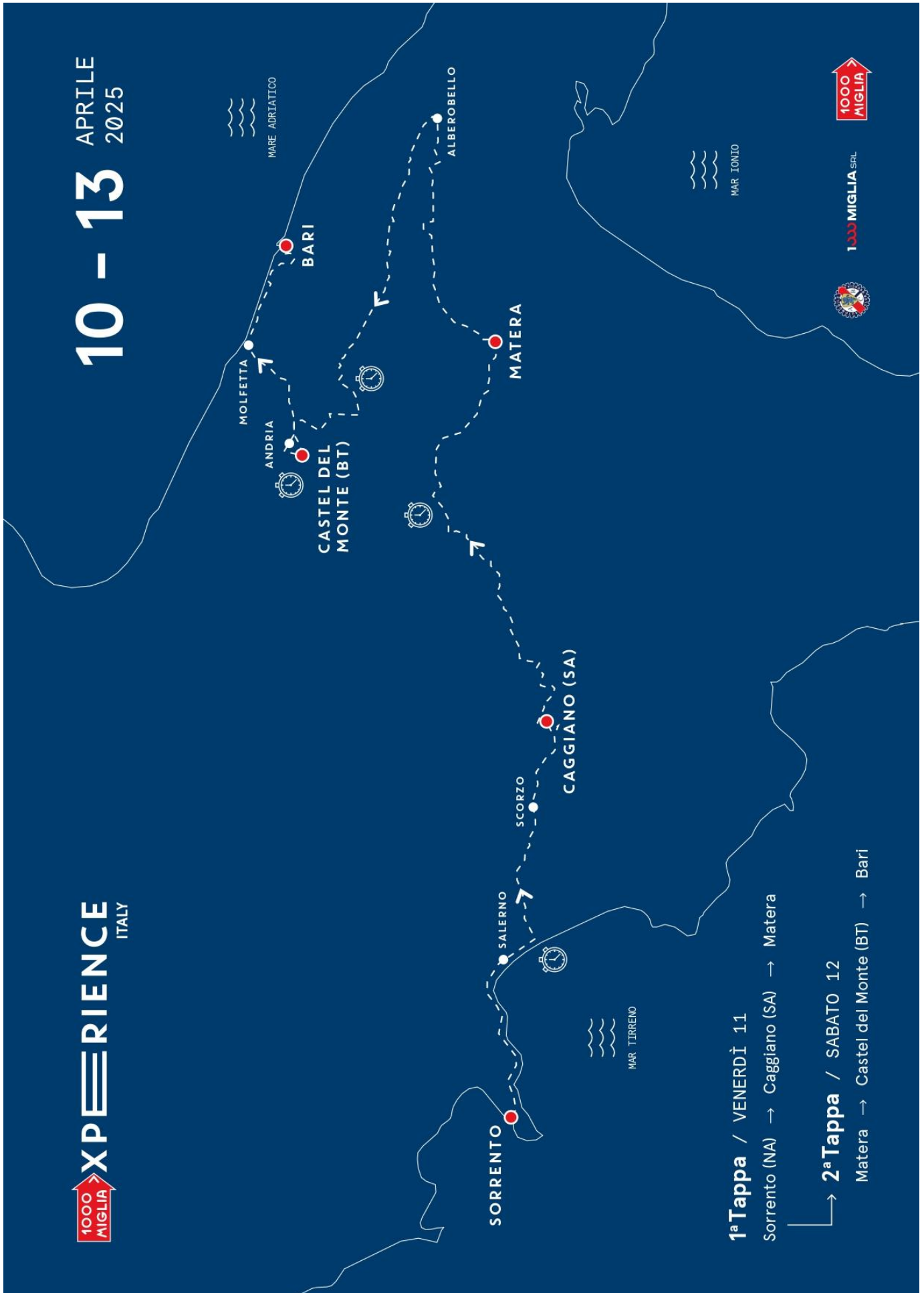

Allegato 3

- Posizionamento numeri di gara sulle vetture

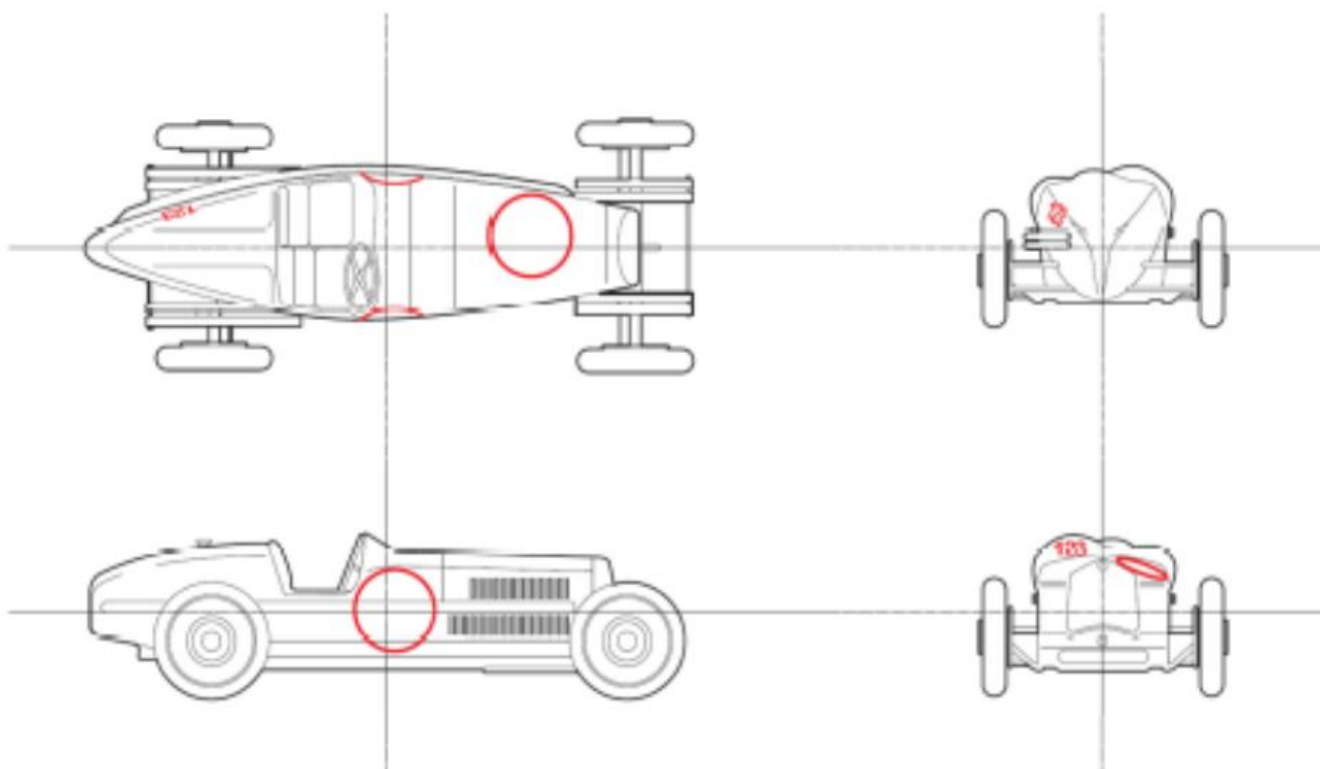
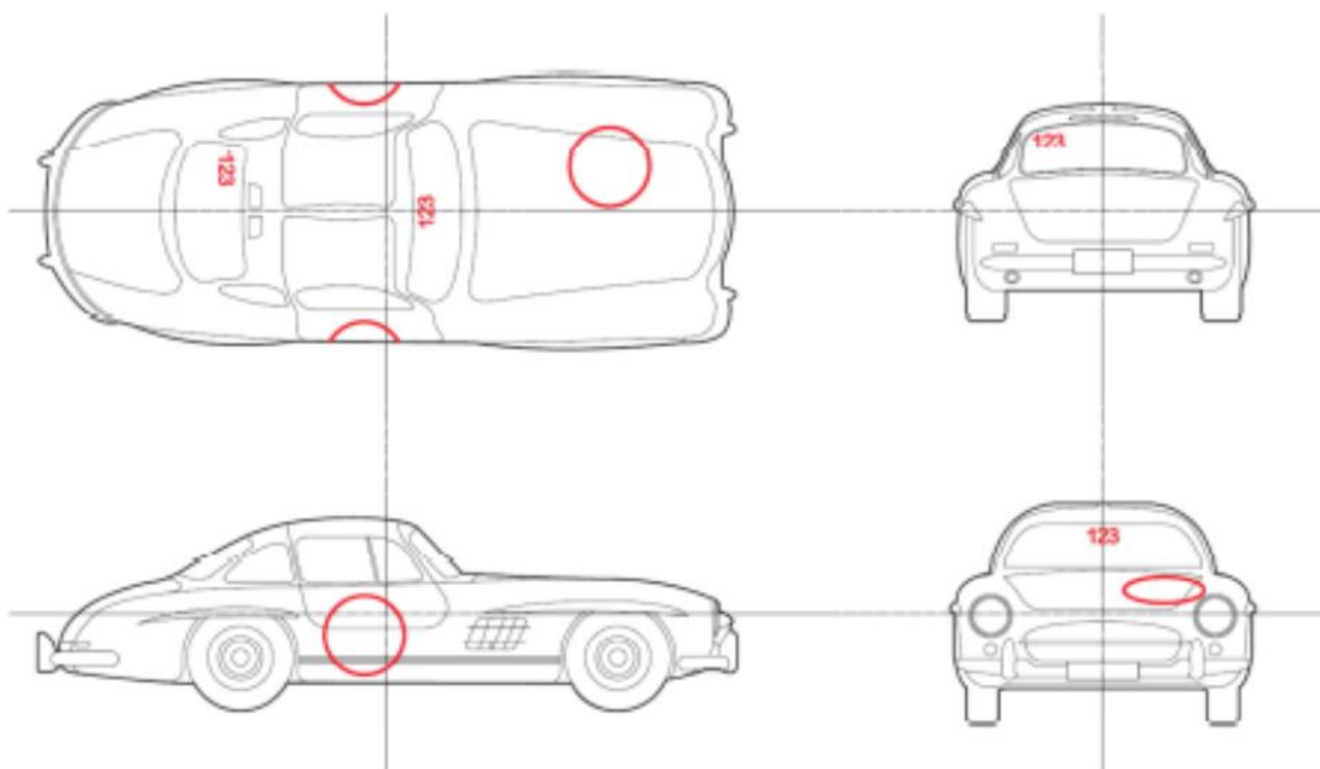

Allegato 4

- Penalità e provvedimenti disciplinari

Controlli Orari (CO/TC)

- per ogni minuto primo o frazione di anticipo: 100 penalità
- per ogni minuto primo o frazione di ritardo: 100 penalità con un massimo di 300
- per ogni ritardo oltre il tempo massimo: Esclusione (*)

Prove Cronometrate (PC/TT)

- per ogni 1/100 di secondo di anticipo o di ritardo: 1 penalità con un massimo di 300

Prove di Media (PM/AT)

- per ogni minuto secondo di anticipo o ritardo: 1 penalità con un massimo di 300

Controlli segreti di Transito

- per ogni minuto secondo in meno oltre la tolleranza del 20%: 10 penalità

Tabella di Marcia

- alterazione, manomissione o correzioni non avallate dagli U.d.G. Esclusione (*)
- mancata annotazione ad un CO/TC: Esclusione (*)
- mancata restituzione: Esclusione (*)
- mancanza di un timbro di controllo (CT/PC): Esclusione (*)

Altre penalizzazioni

- per rifiuto di partenza nell'ora e ordine stabilito: 100 penalità
- per arresto della vettura in zona di controllo (fermo ruota): 100 penalità
- per accesso non autorizzato dell'equipaggio in zona di controllo (fatti salvi ulteriori provvedimenti): 300 penalità
- per mancato transito o annotazione del tempo ad un qualsiasi controllo: Esclusione (*)
- per sosta non autorizzata in zona di controllo: Esclusione (*)
- per blocco del passaggio e/o danno agli altri equipaggi: Esclusione (*)
- per comportamento antisportivo: dall'ammonizione all'esclusione
- per transito ad un controllo in senso contrario o inverso: Esclusione (*)
- per infrazione al Codice della Strada: fino all'esclusione
- per irregolarità dei documenti in sede di verifica: non ammissione
- per mancato rispetto degli orari di verifica: fino alla non ammissione
- per ritardo alla partenza superiore ai 15 minuti primi: non ammissione
- per aver fatto condurre la vettura da persona diversa dai membri dell'equipaggio: esclusione
- per mancanza di un numero di gara o di una targa di gara: ammenda
- per mancanza di due o di tutti i numeri di gara: esclusione
- per mancata comunicazione del ritiro alla Direzione Gara: ammenda
- per mancata osservanza delle disposizioni relative alla sincronizzazione dei cronometri: Esclusione (*)
- per comportamento non prudente di un membro dell'equipaggio o di un'assistenza o di auto al seguito: fino all'esclusione
- per essersi sporti dalla vettura in movimento: fino all'esclusione
- per ogni richiesta di verifica tempi pretestuosa o non motivata: fino all'esclusione
- mancato rispetto degli ordini degli Ufficiali di gara: fino all'esclusione
- articolo 7.5 - prima infrazione: 1.000 penalità
- articolo 7.5 - seconda infrazione: 12.000 penalità
- per infrazioni alle norme sulla pubblicità delle vetture in gara: 12.000 penalità
- per irregolarità della vettura: perdita coefficiente/fino esclusione

(*) Riammissione

Nelle gare con più tappe gli equipaggi fuori tempo massimo e gli equipaggi che non sono transitati a uno o più controlli (CO, PC, PM, CT) sono riammessi automaticamente alla partenza della Tappa successiva. Se riammessi, riceveranno una penalizzazione di 12000 punti. Nelle gare titolate agli equipaggi riammessi non verranno assegnati punteggi per le classifiche dei titoli.

CARTELLI DEI CONTROLLI - CONTROL SIGNS

CO / TC*	INIZIO ZONA CONTROLLO • CONTROL AREA START	CONTROLLO • CONTROL	FINE ZONA CONTROLLO • CONTROL AREA END
	GIALLO/YELLOW mt 25 circa - approx.	ROSSO/RED mt 25 circa - approx.	BEIGE mt 25 circa - approx.
CT / PC**			
	INIZIO ZONA CONTROLLO • CONTROL AREA START	CONTROLLO • CONTROL	FINE ZONA CONTROLLO • CONTROL AREA END
	GIALLO/YELLOW mt 25 circa - approx.	ROSSO/RED mt 25 circa - approx.	BEIGE mt 25 circa - approx.

PC*** SINGOLE O CONCATENATE LUNGHEZZA INFERIORE / UGUALE A 300 MT.	INIZIO ZONA CONTROLLO • CONTROL AREA START	CONTROLLO • CONTROL	FINE ZONA CONTROLLO • CONTROL AREA START
TT**** SINGLE OR CONNECTED LENGTH INFERIOR / EQUAL TO 300 MT.	INIZIO ZONA CONTROLLO • CONTROL AREA START	CONTROLLO • CONTROL	FINE PC • END TT
PC*** SINGOLE O CONCATENATE LUNGHEZZA SUPERIORE A 300 MT.	INIZIO ZONA CONTROLLO • CONTROL AREA START	CONTROLLO • CONTROL	FINE ZONA CONTROLLO • CONTROL AREA START
TT**** SINGLE OR CONNECTED LENGTH SUPERIOR TO 300 MT.	INIZIO ZONA CONTROLLO • CONTROL AREA START	CONTROLLO • CONTROL	FINE / INIZIO PC • END / START TT
	GIALLO/YELLOW mt 25 circa - approx.	ROSSO/RED mt 25 circa - approx.	GIALLO/YELLOW mt 25 circa - approx.
	lunghezza inferiore/uguale - length inferior/equal to 300mt.		
	lunghezza inferiore/uguale - length inferior/equal to 300mt.		

PM PROVA DI MEDIA CON UNO O PIU' CONTROLLI SEGRETI	INIZIO ZONA CONTROLLO • CONTROL AREA START	CONTROLLO • CONTROL	INIZIO PM • START AT
AT AVERAGE TEST WITH ONE OR MORE SECRET CONTROLS	INIZIO ZONA CONTROLLO • CONTROL AREA START	CONTROLLO • CONTROL	LIMITO DELL'ESTENSIONE DELLA PM - LIMIT AT EXTENTION
	GIALLO/YELLOW mt 25 circa - approx.	ROSSO/RED mt 25 circa - approx.	ROSSO/RED mt 25 circa - approx.
	estensione della prova di media / extention of average test		

***Ai Controlli Orari NON SEGUITI da Start Prova Cronometrata**

Le vetture sono autorizzate ad entrare nella zona di controllo (tra il cartello giallo e quello rosso di controllo) nel minuto che precede il loro minuto teorico di transito (solo se la zona è già stata liberata dalle vetture che precedono) oppure nel loro minuto teorico di transito e devono consegnare la tabella di marcia al cronometrista, per l'annotazione dell'orario di transito. I membri dell'equipaggio sono autorizzati a rimanere a bordo della vettura.

****Ai Controlli Timbro**

I membri dell'equipaggio devono rimanere a bordo della vettura e consegnare al commissario la tabella di marcia, per l'apposizione del timbro, senza iscrizione dell'orario di transito; la sosta nella zona deve essere limitata all'operazione di timbratura.

*****Nelle Prove Cronometrate**

Tra il cartello giallo di inizio ed il cartello beige di fine zona controllo è vietato l'arresto (fermo vettura/fermo ruote) e la sosta della vettura.

***At the Time Controls NOT FOLLOWED by Start Time Trials**

The cars are authorized to enter the control area (between the yellow and red control sign) in the minute preceding their theoretical transit minute (only if the area has already been freed from the cars ahead) or during their theoretical transit minute and must hand in the time card to the timekeeper, in order for him to note down the transit time. Crew members are allowed to remain on board the car.

****During the Time Trials**

Between the yellow sign at the beginning and the beige sign at the end of the control area, it is forbidden to stop (vehicle stopped/wheels stopped) and park the car.

*****At the Stamp Controls**

The crew members must remain on board the car and hand in the time card to the Marshal, where he will put the stamp, without inscription of the transit time; parking in the area must be limited only to the stamping operation.

Allegato 6

- Fac-simile Certificato Medico per attività sportiva non agonistica

Legge n°125,art.4,comma 10 septis e Decreto Ministero della Salute dell'08 agosto 2014

Certificato di idoneità alla pratica di attività sportiva di tipo non agonistico

Sig.ra / Sig.....

Nata/o a il

residente a.....

Il soggetto, sulla base della visita medica da me effettuata, dei valori pressione arteriosa rilevati, nonché del referto del tracciato ECG eseguito in data, non presenta controindicazioni in atto alla pratica di attività sportiva non agonistica.

Il presente certificato ha validità annuale dalla data del rilascio.

Luogo.....

data.....

il Medico

.....

timbro con codice identificativo e firma

Certificate of Fitness for non-competitive sporting activities

Mr/Ms.....

Born in..... on.....

Resident in

The individual, on the basis of a medical examination carried out by myself, including arterial blood pressure readings and ECG, carried out on....., does not present any current contraindications to non-competitive sporting activities.

This certificate is valid for one year from the date of issue.

Place.....

Date.....

The Doctor

.....

Stamp with identification code and signature

- APPENDICE REGOLAMENTARE “4° TROFEO CITTÀ DI SORRENTO”

ART.1 – CONCORRENTI E CONDUTTORI AMMESSI

Tutti i concorrenti iscritti alla gara di regolarità Superclassica “1000 Miglia Experience Italy 2025” potranno partecipare alla PROVA DI REGOLARITÀ AD ELIMINAZIONE DIRETTA denominata “4° TROFEO CITTÀ DI SORRENTO” che si svolgerà giovedì 10 aprile 2025 a Sorrento, secondo il programma dell’evento “1000 Miglia Experience Italy 2025”.

ART. 2 - PERCORSO

La prova si svolgerà su un percorso allestito costituito da una Prova Cronometrata lunga 120 mt., da percorrere sempre nel Tempo Imposto di 27” (ventisette secondi) ubicata in Corso Italia a Sorrento e da un percorso di riposizionamento nella Piazza Angelina Lauro di Sorrento, attraverso altre vie cittadine.

ART. 3 – SVOLGIMENTO, COMPOSIZIONE DEL TABELLONE DELLA GARA

Le vetture partecipanti al Trofeo dovranno presentarsi presso il Parco Partenza in conformità con i tempi ed i luoghi dettagliati nel programma del presente RPG.

Terminato l’ingresso al Parco Partenza, il Direttore di Gara illustrerà le modalità di effettuazione della gara.

Il 4° TROFEO CITTÀ DI SORRENTO si svolgerà come di seguito:

1) Fase 1: QUALIFICHE

In questa fase tutti i conduttori potranno effettuare fino ad un massimo di 2 (due) passaggi cronometrati sul percorso di Prova. I tempi saranno rilevati al centesimo di secondo, con pressostati in Partenza e Fine Prova.

I migliori tempi realizzati da ogni singolo Concorrente stabiliranno la classifica che sarà impiegata per determinare gli sconti delle fasi successive, il 1° qualificato contro il 32°, il 2° contro il 31° e così via. Nel caso in cui non si possa disputare una sfida passerà al turno successivo il concorrente senza avversario.

In caso di parimerito l’accesso al turno successivo sarà assegnato alla vettura più vecchia secondo l’anno di costruzione riportato in elenco verificati.

2) Fase 2: SCONTRI AD ELIMINAZIONE DAL TABELLONE DA 32 EQUIPAGGI

Gli equipaggi si scontreranno tra di loro in parallelo, secondo il tabellone compilato dopo la fase 1 di qualifica. Passerà al turno successivo l’equipaggio che avrà totalizzato il minor numero di penalità. In caso di parimerito l’accesso al turno successivo sarà assegnato alla vettura più vecchia secondo l’anno di costruzione riportato in elenco verificati. Le partenze saranno impartite a mezzo semaforo, i tempi saranno rilevati al centesimo di secondo con pressostati in Fine Prova.

3) Fase 3: FINALE

I due equipaggi si scontreranno tra di loro, in parallelo, al meglio di 3 effettuazioni della Prova. Le partenze saranno impartite con semaforo, i tempi saranno rilevati al centesimo di secondo con pressostati in Fine Prova.

ART. 4 – CRONOMETRAGGIO E CLASSIFICHE

I rilevamenti dei tempi saranno effettuati secondo le seguenti modalità:

- Rilevamento del tempo al centesimo di secondo.
- Non sono previsti coefficienti.
- Sarà assegnata n. 1 penalità per ogni centesimo di anticipo ritardo rispetto al tempo imposto.

1) RILEVAMENTO TEMPI IN QUALIFICA

- Il tempo di inizio e fine prova sarà rilevato con pressostato;

2) RILEVAMENTO TEMPI IN ELIMINAZIONE TESTA A TESTA

- Il tempo di percorrenza della prova partirà dall'accendersi della luce verde del semaforo;
- Il tempo di fine prova sarà rilevato con pressostato.

Sarà redatta la classifica delle migliori prestazioni di ogni equipaggio nella fase di qualifica. Non è prevista una classifica finale, il vincitore del "4° Trofeo Città di Sorrento" sarà il vincitore dell'ultimo scontro ad eliminazione diretta, al meglio di 3 effettuazioni della prova.

ART. 5 – PREMI

5.1 PREMI D'ONORE

La gara sarà dotata dei seguenti premi d'onore:

- per entrambi i membri dell'equipaggio vincitore della fase ad eliminazione testa a testa.

5.2 AMMISSIONE ALLA COPPA DELLE ALPI 2026

Al vincitore della fase ad eliminazione diretta sarà garantita l'accettazione alla manifestazione Coppa delle Alpi 2026, previa conformità della vettura al RPG della Competizione.

Il premio che darà diritto di accettazione alla Coppa delle Alpi 2026 sarà riconosciuto al soggetto fisico o giuridico a cui sarà intestata la fattura relativa alla quota di iscrizione versata per la gara 1000 Miglia Experience Italy 2025. Resta salva la facoltà del predetto soggetto di comunicare a 1000 Miglia S.r.L. via e-mail all'indirizzo participants@1000miglia.it entro il giorno 12.12.2025 un diverso soggetto che acquisirà tale diritto. In ogni caso, la partecipazione sarà soggetta al pagamento della quota indicata nel RPG e sarà garantita esclusivamente alle vetture candidabili secondo quanto previsto dal suddetto RPG.

ART. 6 – PLANIMETRIA

Si veda la pagina successiva.

PLANIMETRIA “4° TROFEO CITTÀ DI SORRENTO”

