



1000 MIGLIA 2026
Brescia, dal 7 al 13 giugno 2026

REGOLAMENTO PARTICOLARE DI GARA
(R.P.G.)

Il presente Regolamento Particolare di Gara, completo dei suoi allegati, è stato inviato ad ACI-Sport per l'approvazione in data 3 novembre 2025 ed è stato pubblicato nel sito dell'Organizzatore in data 4 novembre 2025.

ORGANIZZAZIONE: **1000 Miglia S.r.l.**

ALBO D'ORO

Anno	CONDUTTORI	VETTURA	Cil.	Cm ³	CV	Brescia Roma	Tempo Totale	Velocità Media
1927	Minoja - Morandi	OM 665 SPORT	6	1.999	80	7:25'00"	21:04'48"	77,238
1928	Campari - Ramponi	ALFA ROMEO 6C 1500 SS	6	1.487	84	6:46'00"	19:14'05"	84,128
1929	Campari - Ramponi	ALFA ROMEO 6C 1750 SS	6	1.752	90	6:26'00"	18:04'23"	89,688
1930	Nuvolari - Guidotti	ALFA ROMEO 6C 1750 GS	6	1.752	102	6:02'00"	16:18'59"	100,45
1931	Caracciola - Sebastian	MERCEDES -BENZ SSKL	6	7.065	280	6:03'25"	16:10'10"	101,15
1932	Borzacchini - Bignami	ALFA ROMEO 8C 2300 SPIDER	8	2.336	150	5:40'00"	14:55'19"	109,88
1933	Nuvolari - Compagnoni	ALFA ROMEO 8C 2300 SPIDER	8	2.336	160	5:33'26"	15:11'50"	108,58
1934	Varzi - Bignami	ALFA ROMEO 8C 2600 MONZA	8	2.556	180	5:51'34"	14:08'05"	114,31
1935	Pintacuda - Della Stufa	ALFA ROMEO TIPO B "P3"	8	2.905	240	5:28'09"	14:04'47"	114,75
1936	Brivio - Ongaro	ALFA ROMEO 8C 2900 A	8	2.905	230	5:25'50"	13:07'51"	121,62
1937	Pintacuda - Mambelli	ALFA ROMEO 8C 2900 A	8	2.905	255	5:27'55"	14:17'32"	114,75
1938	Biondetti - Stefani	ALFA ROMEO 8C 2900 B MM	8	2.905	250	5:34'56"	11:58'29"	135,39
1940	von Hanstein - Baumer	BMW 328 BERLINETTA	6	1.971	120		8:54:46"	166,72
1947	Romano - Biondetti	ALFA ROMEO 8C 2900 B BERLINETTA	8	2.905	180	6:35'00"	16:16'39"	112,24
1948	Biondetti - Navona	FERRARI 166 S COUPE'	12	1.995	120	6:02'00"	15:05'44"	121,23
1949	Biondetti - Salani	FERRARI 166 MM SPIDER	12	1.995	140	5:13'43"	12:07'05"	131,46
1950	Marzotto G. - Crosara	FERRARI 195 S BERLINETTA	12	2.341	170	6:55'45"	13:39'20"	123,21
1951	Villoresi - Cassani	FERRARI 340 AMERICA BERLINETTA	12	4.101	230	7:18'55"	12:50'18"	121,82
1952	Bracco - Rolfo	FERRARI 250 S BERLINETTA	12	2.953	230	6:57'53"	12:09'45"	128,59
1953	Marzotto - Crosara	FERRARI 340 MM SPIDER	12	4.101	280	6:19'20"	10:37'19"	142,35
1954	Ascari A.	LANCIA D24 SPIDER	6	3.284	245	6:02'00"	11:26'10"	139,65
1955	Moss - Jenkinson	MERCEDES-BENZ 300 SLR	8	2.979	310	5:03'02"	10:07'48"	157,65
1956	Castellotti	FERRARI 290 MM	12	3.490	320	5:41'30"	11:37'10"	137,44
1957	Taruffi	FERRARI 315 S	12	3.783	360	5:08'38"	10:27'47"	152,63
1958	Taramazzo	FERRARI 250 GT	12	2.953	250		0:55'02"	
1959	Abate - Balzarini	FERRARI 250 GT	12	2.953	260		2:06'16"	
1961	Andersson - Lohmander	FERRARI 250 GT	12	2.953	280		3:32'53"	

INDICE

Articoli:

1	DEFINIZIONI	4
2.	ORGANIZZAZIONE	6
3.	PROGRAMMA	7
4.	GARA.....	10
5.	PERCORSO	10
6.	CONCORRENTI, CONDUTTORI E VETTURE AMMESSI	10
7.	NUMERI DI GARA - ORDINE DI PARTENZA	14
8.	ISCRIZIONI.....	15
9.	OBBLIGHI GENERALI.....	23
10.	SVOLGIMENTO DELLA GARA.....	26
11.	TEMPO MASSIMO.....	28
12.	PENALITÀ E PROVVEDIMENTI DISCIPLINARI	28
13.	CLASSIFICHE-RECLAMI-APPELLI	29
14.	PREMI	30
15.	DISPOSIZIONI GENERALI	30
16.	ASSICURAZIONE	32
17.	ALLEGATI:	
	01 - Fac-simile Certificato Medico per attività sportiva non agonistica.....	34
	02 - Posizionamento dei numeri di gara sulle vetture.....	35
	03 - Tabella delle Distanze e dei Tempi	36
	04 - Mappe del percorso di gara	45
	05 - Cartellonistica dei controlli.....	46
	06 - Tabella dei coefficienti	48
	07 - Tabella dei punteggi per le Prove Cronometrate (PC/TT).....	69
	08 - Tabella dei punteggi per le Prove di Media (PM/AT).....	71

1. DEFINIZIONI

Quando non diversamente definito nel testo del presente RPG o nelle Condizioni Generali, i seguenti termini hanno il significato indicato:

- 1.1 ASN:** si intende l'Autorità Sportiva Nazionale riconosciuta dalla Federazione Internazionale dell'Automobile (FIA) in ciascun paese quale unico potere sportivo qualificato ad applicare il codice etico sportivo adottato dalla stessa.
- 1.2 Comitato Operativo e di Selezione:** si intende il comitato composto dai membri di cui all'art. 2.3 del presente RPG, nominati dall'organizzatore, avente il compito di proporre le ammissioni e/o esclusioni delle vetture alla gara.
- 1.3 Commissari Sportivi:** si intendono gli Ufficiali di gara indicati all'art. 2.4 del presente RPG.
- 1.4 Concorrente/i:** si intende la persona fisica o giuridica titolare di licenza sportiva idonea ad iscrivere una vettura e i suoi conduttori alla gara.
- 1.5 Condizioni generali:** si intendono le condizioni generali contenenti i termini e le condizioni di iscrizione dei concorrenti e costituenti parte integrante del presente RPG, per quanto non espressamente dallo stesso derogato o integrato.
- 1.6 Conduttore:** si intende la persona fisica che prende parte alla gara con la funzione di conducente e/o navigatore di una vettura iscritta. Il conduttore/i è/sono indicato/i dal concorrente e deve/devono essere in possesso dei requisiti previsti dall'art. 6 del presente RPG.
- 1.7 Conduttori ammessi:** si intendono i membri dell'equipaggio ammessi e verificati per condurre la vettura iscritta dal concorrente.
- 1.8 Conducente:** si intende il membro dell'equipaggio che pilota la vettura.
- 1.9 Convoglio Tecnico di Supporto:** si intendono le vetture "apripista", "pace car", "technical car" e/o altre vetture definite e nominate dall'organizzatore con i relativi equipaggi.
- 1.10 CPI:** si intende il contrassegno personale di identificazione idoneo ad identificare in maniera univoca e incontrovertibile un conduttore.
- 1.11 CO/TC:** si intende il/i controllo/i orario/i che regola/regolano i tempi di svolgimento della gara.
- 1.12 CT/PC:** si intendono i controlli a timbro di passaggio in una località, non regolato da tempo imposto di transito.
- 1.13 RNS:** Regolamento Nazionale Sportivo adottato da ACI Sport.
- 1.14 Direttore di Gara:** si intende l'Ufficiale di gara di cui all'art. 2.4 del presente RPG.
- 1.15 Equipaggio:** si intende l'equipaggio nominato dal concorrente di ogni vettura iscritta e/o ammessa, composto al massimo da 2 (due) conduttori ad eccezione del caso previsto dall'art. 6.5.1 del presente RPG.
- 1.16 FICHE ACI SPORT:** si intende il documento tecnico nazionale, relativo alla vettura iscritta, rilasciato da ACI-Automobile Club Italia.
- 1.17 FIA HERITAGE CERTIFICATE:** si intende il certificato, relativo alla vettura iscritta, rilasciato da Fédération Internationale de l'Automobile.
- 1.18 FIVA INTERNATIONAL IDENTITY CARD:** si intende il documento internazionale, relativo alla vettura iscritta, rilasciato da Fédération Internationale des Véhicules Anciens.
- 1.19 Gara:** si intende la rievocazione della gara automobilistica denominata "1000 MIGLIA 2026".
- 1.20 GPS - TRACKER:** si intende l'apparecchiatura elettronica di sicurezza prevista dall'Organizzatore, obbligatoriamente installata su tutte le vetture da gara.
- 1.21 Guest Car:** si intende una vettura iscritta con le modalità di iscrizione previste all'art. 6 del presente RPG, ammessa ad una classifica speciale.

- 1.22 HTP/FIA:** si intende l'Historical Technical Passport della vettura, rilasciato da Fédération Internationale de l'Automobile.
- 1.23 Lista d'Attesa:** si intende la lista d'attesa predisposta dall'organizzatore per i concorrenti che hanno presentato domanda di iscrizione ma non sono stati accettati entro la data di pubblicazione dell'elenco dei concorrenti e delle vetture ammesse.
- 1.24 Lista Speciale:** si intende la lista di non più di 30 (trenta) vetture selezionate dall'organizzatore, che risultino di elevato interesse storico e/o sportivo, che non siano state iscritte alla 1000 Miglia di velocità 1927-1957 o il cui anno di costruzione sia precedente al 1927.
- 1.25 Marca OM:** si intende la marca della/e vettura/e prodotta/e dalla società Officine Meccaniche (già Miani e Silvestri & C - A. Grondona Comi & C. di Milano) fondata nel 1899 e sciolta nel 1975.
- 1.26 Marchi Registrati:** si intendono i seguenti marchi: "MILLE MIGLIA", "1000 Miglia", sia verbali che figurativi.
- 1.27 Navigatore:** si intende il membro dell'equipaggio che assiste il conducente.
- 1.28 Organizzatore:** si intende la Società 1000 Miglia S.r.l. con sede in Brescia, Via Enzo Ferrari 4/6, titolare della licenza ACI Sport n. 356540, C.F. e P. IVA 03440020984, iscritta al Registro delle Imprese di Brescia al numero 534270, che organizza la gara 1000 Miglia 2025.
- 1.29 Paddock:** si intende l'area predisposta dall'organizzatore per lo svolgimento delle verifiche sportive e tecniche della gara.
- 1.30 PC/TT:** si intendono le prove cronometrate rilevate con pressostato al centesimo di secondo.
- 1.31 PM/AT:** si intendono le prove cronometrate a velocità media controllata, rilevata elettronicamente al secondo.
- 1.32 Programma:** si intende il programma di gara di cui all'art. 3 del presente RPG.
- 1.33 RNS:** si intende il Regolamento Nazionale Sportivo adottato da ACI Sport ed i suoi regolamenti di settore, in quanto applicabili.
- 1.34 Road Book:** si intende il documento predisposto dall'organizzatore indicante il percorso di gara.
- 1.35 RPG:** si intende il presente Regolamento Particolare di Gara.
- 1.36 Sito Web:** si intende il sito web www.1000miglia.it
- 1.37 Sponsor:** si intendono gli sponsor aventi un contratto di sponsorizzazione con l'organizzatore.
- 1.38 Sponsor Team:** si intende il team delle vetture indicate dallo sponsor nel proprio contingente in conformità al contratto di sponsorizzazione (vedi gli art. 6.3 e 6.4 del presente RPG).
- 1.39 Tabella di Marcia (TDM):** si intende il documento con indicati i tempi imposti dei settori, delle PC/TT e delle PM/AT in cui vengono registrati gli orari di transito delle vetture rilevati ai CO/TC.
- 1.40 Tabelle dei Coefficienti (TDC):** si intendono tabelle allegate al presente RPG con indicati i coefficienti correttivi applicati dall'organizzatore alle vetture iscrivibili alla gara, per compensare ed equiparare le caratteristiche tecniche e prestazionali delle stesse.
- 1.41 Tappa:** si intende la tappa/giornata di gara, prevista dal Programma (art. 3 del presente RPG).
- 1.42 Tabella delle Distanze e dei Tempi (TDT):** si intende la tabella delle distanze e dei tempi allegata al presente RPG, al Road Book e/o alle eventuali Circolari Informative.
- 1.43 Ufficiali di Gara:** si intendono gli Ufficiali di cui all'art. 2.4 del presente RPG.

Tutti gli orari indicati nel presente RPG sono da intendersi riferiti al Fuso orario in uso Italia, ovvero "Greenwich Mean Time + 1 ora" per convenzione segnale UTC (GPS) | Italia: GMT+1;

l'Imposta sul Valore Aggiunto (IVA) sarà applicata a tutti gli importi indicati nel presente RPG ed è da intendersi pari al 22% dell'imponibile (data del 13.10.2025). Eventuali variazioni di tale percentuale saranno comunicate con Circolare Informativa e diventeranno effettivi in conformità alle leggi emanate dallo Stato Italiano.

2. ORGANIZZAZIONE

2.1. Il presente RPG è redatto in conformità al RNS ed alle altre disposizioni di ACI Sport, secondo le quali deve intendersi regolato quanto non espressamente indicato negli articoli seguenti.

2.2. L'organizzatore dichiara che la Gara sarà munita delle necessarie autorizzazioni amministrative e delle coperture assicurative obbligatorie.

2.3. Il Comitato Operativo e di Selezione degli iscritti è composto da:

Presidente: Sig.

Vicepresidente: Sig.

Componente: Sig.

Componente: Sig.

Componente: Sig.

Segretario: Sig.

Sede: 1000 MIGLIA S.r.l. - Via Enzo Ferrari, 4/6 - 25134 - Brescia

2.4. UFFICIALI DI GARA

Commissari Sportivi:

- Presidente (delegato ACI Sport):	Sig. t.b.a.	licenza _____
- Commissario:	Sig. t.b.a.	licenza _____
- Commissario:	Sig. t.b.a.	licenza _____
- Segretario del Collegio:	Sig. t.b.a.	licenza _____

Direttore di Gara:	Sig. Lucio DE MORI	licenza 20623
Direttore di Gara aggiunto:	Sig. t.b.a.	licenza _____
Segretario di manifestazione:	Sig. t.b.a.	licenza _____
Responsabile della Sicurezza:	Sig. t.b.a.	licenza _____
Medico di gara:	Dott. t.b.a.	licenza _____

Addetti alle Relazioni con i Concorrenti: l'elenco sarà pubblicato con Circolare Informativa

Addetti al Merito: l'elenco sarà pubblicato con Circolare Informativa

Verificatori Sportivi: l'elenco sarà pubblicato con Circolare Informativa

Commissari e Verificatori Tecnici: l'elenco sarà pubblicato con Circolare Informativa

Commissari di percorso: dell'ACI Brescia e degli AA.CC. delle altre Provincie interessate dal transito della gara

Servizio di cronometraggio:	Federazione Italiana Cronometristi (F.I.Cr.)	
Capo servizio cronometraggio:	Sig. t.b.a.	licenza _____
Compilatore delle classifiche:	Sig. t.b.a.	licenza _____
Responsabile Ufficio Stampa:	Sig. t.b.a.	licenza _____

3. PROGRAMMA

3.1 Programma prima della settimana della gara

Martedì 4 novembre 2025

Data di pubblicazione del Regolamento Particolare di Gara	Website - DNB
Data di apertura delle iscrizioni	Segreteria di Gara

Giovedì 15 gennaio 2026 ore 16:00

Data di chiusura delle iscrizioni	Segreteria di Gara
-----------------------------------	--------------------

Giovedì 12 febbraio 2026 ore 16:00

Data di chiusura delle iscrizioni riservata alle vetture indicate dagli Sponsor, secondo i contratti di sponsorizzazione	Segreteria di Gara
--	--------------------

Giovedì 26 febbraio 2026 ore 16:00

Data ultima per la comunicazione degli equipaggi facenti parte di uno "Sponsor Team"	Segreteria di Gara
--	--------------------

entro Venerdì 3 aprile 2026

Comunicazione agli iscritti della loro accettazione, dell'accettazione delle vetture e dei coefficienti assegnati	Segreteria di Gara
---	--------------------

Pubblicazione dell'elenco dei Concorrenti e delle vetture ammesse	Website - DNB
---	---------------

Giovedì 30 aprile 2026 ore 16:00

Data ultima per l'iscrizione delle vetture con quota Platinum	Segreteria di Gara
---	--------------------

Venerdì 15 maggio 2026 ore 16:00

Data ultima per la comunicazione gratuita dei dati di un conduttore non indicato in fase di iscrizione	Segreteria di Gara
--	--------------------

Data ultima per la richiesta di sostituzione di una vettura iscritta	Segreteria di Gara
--	--------------------

Data ultima per l'invio della grafica dell'adesivo Sponsor Team	Segreteria di Gara
---	--------------------

Data ultima per l'invio dei documenti necessari ad effettuare le pre-verifiche	Segreteria di Gara
--	--------------------

Entro mercoledì 3 giugno 2026

Data ultima per la restituzione del deposito cauzionale versata dai concorrenti non accettati e non facenti parte della lista d'attesa	Segreteria di Gara
--	--------------------

Data di chiusura della lista d'attesa	Segreteria di Gara
---------------------------------------	--------------------

Mercoledì 3 giugno 2026

Invio ad ogni iscritto del Briefing registrato dell'Organizzatore e del Direttore di Gara

Giovedì 4 giugno 2026

Pubblicazione degli orari individuali di verifica	Website - DNB
---	---------------

Sabato 6 giugno 2026 ore 12:00

Pubblicazione dell'ordine e degli orari individuali di partenza delle 5 Tappe	Website - DNB
---	---------------

3.2 Programma della settimana di gara

Gli orari indicati dal programma per tutte le attività che precedono la partenza della Gara saranno sanciti da un tabellone indicante l'ora ufficiale della manifestazione, posizionato dal servizio di Cronometraggio nel locale delle verifiche.

Tutti i membri degli equipaggi non presenti entro gli orari indicati dal presente RPG saranno considerati come ritirati e non saranno ammessi alla gara.

domenica 7 giugno 2026

10:00 - 19:00 Verifiche sportive e tecniche ante gara e distribuzione del Road book (secondo gli orari individuali di convocazione comunicati)	Brescia, Paddock Fiera
--	------------------------

lunedì 8 giugno 2026

10:00 - 19:00 Verifiche sportive e tecniche ante gara e distribuzione del Road book (secondo gli orari individuali di convocazione comunicati)	Brescia, Paddock Fiera
--	------------------------

10:00 - 20:00 Punzonatura e cerimonia di presentazione delle vetture	Brescia, Piazza Vittoria
--	--------------------------

fino alle 20:00	Esposizione delle vetture punzonate	Brescia, Piazze di Città
martedì 9 giugno 2026		
07:30 – 08:30	Verifiche sportive e tecniche ante gara e Distribuzione del Road book (secondo gli orari individuali di convocazione comunicati)	Brescia, Paddock Fiera
07:30 - 08:30	Registrazione degli Equipaggi in "Lista di attesa"	Brescia, Paddock Fiera
09:00 - 10:00	Verifiche sportive e tecniche per gli equipaggi in "Lista d'attesa"	Brescia, Paddock Fiera
08:30 - 10:00	Punzonatura delle vetture verificate (secondo gli orari individuali comunicati alle verifiche tecniche)	Brescia, Piazza Vittoria
fino alle 10:00	Esposizione delle vetture punzonate	Brescia, Piazze di Città
10:00	Pubblicazione dell'elenco dei concorrenti e delle vetture ammesse	Website - DNB
dalle 10:00	Allineamento per la partenza della Tappa 1	Brescia, Viale Venezia
10:30	Partenza della prima vettura - Tappa 1	Brescia, Viale Venezia
21:00	Arrivo della prima vettura - Tappa 1	Padova, Prato della Valle
mercoledì 10 giugno 2026		
06:30	Pubblicazione della classifica parziale della Tappa 1	Website - DNB
dalle 06:30	Allineamento per la partenza della Tappa 2 (minimo 30' prima dell'ora individuale di partenza)	Padova, Prato della Valle
07:00	Partenza della prima vettura - Tappa 2	Padova, Prato della Valle
20:00	Arrivo della prima vettura - Tappa 2	Montecatini Terme, TBA
giovedì 11 giugno 2026		
06:30	Pubblicazione della classifica parziale della Tappa 2	Website - DNB
dalle 06:30	Allineamento per la partenza della Tappa 3 (minimo 30' prima dell'ora individuale di partenza)	Montecatini Terme, TBA
07:00	Partenza della prima vettura - Tappa 3	Montecatini Terme, TBA
20:00	Arrivo della prima vettura – Tappa 3	Roma, Villa Borghese
venerdì 12 giugno 2026		
05:30	Pubblicazione della classifica parziale della Tappa 3	Website - DNB
dalle 05:30	Allineamento per la partenza della Tappa 4 (minimo 30' prima dell'ora individuale di partenza)	Roma, Parco de Medici
06:00	Partenza della prima vettura - Tappa 4	Roma, Parco de Medici
18:30	Arrivo della prima vettura - Tappa 4	Rimini, Piazza Cavour
sabato 13 giugno 2026		
05:30	Pubblicazione della classifica parziale della Tappa 4	Website - DNB
dalle 05:30	Allineamento per la partenza della Tappa 5 (minimo 30' prima dell'ora individuale di partenza)	Rimini, parcheggio Clementini
06:00	Partenza della prima vettura - Tappa 5	Rimini, parcheggio Clementini
16:30	Arrivo della prima vettura - Tappa 5	Brescia, parcheggio Continente
dalle 16:45	Passaggio obbligatorio in pedana	Brescia, Viale Venezia
18:00	Pubblicazione della classifica finale	Website - DNB
18:00	Cerimonia di premiazione	Brescia, TBA

3.3.2 Segreterie di Tappa

PADOVA – TBD

dalle ore 20:00 di martedì 9 giugno 2026 alle ore 01:00 di mercoledì 10 giugno 2026

MONTECATINI TERME (PT) – TBD

dalle ore 18:00 alle 24:00 di mercoledì 10 giugno 2026

ROMA – PARCO DE' MEDICI

dalle ore 18:00 alle 24:00 di giovedì 11 giugno 2026

RIMINI – TBD

dalle ore 18:00 alle 24:00 di venerdì 12 giugno 2026

3.3.3 Albo Ufficiale di gara – Digital Notice Board

Brescia (Direzione Gara), Segreterie di Tappa, Website e App. Sportity

- **Website - DNB** www.1000miglia.it
- **App Sportity** password: **1000MIGLIA2026**

3.4 Sincronizzazione dei sistemi di cronometraggio dell'Organizzatore: segnale **UTC (GPS)** | Italia: GMT+1

4. GARA

L'Organizzatore 1000 MIGLIA S.r.l. indice ed organizza da domenica 7 giugno 2026 a sabato 13 giugno 2026 una gara automobilistica di Regolarità classica per Auto Storiche, Grande Evento, denominata:

1000 MIGLIA 2026

5. PERCORSO

Il percorso di Gara avrà una lunghezza complessiva di Km 2.091,00 e sarà descritto nella Tabella delle Distanze e dei Tempi (TDT) allegata al presente RPG, di cui fa parte integrante, e nel Road Book. La TDT indicherà anche le Prove Cronometrate e le Prove di Media valide per la compilazione della classifica.

Saranno previsti 23 Controlli Orari/Time Control (CO/TC), 144 Prove Cronometrate/Trial Test (PC/TT), 8 Prove di Media/Average Test (PM/AT) con un totale di __TBD__ rilevamenti e 25 Controlli Timbro/Passage Controls (CT/PC).

Partenza ed arrivo della Gara sono previste nei luoghi e negli orari indicati nel Programma di Gara.

La Gara si svolgerà su strade aperte al traffico, salvo diverse eventuali prescrizioni emanate dalle autorità amministrative competenti, con velocità medie non superiori a 50 Km/h.

Eventuali variazioni del percorso a causa di lavori o impedimenti momentanei saranno comunicate dall'organizzatore con circolari informative e segnalate sul posto, ove possibile, dalle Forze dell'Ordine e/o dagli incaricati dall'organizzatore.

6. CONCORRENTI, CONDUTTORI E VETTURE AMMESSI

6.1. CONCORRENTI E CONDUTTORI AMMESSI

- 6.1.1.** I concorrenti e i membri dell'equipaggio dovranno essere titolari di licenza ACI Sport di Concorrente/Conducente o di licenza di Navigatore Regolarità, in corso di validità (per concorrenti/conduttori di nazionalità italiana) o di licenza di Concorrente/Conducente in corso di validità rilasciata dalla propria ASN (per concorrenti/conduttori di nazionalità straniera) di livello internazionale o nazionale con autorizzazione di partecipazione alla gara.
- 6.1.2.** Almeno uno dei due membri dell'equipaggio dovrà essere in possesso della patente di guida in corso di validità, durante tutte le fasi di svolgimento della gara. I membri dell'equipaggio privi di patente di guida italiana o comunque valida in Italia dovranno presentare anche la patente internazionale.
- 6.1.3.** Un concorrente potrà iscrivere, per ogni vettura, un equipaggio composto al massimo da 2 (due) persone che saranno le uniche autorizzate a stare a bordo della vettura durante tutte le fasi di svolgimento della Gara.
- 6.1.4.** Un concorrente persona fisica che iscriva alla gara una vettura dovrà obbligatoriamente trovarsi a bordo della vettura stessa per tutta la durata della gara. Nel caso di concorrente persona giuridica, questi potrà iscrivere alla gara più di una vettura e nominare per ciascuna di esse un equipaggio, ma è fatto espresso divieto di scambiare gli equipaggi tra le vetture iscritte.
- 6.1.5.** Una vettura potrà essere condotta, durante tutte le fasi di svolgimento della gara, solo dai membri dell'equipaggio che siano stati verificati quali conduttori ammessi con quella vettura.
- 6.1.6.** Non saranno ammessi membri dell'equipaggio di età inferiore ai 14 anni (ovvero coloro che alla data di termine delle verifiche non abbiano ancora compiuto 14 anni) e superiore a 85 anni (ovvero coloro che alla data del 13.06.2026 non abbiano ancora compiuto 86 anni).
- 6.1.7.** Non saranno ammessi passeggeri, ossia, membri degli equipaggi che non siano stati verificati e che non siano in possesso dei requisiti di cui agli artt. 6.1.1, 6.1.2 e 6.1.6 del presente RPG.
- 6.1.8.** Dopo la chiusura delle iscrizioni è vietato sostituire il concorrente. Un solo membro dell'equipaggio potrà essere sostituito:
- con l'autorizzazione dell'organizzatore, fino all'inizio delle verifiche ante gara;
 - con l'autorizzazione dei Commissari Sportivi, dall'inizio delle verifiche fino alla pubblicazione dell'elenco degli ammessi.

La sostituzione di due membri dell'equipaggio è sottoposta all'approvazione dell'organizzatore, in accordo con l'ASN dell'organizzatore.

- 6.1.9.** Fino alle ore 16:00 di venerdì 15 maggio 2026 la prima richiesta di sostituzione di un componente dell'Equipaggio o l'inserimento di un nominativo non comunicato in precedenza sono gratuiti. Dalle ore 16:01 di venerdì 15 maggio 2026, per ogni successiva richiesta di sostituzione o inserimento di un membro dell'equipaggio dovrà essere corrisposto, a titolo di diritto di segreteria, un importo di € 366,00 (pari a € 300,00 + IVA).

Senza tale pagamento la richiesta di sostituzione non sarà presa in considerazione.

Non sarà possibile sostituire entrambi i membri dell'equipaggio nel caso in cui sia già stata sostituita la vettura. Questa disposizione non si applica alle iscrizioni di vetture/equipaggi di "Sponsor Team".

- 6.1.10** In caso di sostituzione di un componente dell'equipaggio iscritto con quota Young o UNUCI, il nuovo componente dovrà rispettare tutti i requisiti e le caratteristiche che consentono di beneficiare di tali iscrizioni. In caso contrario, il concorrente sarà tenuto a pagare la differenza di quota per trasformare l'iscrizione iniziale in una delle quote di cui agli articoli 8.10.1 o 8.10.2 o 8.10.3; la conversione della quota Young o UNUCI in una di quelle previste agli articoli 8.10.1 o 8.10.2 o 8.10.3 non consentirà comunque di beneficiare degli omaggi distribuiti dagli sponsor. La mancata conversione della quota di iscrizione costituirà ritiro della vettura dalla Manifestazione alle condizioni previste all'art. 8.14.

6.2. DOCUMENTAZIONE NECESSARIA PER OTTENERE LA LICENZA SPORTIVA

L'età massima per conseguire la licenza di regolarità, sia giornaliera per gli stranieri o annuale per gli italiani, è di 85 anni compiuti, per entrambi i sessi.

Di seguito l'elenco della documentazione necessaria ai fini dell'ottenimento della prescritta licenza:

a. Conduttori di nazionalità italiana UNDER 85 alla data di fine gara

Per il rilascio/rinnovo della licenza sono richiesti i seguenti documenti:

- certificato medico per attività sportiva non agonistica (Fac-simile Allegato 1 al presente RPG) ottenuto in Italia come da normativa vigente;
- patente di guida (solo per i guidatori);
- tessera ACI (per chi non fosse in regola con il pagamento annuale della quota associativa ACI sarà possibile effettuare in loco il rinnovo/rilascio della tessera comunicando i dati della vettura che si utilizza ogni giorno, oppure, la targa della vettura storica iscritta alla competizione a seconda del tipo di servizio ACI richiesto).

b. Navigatori (non possono guidare la vettura) di nazionalità italiana UNDER 85 alla data di fine gara

Per il rilascio/rinnovo della licenza sono richiesti i seguenti documenti:

- certificato medico per attività sportiva non agonistica (Fac-simile Allegato 1 al presente RPG) ottenuto in Italia come da normativa vigente;
- tessera ACI (per chi non fosse in regola con il pagamento annuale della quota associativa ACI sarà possibile effettuare in loco il rinnovo/rilascio della tessera comunicando i dati della vettura che si utilizza ogni giorno, oppure, la targa della vettura storica iscritta alla competizione a seconda del tipo di servizio ACI richiesto).

c. Conduttori di nazionalità non italiana UNDER 85 alla data di fine gara

Per il rilascio/rinnovo della licenza sono richiesti i seguenti documenti:

- certificato medico per attività sportiva non agonistica (Fac-simile, Allegato 1 al presente RPG) ottenuto in Italia come da normativa vigente; in alternativa, certificato medico di buona salute ottenuto all'estero, scritto in lingua inglese, firmato e timbrato da un medico;
- autocertificazione di non possedere altre licenze emesse da altre ASN in corso di validità e di non essere incorsi in sanzioni disciplinari;
- patente di guida, nazionale e internazionale

d. Navigatori (non possono guidare la vettura) di nazionalità non italiana UNDER 85 alla data di fine gara

Per il rilascio/rinnovo della licenza sono richiesti i seguenti documenti:

- certificato medico per attività sportiva non agonistica (Fac-simile, Allegato 1 al presente RPG) ottenuto in Italia come da normativa vigente o, in alternativa, certificato medico di buona salute ottenuto all'estero, scritto in lingua inglese, firmato e timbrato da un medico;
- autocertificazione di non possedere altre licenze emesse da altre ASN in corso di validità e di non essere incorsi in sanzioni disciplinari;

6.3. SPONSOR

Gli Sponsor della Gara che ne abbiano diritto per contratto, potranno:

- a) iscrivere le vetture fino a giovedì 12 febbraio 2026 (cfr. art. 8.3.2 del presente RPG);
- b) comunicare a titolo gratuito i nominativi degli Equipaggi entro e non oltre venerdì 15 maggio 2026. Oltre tale data, troverà applicazione l'art. 6.1.8 e 6.1.9 del presente RPG;
- c) designare, nell'ambito delle vetture facenti parte del proprio contingente, una o più vetture denominate "Guest Car" (cfr. art. 6.4 del presente RPG).

6.4. SPONSOR TEAM

Le vetture indicate dagli sponsor nel proprio contingente, come da contratto di sponsorizzazione, formeranno lo "Sponsor Team" che godrà delle seguenti condizioni:

- a) la possibilità di utilizzare uno spazio pubblicitario aggiuntivo (adesivo) sulle fiancate della vettura (cfr. art. 15.3 del presente RPG) per ogni vettura facente parte dello "Sponsor Team";
- b) la possibilità per lo sponsor di richiedere l'accorpamento, nell'ordine di partenza, delle vetture appartenenti ad ogni "Sponsor Team" (cfr. art. 7.3 del presente RPG);

6.5. GUEST CAR

Gli Sponsor che ne abbiano diritto per contratto (art. 6.3 del presente RPG) hanno la possibilità di designare, nell'ambito delle vetture facenti parte del proprio contingente, una o più vetture denominate "Guest Car".

I concorrenti che opteranno per l'iscrizione Platinum (art. 8.10.4 del presente RPG) utilizzeranno di diritto, e senza possibilità di rinuncia, l'opzione "Guest Car" per la vettura da loro iscritta.

- 6.5.1. Al concorrente che iscriva una vettura "Guest Car" è consentito iscrivere per la vettura stessa più conducenti, fino ad un massimo di 6 (sei).
- 6.5.2. Il concorrente e almeno uno dei componenti l'equipaggio di una vettura "Guest Car" dovranno obbligatoriamente svolgere le verifiche sportive a Brescia, secondo le modalità descritte al successivo art. 9.1.
- 6.5.3. I membri dell'equipaggio "Guest Car" che abbiano completato le verifiche amministrative presso una delle Segreterie di Tappa (Padova – Montecatini Terme – Roma – Rimini) potranno guidare la vettura solo dopo il superamento delle verifiche prescritte.
- 6.5.4. Gli iscritti con la formula Guest Car, nel caso in cui optino per effettuare le verifiche in una delle Segreterie di Tappa dovranno comunicare, entro 15 giorni dall'inizio della competizione, per quali conducenti sia richiesta tale soluzione ed al termine di quale tappa. Per ogni conducente identificato dovranno essere anticipati via e-mail all'Organizzatore, entro il termine di cui sopra, tutti i documenti necessari al superamento delle Verifiche Sportive (licenza, certificato medico, patente di guida, eventuale patente internazionale). Ogni Segreteria di tappa effettuerà le verifiche dalle ore 21.00 alle ore 22.00 di ogni singola giornata di attività.
- 6.5.5. I Concorrenti persona fisica che iscrivano una vettura "Guest Car" dovranno obbligatoriamente trovarsi a bordo della vettura stessa.
- 6.5.6. Nel caso in cui una vettura "Guest Car" sia iscritta da un Concorrente persona giuridica, i Conducenti iscritti e verificati saranno liberi di alternarsi a bordo della stessa vettura.
- 6.5.7. I Concorrenti ed i membri dell'Equipaggio che partecipano alla Gara a bordo di una vettura Guest Car dovranno rispettare integralmente il presente RPG.
- 6.5.8. Le vetture Guest Car con iscrizione Platinum nonché quelle designate dagli Sponsor come Guest Car nell'ambito dei contratti di sponsorizzazione, saranno classificate esclusivamente in una classifica dedicata.

6.6. VETTURE AMMESSE

- 6.6.1. Saranno ammesse le vetture classificate nei periodi C, D, E i cui modelli siano stati iscritti alla 1000 Miglia di velocità (1927-1957).

Le vetture ammesse saranno suddivise nei seguenti 3 raggruppamenti:

- a) 1° Raggruppamento vetture appartenenti al Periodo C (costruite dal 1927 al 1930);
- b) 2° Raggruppamento vetture appartenenti al Periodo D (costruite dal 1931 al 1946);
- c) 3° Raggruppamento vetture appartenenti al Periodo E (costruite dal 1947 al 1957).

- 6.6.2. Non saranno ammesse vetture costruite dopo il 1957.
- 6.6.3. Potranno essere accettate le vetture costruite prima del 1927, limitatamente a modelli che siano stati iscritti alla 1000 Miglia di velocità (1927-1957).
- 6.6.4. Potranno essere ammesse fino ad un massimo di 405 vetture, di cui, fino a 30 appartenenti alla "Lista Speciale" (cfr. art. 6.6.6 del presente RPG). Potranno inoltre essere ammesse fino ad un massimo di ulteriori

25 vetture iscritte a scopo culturale e/o appartenenti alla categoria R.D. (Ricostruzione Didattica); fra queste, saranno ammesse fino ad un massimo di 10 vetture iscritte con quota "Young" e fino ad un massimo di 8 vetture iscritte con quota "Corpi dello Stato Italiano".

- 6.6.5.** La vettura iscritta verrà valutata in base ai documenti inseriti dal Concorrente in fase d'iscrizione. Il Comitato Operativo e di Selezione ha facoltà, a suo insindacabile giudizio, di escludere dalla Gara una vettura inizialmente accettata qualora venga a conoscenza di documenti o fatti che comportano l'esclusione del veicolo.
- 6.6.6. Potranno essere ammesse nella Lista Speciale le vetture selezionate dall'Organizzatore che risultino di elevato interesse storico e/o sportivo e che, relativamente ai periodi sopra indicati, non siano state iscritte alla 1000 Miglia di velocità (1927-1957). L'Organizzatore stabilirà, con autonoma ed insindacabile decisione, quali vetture ammettere nella Lista Speciale.**
- 6.6.7.** Per essere iscritte alla Gara tutte le vetture dovranno essere munite del "Certificato del Registro 1000 Miglia" o del numero provvisorio di iscrizione al Registro stesso rilasciato al completamento della procedura di iscrizione. In tutti i casi, indipendentemente dal soggetto che presenterà la richiesta di iscrizione di una vettura alla gara 1000 Miglia, ogni vettura dovrà essere in regola con il versamento della quota annuale associativa del Registro 1000 Miglia; in caso contrario, non sarà possibile procedere con l'iscrizione della vettura alla gara. Tale obbligo non sussiste per le vetture iscritte con scopo culturale e/o didattico.
- 6.6.8.** Per essere ammesse alle verifiche amministrative e tecniche le vetture iscritte dovranno aver ottenuto il certificato Provvisorio o Definitivo del Registro 1000 Miglia. Tale obbligo non sussiste per le vetture iscritte con scopo culturale o appartenenti alla categoria R.D. (Ricostruzione Didattica). Ove posseduta, le vetture iscritte dovranno obbligatoriamente aver installato la placca metallica da radiatore rilasciata con l'iscrizione al Registro 1000 Miglia.
- 6.6.9.** Oltre al "Certificato del Registro 1000 Miglia" di cui all'art. 6.6.8 sono richiesti: la FIVA International Identity Card e/o il FIA Heritage Certificate e/o la Fiche ACI Sport e/o il HTP FIA, tutti in corso di validità.
- 6.6.10.** Le vetture saranno registrate con marca, modello e anno di costruzione desunti esclusivamente dai citati documenti.
- 6.6.11.** Le vetture iscritte dovranno essere in regola con la revisione periodica dei mezzi - se prevista - ed essere conformi a quanto previsto dalle leggi del paese di immatricolazione. Qualora il paese di immatricolazione non prevedesse la revisione periodica delle vetture, il concorrente dovrà produrre un'autocertificazione nella quale dovrà dichiarare l'assenza della necessità di revisione in funzione delle leggi del paese di immatricolazione e, conseguentemente, dichiarerà di poter circolare avendo effettuato nel proprio paese di origine tutte le verifiche tecniche atte a dimostrare la perfetta efficienza dell'autovettura e di tutti i suoi dispositivi. In carenza di tale documento la vettura sarà esclusa e l'Equipaggio non potrà superare le verifiche amministrative.
- 6.6.12.** Le vetture dovranno possedere tutti i requisiti necessari per circolare sul territorio italiano.

6.7 SOSTITUZIONE DI UNA VETTURA

6.7.1. CONDIZIONI PER LA SOSTITUZIONE DI UNA VETTURA

Fino alle ore 16:00 di venerdì 15 maggio 2026 è consentita la sostituzione di una vettura accettata o inserita in Lista d'Attesa. Una vettura accettata o inserita in Lista d'Attesa potrà essere sostituita, previo pagamento di quanto previsto al successivo articolo 6.7.2 e previa approvazione dell'Organizzatore, esclusivamente con altra vettura in possesso di tutti i requisiti previsti dal presente RPG, secondo quanto riportato dalla TDC 1000 Miglia 1927-1957.

In caso di mancata accettazione dell'iscrizione il Concorrente non potrà chiedere, al fine di ottenere l'accettazione, la sostituzione della vettura. Questa disposizione non si applica alle iscrizioni di vetture di uno Sponsor Team. Non sarà possibile sostituire la vettura nel caso in cui siano già stati sostituiti entrambi i membri dell'Equipaggio. Questa disposizione non si applica alle iscrizioni di vetture di uno Sponsor Team.

6.7.2 MODALITÀ PER RICHIEDERE LA SOSTITUZIONE DI UNA VETTURA

Per poter richiedere la sostituzione di una vettura, il Concorrente dovrà inviare all'Organizzatore l'apposito modulo messo a disposizione dell'Organizzatore sul Sito Web via posta elettronica all'indirizzo participants@1000miglia.it con richiesta di accettazione del ricevente e seguita da conferma di ricevimento da parte del ricevente stesso, allegando la documentazione nel modulo medesimo. I Concorrenti muniti di posta elettronica certificata (PEC) dovranno effettuare la comunicazione di cui sopra all'indirizzo PEC: 1000miglia@legalmail.it.

Per la sostituzione della vettura dovrà essere corrisposto, un importo di € 2.440,00 (€ 2.000,00 + IVA) a titolo di diritto di segreteria, da versare sull'IBAN indicato sul modulo di richiesta sostituzione. In mancanza

di tale pagamento la richiesta di sostituzione non sarà presa in considerazione. L'Organizzatore darà riscontro al Concorrente entro 10 giorni dal ricevimento della richiesta di sostituzione completa del bonifico.

6.8 COEFFICIENTI ATTRIBUITI ALLE VETTURE

Al fine di compensare ed equiparare le caratteristiche tecniche e prestazionali delle vetture in gara, saranno assegnati dall'Organizzatore coefficienti correttivi basati sulla progettazione e sul periodo di produzione delle vetture stesse. I coefficienti assegnati sono descritti nella TDC allegata al presente RPG.

Il coefficiente assegnato ad ogni vettura sarà pubblicato entro venerdì 3 aprile 2026; ogni concorrente potrà inviare eventuali integrazioni documentali, finalizzate all'attribuzione definitiva del coefficiente entro 15 (quindici) giorni dalla data di pubblicazione. Non saranno ammesse deroghe ai termini sopra indicati.

A tutte le vetture ammesse nella "Lista Speciale" sarà attribuito un coefficiente pari a 1,0. Sarà altresì attribuito un coefficiente pari a 1,0 a tutte le vetture iscritte con quota Platinum di cui all'art. 8.10.4 che verranno iscritte dopo il termine di cui all'art. 8.3.1 ma entro il 30 aprile 2026 (cfr. art. 8.18.2).

A tutte le vetture appartenenti alla categoria R.D. (Ricostruzione Didattica) sarà attribuito un coefficiente pari a 0 (Zero).

6.8.1 È sempre vietato, pena l'immediata esclusione dalla gara, l'uso della targa prova.

6.8.2 È sempre vietata:

- a) l'installazione e l'impiego di ogni sporgenza della carrozzeria della vettura, non prevista dal costruttore, che abbia lo scopo di trapiantare le linee di rilevamento cronometrico;
- b) installare o realizzare, all'esterno e all'interno della vettura, mirini con materiale adesivo di dimensioni superiori a 15 cm di lunghezza e 2 cm di larghezza;
- c) la presenza di eventuali mirini adesivi sulle placche porta numeri di Gara, sugli adesivi di pubblicità dell'Organizzatore e sulle targhe di Gara.

La violazione di uno dei suddetti divieti comporterà l'adozione di una penalità, disposta discrezionalmente dai Commissari Sportivi, che potrà arrivare fino all'esclusione dalla Gara.

7. NUMERI DI GARA - ORDINE DI PARTENZA

7.1. L'assegnazione dei numeri di gara, validi anche per la compilazione dell'Ordine di Partenza, realizzato nel rispetto dell'ordine crescente dei numeri assegnati, rispetterà in via preferenziale, salvo particolari esigenze organizzative, i seguenti criteri:

- serie 1: vetture marca OM;
- serie 2: vetture in ordine crescente di anno di costruzione.

7.2. I numeri di gara, scelti a discrezione dell'Organizzatore, potranno essere assegnati con apposite procedure ad evidenza pubblica, all'uopo bandite dall'Organizzatore.

7.3. Potrà essere richiesta l'attribuzione di numeri di gara ravvicinati fra di loro esclusivamente per le vetture facenti parte degli Sponsor Team.

L'assegnazione dei numeri di gara delle vetture degli Sponsor Team sarà fatta nel rispetto di:

- a) la suddivisione delle vetture in:
 - veicoli ante 1945;
 - veicoli post 1945;
- b) all'interno di ciascuna suddivisione, dell'ordine derivante dall'anno di produzione;
- c) il posizionamento nell'ordine di partenza delle vetture così suddivise secondo la media ricavata dagli anni di costruzione delle vetture inserite in ciascuna suddivisione.

7.4. Fatte salve particolari esigenze organizzative, alle vetture iscritte con quota Platinum di cui all'art. 8.10.4 sarà assegnato un numero di gara che, tenuto conto dell'anno di produzione della vettura iscritta, sarà ricompreso tra i primi duecento numeri di gara.

7.5. Le vetture provenienti dalla Lista d'Attesa (cfr. art. 8.16 del presente RPG) partiranno secondo il numero di Gara assegnato dall'Organizzatore che, per quanto possibile, seguirà i criteri esposti nei precedenti punti del presente articolo.

8. ISCRIZIONI

8.1. DOMANDA DI ISCRIZIONE

Con la sottoscrizione della domanda di iscrizione il Concorrente ed i Conduttori si impegnano a sottostare alle sole giurisdizioni sportive riconosciute dal Codice Sportivo Internazionale ed alle disposizioni del presente RPG.

La presentazione della domanda d'iscrizione non dà diritto alla partecipazione alla Gara, spettando all'insindacabile giudizio dell'Organizzatore la selezione delle domande e la conseguente accettazione delle iscrizioni.

La mancata accettazione dell'iscrizione da parte dell'Organizzatore non dovrà essere motivata e non darà diritto, in nessun caso, ad alcun indennizzo e/o risarcimento e/o rimborso spese, fatta salva la restituzione del deposito cauzionale (cfr. art. 8.3 del presente RPG).

8.2. MODALITÀ DI PRESENTAZIONE DELLA DOMANDA DI ISCRIZIONE

Le domande d'iscrizione dovranno essere presentate esclusivamente tramite l'apposita procedura telematica messa a disposizione dell'organizzatore sul proprio sito web all'indirizzo www.1000miglia.it, compilando tutti i campi ed allegando i documenti richiesti.

La data di presentazione della domanda di iscrizione di ogni concorrente coincide con la data di accredito della somma prevista dal successivo art. 8.3 sul conto corrente bancario intestato all'Organizzatore. L'iscrizione dovrà essere formalizzata secondo i giorni e gli orari indicati nel Programma del presente RPG.

L'accettazione della domanda di iscrizione sarà comunicata al Concorrente secondo i termini e le condizioni di cui al presente RPG.

8.3. DEPOSITO CAUZIONALE PER L'ISCRIZIONE

8.3.1. Il versamento della somma di **€ 10.736,00** (IVA Inclusa) o **€ 15.860,00** (IVA Inclusa), o **€ 18.300,00** (IVA Inclusa), o **€ 22.570,00** (IVA Inclusa), o **€ 73.200,00** (IVA Inclusa), in funzione del pacchetto di servizi prescelto, valido quale deposito cauzionale per l'iscrizione della vettura e dell'Equipaggio, dovrà essere effettuato secondo una delle seguenti modalità:

- a) a mezzo Carta di Credito (solo VISA - MASTERCARD) entro le ore 16:00 (GMT+1) di giovedì 15 gennaio 2026;
- b) tramite bonifico bancario, alle coordinate indicate nella domanda di iscrizione, con valuta massima di accredito sul conto corrente di 1000 Miglia S.r.l. entro le ore 16:00 (GMT+1) di giovedì 15 gennaio 2026.

Per la validità dell'iscrizione sarà considerata la data di accredito sul conto corrente dell'Organizzatore e non quella del mandato di versamento.

Per i soli concorrenti che utilizzeranno un conto corrente di nazionalità diversa da quella italiana, verranno considerate valide - previa verifica da parte dell'Amministratore Delegato - le richieste di iscrizione il cui pagamento verrà effettuato comunque entro la scadenza prevista all'art. 8.3.1 del presente Regolamento, ma con data di effettivo accredito sul conto corrente dell'Organizzatore entro e non oltre 7 (sette) giorni da suddetta scadenza.

8.3.2. Al Concorrente che presenta la domanda d'iscrizione usufruendo di quanto previsto dai contratti di sponsorizzazione di cui all'art. 6.3, saranno applicate le condizioni del citato articolo:

- a) giovedì 12 febbraio 2026, ore 16:00 (GMT+1) sarà il termine ultimo per la presentazione della domanda di iscrizione;
- b) il termine ultimo di accredito dell'intero importo del deposito cauzionale sul conto corrente dell'Organizzatore, da effettuarsi tramite bonifico o carta di credito, sarà giovedì 12 febbraio 2026.

8.4. DOMANDA DI ISCRIZIONE DI UNO "SPONSOR TEAM"

Per comunicare all'Organizzatore la volontà di uno sponsor avente diritto ad esercitare l'opzione "Sponsor Team" dovrà essere inviato l'apposito modulo firmato del legale rappresentante dello Sponsor, confermato via e-mail dai Concorrenti delle vetture identificate, entro e non oltre le ore 16:00 (GMT+1) di giovedì 26 febbraio 2026, all'indirizzo participants@1000miglia.it con richiesta di accettazione del ricevente e seguita da conferma di ricevimento da parte del ricevente stesso.

I Concorrenti muniti di posta elettronica certificata (PEC) dovranno effettuare la comunicazione di cui sopra all'indirizzo PEC: 1000miglia@legalmail.it.

8.5. DOMANDA DI ISCRIZIONE DI UNA VETTURA "GUEST CAR" SPONSOR

Per comunicare all'Organizzatore la volontà di uno Sponsor avente diritto ad esercitare l'opzione "Guest Car" dovrà essere inviata la domanda di iscrizione dedicata, entro e non oltre le ore 12:00 (GMT+1) di giovedì 30 aprile 2026 all'indirizzo participants@1000miglia.it con richiesta di accettazione del ricevente, seguita da conferma di ricevimento da parte del ricevente stesso.

I Concorrenti muniti di posta elettronica certificata (PEC) dovranno effettuare la comunicazione di cui sopra all'indirizzo PEC: 1000miglia@legalmail.it.

8.6. MODALITÀ DI PRESENTAZIONE DELLA DOMANDA DI ISCRIZIONE DI UNA "GUEST CAR" SPONSOR

Per poter attivare l'opzione "Guest Car" in capo ad una vettura facente parte del contingente di uno Sponsor, oltre a quanto previsto all'art. 8.5, il Concorrente dovrà far pervenire all'Organizzatore, secondo le modalità ed i tempi indicati all'art. 8.3.2, un ulteriore deposito cauzionale di € 15.860,00 (IVA inclusa) o € 18.300,00 (IVA inclusa) o € 22.570,00 (IVA inclusa) a seconda del pacchetto servizi scelto [cfr. art. 8.11 e seguenti del presente RPG] per ogni vettura nominata "Guest Car", indipendentemente dal numero dei Conducenti partecipanti alla competizione.

8.7. AMMISSIBILITÀ DELLE DOMANDE DI ISCRIZIONE

Le domande di iscrizione dovranno essere complete di tutta la documentazione richiesta dall'applicativo predisposto dall'organizzatore sul proprio sito web www.1000miglia.it.

Il mancato versamento del deposito cauzionale non darà diritto all'esame della domanda di iscrizione.

Non saranno prese in considerazione domande infedeli, incomplete, senza documentazione o presentate da soggetti che abbiano pregresse posizioni debitorie verso l'Organizzatore.

L'Organizzatore si riserva la facoltà, a sua insindacabile discrezione, di non ammettere alla gara le vetture i cui Conducenti siano stati penalizzati nel corso di precedenti edizioni della 1000 Miglia.

8.8. ACCETTAZIONE DELL'ISCRIZIONE

Entro Venerdì 3 aprile 2026 ogni Concorrente potrà verificare on-line, all'interno della propria area riservata, l'esito della propria richiesta di accettazione alla Gara. La conferma verrà comunque comunicata anche all'indirizzo e-mail indicato nella sezione concorrente della scheda di iscrizione.

Per completare l'iscrizione è obbligatorio inserire nell'apposita sezione on-line i dati bancari per ricevere l'eventuale restituzione della quota.

8.8.1. Le richieste di iscrizione di vetture pervenute da concorrenti che non hanno fornito tutta la documentazione tecnica richiesta dal presente RPG o dal Regolamento del Registro 1000 Miglia potranno essere accettate con la formula sub iudice: in questo caso, la vettura potrà essere accettata solo se il concorrente avrà fornito tutta la documentazione richiesta, ovvero, se avrà eseguito le modifiche comunicate dal Registro 1000 Miglia entro e non oltre il 30 aprile 2026.

I concorrenti con vetture accettate sub iudice che avranno integrato la documentazione richiesta entro il termine riportato all'art. 8.8.1 potranno essere ammessi alle verifiche amministrative e tecniche solo se avranno ottenuto, per quelle stesse vetture, il Certificato Provvisorio o Definitivo del Registro 1000 Miglia. Eventuali eccezioni verranno valutate dal Consiglio di Amministrazione.

8.9. PERFEZIONAMENTO DELL'ISCRIZIONE

L'iscrizione si intenderà perfezionata solo ad avvenuta accettazione della domanda di iscrizione da parte dell'Organizzatore ed all'imputazione della somma versata a titolo di deposito cauzionale in somma versata a titolo di quota d'iscrizione. Il Concorrente sarà tenuto alla stretta osservanza delle Condizioni Generali del presente RPG e di tutti gli allegati annessi.

Dopo l'accettazione della vettura alla Gara, l'Organizzatore emetterà regolare fattura utilizzando i dati richiesti in fase di iscrizione.

Con la presentazione della domanda di iscrizione il richiedente autorizza l'Organizzatore ad imputare a quota di iscrizione la somma precedentemente versata a titolo di deposito cauzionale in fase di presentazione della domanda di iscrizione.

8.10. QUOTA D'ISCRIZIONE

Sono previste le seguenti tasse di iscrizione:

8.10.1. ISCRIZIONE BASE 1000 MIGLIA - CAMERA DOPPIA:

La quota di iscrizione Base camera doppia ammonta a euro 13.000,00 oltre IVA 22% (totale euro 15.860,00) e comprende:

- a) Partecipazione alla competizione previa selezione della vettura:
 - kit di documenti e materiali tecnici previsti;
 - Pass standard;
 - 2 Welcome bags.
- b) Ospitalità per un equipaggio di due persone, comprensiva di:
 - 4 notti (9-10-11-12 giugno 2026) in hotel in camera doppia (di categoria non superiore alle 4 stelle) con colazione;
 - 5 light lunch a buffet per persona;
 - 4 light dinner per persona;
 - Prize Giving Ceremony per pilota e copilota.
- c) Servizi inclusi nell'iscrizione:
 - 4 Accessi al Paddock (inclusi pilota e copilota ed eventuali meccanici/ospiti);
 - Possibilità di acquistare i pacchetti di servizi aggiuntivi.

8.10.2. ISCRIZIONE SILVER 1000 MIGLIA - CAMERA DOPPIA

La quota di iscrizione Silver ammonta a euro 15.000,00 oltre IVA 22% (totale euro 18.300,00) e comprende:

- a) Partecipazione alla competizione previa selezione della vettura:
 - kit di documenti e materiali tecnici previsti;
 - Pass "Silver";
 - 2 Welcome bags Silver con Merchandising dedicato.
- b) Ospitalità per un equipaggio di due persone, comprensiva di:
 - 6 notti (7-8-9-10-11-12 giugno 2026) in hotel in camera doppia (di categoria non superiore alle 4 stelle) con colazione;
 - 5 light lunch a buffet per persona;
 - 4 light dinner per persona;
 - Prize Giving Ceremony per pilota e copilota.
- c) Servizi inclusi nell'iscrizione:
 - 4 Accessi al Paddock (inclusi pilota e copilota ed eventuali meccanici/ospiti);
 - Servizio di check-in dedicato al Paddock (file dedicate);
 - Possibilità di acquistare i pacchetti di servizi aggiuntivi.

8.10.3. ISCRIZIONE GOLD 1000 MIGLIA - CAMERE SINGOLE

La quota di iscrizione Gold camere singole ammonta a euro 18.500,00 oltre IVA 22% (totale euro 22.570,00) e comprende:

- a) Partecipazione alla competizione previa selezione della vettura:
 - kit di documenti e materiali tecnici previsti;
 - Pass "Gold";
 - 2 Welcome bags Gold con merchandising dedicato.
- b) Ospitalità per un equipaggio di due persone, comprensiva di:
 - 6 notti (7-8-9-10-11-12 giugno 2026) in hotel in 2 camere singole (di categoria non superiore alle 4 stelle) con colazione;
 - 5 light lunch a buffet per persona;
 - 4 light dinner per persona;
 - Prize Giving Ceremony per pilota e copilota.
- c) Servizi inclusi nell'iscrizione:
 - 4 Accessi al Paddock (inclusi pilota e copilota ed eventuali meccanici/ospiti);
 - Servizio di check-in dedicato al Paddock (file dedicate);
 - Possibilità di acquistare i pacchetti di servizi aggiuntivi.

8.10.4. ISCRIZIONE PLATINUM 1000 MIGLIA - FORMULA "GUEST CAR"

Disponibile per un massimo di n. 8 (otto) iscrizioni accettate secondo ordine temporale di pagamento del deposito cauzionale.

La quota di iscrizione Platinum ammonta a euro 60.000,00 oltre IVA 22% (totale euro 73.200,00) e comprende:

- a) Partecipazione alla competizione:
 - Accettazione automatica alla gara senza selezione, previa presentazione di vettura eleggibile (art. 6.6 del presente RPG);
 - Partecipazione alla Gara in Formula "Guest-Car" – n. 6 conduttori ammessi con facoltà

- discambiarsi (art. 6.5 del presente RPG) e classifica a parte;
 - kit di documenti e materiali tecnici previsti per la vettura in gara; kit di documenti e materiali tecnici previsti (Accesso Centri Storici) per la vettura al seguito;
 - Pass "Platinum";
 - 6 Welcome bags Platinum con merchandising dedicato.
- b) Ospitalità per un equipaggio di 6 persone, comprensiva di:
- 7 notti (7-8-9-10-11-12-13 giugno 2026) in hotel in 3 camere doppie (max 6 persone) - hotel di categoria 5 stelle (escluso Roma - 4 stelle) con colazione;
 - 5 light lunch per 6 persone;
 - 4 light dinner per 6 persone;
 - Prize Giving Ceremony per 6 persone.
- c) Servizi inclusi nell'iscrizione:
- 8 Accessi al Paddock (inclusi pilota e copilota ed eventuali meccanici/ospiti);
 - Parcheggio dedicato al paddock;
 - Servizio di check-in dedicato al Paddock (file dedicate);
 - Possibilità di acquistare i pacchetti di servizi aggiuntivi.

8.10.5. ISCRIZIONE YOUNG - CAMERA DOPPIA:

La quota di iscrizione Young camera doppia, riservata ai soli equipaggi composti da 2 conduttori entrambi under 30, ovvero, che non hanno compiuto il trentunesimo anno di età alla data di fine gara, ammonta ad euro 8.800,00 oltre IVA 22% (totale euro 10.736,00 IVA inclusa) e comprende:

- a) Partecipazione alla competizione previa selezione della vettura:
- kit di documenti e materiali tecnici previsti;
 - Pass standard;
 - 2 Welcome bags.
- b) Ospitalità per un equipaggio di due persone, comprensiva di:
- 4 notti (9-10-11-12 giugno 2026) in hotel in camera doppia (di categoria non superiore alle 4 stelle) con colazione;
 - 5 light lunch a buffet per persona;
 - 4 light dinner per persona;
 - Prize Giving Ceremony per pilota e copilota.
- c) Servizi inclusi nell'iscrizione:
- 4 Accessi al Paddock (inclusi pilota e copilota ed eventuali meccanici/ospiti);
 - Possibilità di acquistare i pacchetti di servizi aggiuntivi.

Il pagamento della quota di iscrizione Young non darà diritto a ricevere gli eventuali omaggi distribuiti direttamente dagli Sponsor ai partecipanti.

8.10.6. ISCRIZIONE CORPI DELLO STATO - CAMERA DOPPIA:

La quota di iscrizione Corpi dello Stato camera doppia, riservata ai soli equipaggi appartenenti ad uno dei Corpi Militari e Civili dello Stato Italiano, oppure, agli equipaggi composti da almeno 1 conduttore facente parte dell'Unione Nazionale Ufficiali in Congedo D'Italia (UNUCI) ammonta ad euro 8.800,00 oltre IVA 22% (totale euro 10.736,00) e comprende:

- a) Partecipazione alla competizione previa selezione della vettura:
- kit di documenti e materiali tecnici previsti;
 - Pass standard;
 - 2 Welcome bags.
- b) Ospitalità per un equipaggio di due persone, comprensiva di:
- 4 notti (9-10-11-12 giugno 2026) in hotel in camera doppia (di categoria non superiore alle 4 stelle) con colazione;
 - 5 light lunch a buffet per persona;
 - 4 light dinner per persona;
 - Prize Giving Ceremony per pilota e copilota.
- c) Servizi inclusi nell'iscrizione:
- 4 Accessi al Paddock (inclusi pilota e copilota ed eventuali meccanici/ospiti);
 - Possibilità di acquistare i pacchetti di servizi aggiuntivi.

Il pagamento della quota di iscrizione Corpi dello Stato non darà diritto a ricevere gli eventuali omaggi distribuiti direttamente dagli Sponsor ai partecipanti.

8.10.7. Il pagamento della quota di iscrizione di una vettura appartenente a quelle iscritte con scopo culturale o appartenente alla categoria R.D. non darà diritto a ricevere gli omaggi distribuiti dagli Sponsor ai partecipanti.

8.11. QUOTA AGGIUNTIVA DI ISCRIZIONE "GUEST CAR" SPONSOR

La quota aggiuntiva di iscrizione per la vettura "Guest Car" Sponsor, da pagare in aggiunta a quanto già versato per l'iscrizione della vettura ai sensi dell'Articolo 8.10, potrà essere scelta dallo Sponsor tra uno dei pacchetti di seguito riportati.

8.11.1. ISCRIZIONE AGGIUNTIVA BASE - CAMERE DOPPIE

La quota aggiuntiva di iscrizione Guest Car Base camere doppie ammonta a euro 13.000,00 oltre IVA 22% (totale euro 15.860,00) e comprende:

- a) Partecipazione alla competizione:
 - Partecipazione alla Gara in Formula "Guest-Car" – fino ad un massimo di n. 4 ulteriori conduttori ammessi con facoltà di scambiarsi (Articolo 6.5.3 e seguenti del presente RPG) e classifica a parte;
 - kit di documenti e materiali tecnici previsti (Accesso Centri Storici) per la vettura al seguito;
 - 4 Welcome bags.
- b) Ospitalità per un equipaggio di 4 persone, comprensiva di:
 - 4 notti 9-10-11-12 giugno 2026) in 2 camere doppie (max 4 persone) - hotel di categoria non superiore alle quattro stelle con colazione;
 - 5 light lunch per 4 persone;
 - 4 light dinner per 4 persone;
 - Prize Ceremony per 4 persone.
- c) Servizi inclusi nell'iscrizione:
 - 4 Accessi al Paddock;
 - Possibilità di acquistare i pacchetti di servizi aggiuntivi.

8.11.2. ISCRIZIONE AGGIUNTIVA SILVER - CAMERE DOPPIE

La quota aggiuntiva di iscrizione Guest Car Silver camere doppie ammonta a euro 15.000,00 oltre IVA 22% (totale euro 18.300,00) e comprende:

- a) Partecipazione alla competizione:
 - Partecipazione alla Gara in Formula "Guest-Car" – fino ad un massimo di n. 4 ulteriori conduttori ammessi con facoltà di scambiarsi (Articolo 6.5.3 e seguenti del presente RPG) e classifica a parte;
 - kit di documenti e materiali tecnici previsti (Accesso Centri Storici) per la vettura al seguito;
 - 4 Welcome bags Silver con Merchandising dedicato.
- b) Ospitalità per un equipaggio di 4 persone, comprensiva di:
 - 6 notti (7-8-9-10-11-12 giugno 2026) in 2 camere doppie (max 4 persone) - hotel di categoria non superiore alle quattro stelle con colazione;
 - 5 light lunch per 4 persone;
 - 4 light dinner per 4 persone;
 - Prize Ceremony per 4 persone.
- c) Servizi inclusi nell'iscrizione:
 - 4 Accessi al Paddock;
 - Possibilità di acquistare i pacchetti di servizi aggiuntivi.

8.11.3. ISCRIZIONE AGGIUNTIVA GOLD - CAMERE SINGOLE

La quota aggiuntiva di iscrizione Guest Car Gold camere singole ammonta a euro 18.500,00 oltre IVA 22% (totale euro 22.570,00) e comprende:

- a) Partecipazione alla competizione:
 - Partecipazione alla Gara in Formula "Guest-Car" – fino ad un massimo di n. 4 ulteriori conduttori ammessi con facoltà di scambiarsi (Articolo 6.5.3 e seguenti del presente RPG) e classifica a parte;
 - kit di documenti e materiali tecnici previsti (Accesso Centri Storici) per la vettura al seguito;
 - 4 Welcome bags Gold con Merchandising dedicato.
- b) Ospitalità per un equipaggio di 4 persone, comprensiva di:
 - 6 notti (7-8-9-10-11-12 giugno 2026) in 4 camere singole - hotel di categoria non superiore alle quattro stelle con colazione;
 - 5 light lunch per 4 persone;

- 4 light dinner per 4 persone;
 - Prize Ceremony per 4 persone.
- c) Servizi inclusi nell'iscrizione:
- 4 Accessi al Paddock;
 - Possibilità di acquistare i pacchetti di servizi aggiuntivi.

8.12. **RESTITUZIONE DEL DEPOSITO CAUZIONALE AI CONCORRENTI NON ACCETTATI**

Ai Concorrenti non accettati e/o non iscritti nella Lista d'Attesa verrà restituita la somma versata a titolo di deposito cauzionale a mezzo bonifico bancario o con accredito su carta di credito, entro il giorno mercoledì 3 giugno 2026.

8.13. **MODALITÀ DI RITIRO DELLA DOMANDA DI ISCRIZIONE O DELL'ISCRIZIONE**

In tutti i casi:

- la richiesta di ritiro della domanda di iscrizione, ovvero dell'iscrizione, dovrà pervenire a mezzo posta elettronica all'indirizzo participants@1000miglia.it con richiesta di accettazione del ricevente e seguita da conferma di ricevimento da parte del ricevente stesso. I Concorrenti muniti di posta elettronica certificata (PEC) dovranno effettuare la comunicazione di cui sopra all'indirizzo PEC: 1000miglia@legalmail.it;
- se dovuta, la restituzione delle tasse di iscrizione avverrà entro i 60 (sessanta) giorni successivi alla data di comunicazione del ritiro.

8.14. **RESTITUZIONE DELLA QUOTA DI ISCRIZIONE IN CASO DI RITIRO DELLA DOMANDA DI ISCRIZIONE O DELL'ISCRIZIONE**

La restituzione della quota di iscrizione in caso di ritiro, per qualsiasi motivo, della domanda di iscrizione o dell'iscrizione da parte di un Concorrente, fatta eccezione per quanto disciplinato dal successivo articolo 8.22, avverrà solo in conformità a quanto di seguito riportato:

Da: apertura iscrizioni A: chiusura iscrizioni	La somma versata dal Concorrente a titolo di deposito cauzionale sarà restituita integralmente al Concorrente medesimo, al netto dei diritti di segreteria di euro 200,00 oltre IVA al 22%
Dal: giorno successivo alla chiusura delle iscrizioni A: pubblicazione elenco ammessi	La somma versata dal Concorrente a titolo di deposito cauzionale sarà restituita integralmente al Concorrente medesimo, al netto di una penale pari a euro 1.250,00 (fuori campo IVA art. 15 comma 1 DPR 633/72)
Dal: giorno successivo alla pubblicazione degli ammessi A: giovedì 23 aprile 2026	La quota di iscrizione versata dal Concorrente sarà restituita integralmente al Concorrente medesimo, al netto di una trattenuta a titolo di diritti segreteria e gestione pari al 50% della quota versata oltre IVA al 22%
Da: venerdì 24 aprile 2026 A: venerdì 15 maggio 2026	La quota di iscrizione versata dal Concorrente sarà restituita integralmente al Concorrente medesimo, al netto di una trattenuta a titolo di diritti segreteria e gestione pari al 75% della quota versata oltre IVA al 22%
Da: sabato 16 maggio 2026	La quota di iscrizione non sarà restituita

8.15. **MANCATO SUPERAMENTO DELLE VERIFICHE ANTE GARA**

In caso di mancato superamento delle verifiche amministrative e/o tecniche, il Concorrente non avrà diritto alla restituzione della quota di iscrizione versata, fermo restando il diritto alla fruizione dell'ospitalità prevista per l'Equipaggio di cui all'art. 8.10 del presente RPG, e agli eventuali omaggi distribuiti direttamente dagli Sponsor. Tale diritto sarà garantito, solo nel caso di presentazione del concorrente o di un membro dell'Equipaggio munito di delega a firma del Concorrente, alle verifiche amministrative; pertanto, i Concorrenti o i Conducenti da loro delegati che non si presenteranno alle verifiche ante gara, non avranno diritto alla restituzione della quota di iscrizione e neppure alla fruizione dell'ospitalità prevista per l'Equipaggio, né alcun beneficio o facilitazione riconosciuto ai partecipanti.

8.16. **LISTA D'ATTESA**

La "Lista d'attesa" è uno strumento che permette ai concorrenti che hanno presentato la domanda di iscrizione ma non sono stati accettati dall'organizzatore entro la pubblicazione dell'elenco degli ammessi, di poter partecipare alla gara in sostituzione di concorrenti ritirati o non verificati, per qualsivoglia motivo.

All'atto di presentazione della domanda di iscrizione, ogni Concorrente dovrà manifestare la propria disponibilità ad essere inserito nell'eventuale "Lista d'attesa".

La "Lista d'attesa" sarà costituita dalle vetture che:

- a) soddisfano tutti i requisiti di ammissibilità previste dal presente RPG;
- b) non siano state accettate alla data di pubblicazione degli ammessi;
- c) appartengano a concorrenti che abbiano sottoscritto la propria disponibilità a far parte della suddetta lista.

Qualora uno dei concorrenti ammessi alla Gara comunicasse, successivamente alla data di pubblicazione dell'elenco dei concorrenti e delle vetture ammesse, il proprio ritiro dalla gara l'organizzatore potrà, a suo insindacabile giudizio, provvedere a selezionare uno dei concorrenti della "Lista d'attesa" quale sostituto.

I concorrenti inseriti nella Lista d'Attesa avranno la possibilità di accettare o di rifiutare la proposta di partecipazione rispondendo all'indirizzo participants@1000miglia.it entro 72 ore dalla comunicazione. I concorrenti muniti di posta elettronica certificata (PEC) dovranno effettuare la comunicazione di cui sopra all'indirizzo PEC: 1000miglia@legalmail.it.

L'accettazione da parte dell'organizzatore comporterà l'iscrizione dell'equipaggio alla gara ai sensi e per gli effetti di cui all'Articolo 8.9 del presente RPG.

In caso di mancata accettazione da parte del concorrente della proposta di partecipazione, la somma versata a titolo di deposito cauzionale sarà restituita integralmente, al netto di una trattenuta per diritti di segreteria di euro 400,00 oltre IVA al 22%.

8.17. GRADUATORIE PER LE VETTURE INSERITE IN "LISTA D'ATTESA"

Non sono previste graduatorie per le vetture inserite in Lista d'Attesa. Le eventuali sostituzioni dei Concorrenti rinunciatari avverranno ad esclusivo ed insindacabile giudizio dell'Organizzatore.

8.18. CHIUSURA DELLA "LISTA D'ATTESA"

La "Lista d'attesa" verrà chiusa mercoledì 3 giugno 2026 alle ore 16:00.

Entro tale data l'Organizzatore comunicherà agli Equipaggi inseriti nella Lista d'Attesa l'accettazione o meno alla Gara mediante e-mail diretta all'indirizzo indicato nella sezione "Concorrente" della scheda di iscrizione.

8.18.1. È comunque fatta salva la facoltà dell'Organizzatore di contattare i Concorrenti inseriti nella Lista d'Attesa in caso di ritiri da giovedì 4 giugno a domenica 7 giugno 2026, ore 10:00.

I Concorrenti inseriti nella Lista d'Attesa avranno la possibilità di accettare o di rifiutare la proposta di partecipazione rispondendo all'indirizzo participants@1000miglia.it entro 24 ore dalla comunicazione. I Concorrenti muniti di posta elettronica certificata (PEC) dovranno effettuare la comunicazione di cui sopra all'indirizzo PEC: 1000miglia@legalmail.it.

L'accettazione da parte dell'Organizzatore comporterà l'iscrizione dell'Equipaggio alla gara ai sensi e per gli effetti di cui all'Articolo 8.9 del presente RPG.

In caso di mancata accettazione da parte del Concorrente della proposta di partecipazione, la somma versata dal Concorrente a titolo di deposito cauzionale sarà restituita integralmente.

8.18.2. Fermo restando il rispetto del limite massimo di n. 8 (otto) iscrizioni di cui all'art. 8.10.4, in deroga a quanto previsto all'art. 8.3, le richieste di iscrizione con quota "PLATINUM" potranno essere accettate, ad esclusiva ed insindacabile discrezione dell'Organizzatore, fino a giovedì 30 aprile 2026 – ore 16:00. Ai concorrenti iscritti con quota Platinum dopo il termine di cui all'art. 8.3.1 ma entro il 30 aprile 2026 verrà assegnato un coefficiente pari a 1,0 (cfr. art. 6.8).

8.19. AMMISSIONE ALLA GARA IN SEDE DI VERIFICA ANTE GARA

I Concorrenti inseriti in Lista d'Attesa, pur senza alcuna garanzia di partecipazione, potranno presentarsi al punto di check-in dell'area verifiche il giorno martedì 9 giugno 2026, dalle ore 07:30 alle ore 08:30. Dopo la loro registrazione potranno essere ammessi alla Gara ed essere sottoposti alle verifiche, ad insindacabile giudizio e inappellabile decisione dell'Organizzatore. L'eventuale ammissione potrà avvenire solo in sostituzione di Equipaggi iscritti che non abbiano superato le verifiche ante Gara.

I concorrenti provenienti dalla Lista d'Attesa non avranno diritto ad alcun beneficio o facilitazione riconosciuto ai Concorrenti già accettati, tranne i servizi correlati al pacchetto base di cui all'art. 8.10.1. Nel caso in cui i concorrenti ammessi dalla Lista d'Attesa avessero versato la quota d'iscrizione del pacchetto Silver o Gold, la restituzione parziale del deposito cauzionale avverrà entro i sessanta (60) giorni successivi alla data di comunicazione del ritiro e, comunque, entro e non oltre venerdì 24 luglio 2026.

L'ammissione comporterà l'iscrizione dell'Equipaggio alla Gara, ai sensi e per gli effetti di cui all'art. 8.9 del presente RPG.

8.19.1. I Concorrenti che subentrano in fase di verifiche ante gara saranno selezionati, tra quelli registrati, in base

ai seguenti criteri di priorità:

- a) nella sostituzione sarà data priorità ad una vettura dello stesso periodo di quella da sostituire;
- b) a parità di requisiti, sarà favorito il Concorrente proveniente da più lontano.

8.20. COMUNICAZIONE DI RITIRO DI UNA DOMANDA D'ISCRIZIONE PER I CONCORRENTI INSERITI IN "LISTA D'ATTESA"

Il ritiro della domanda d'iscrizione da parte del concorrente inserito nella Lista d'Attesa dovrà avvenire a mezzo posta elettronica all'indirizzo participants@1000miglia.it con richiesta di accettazione del ricevente e seguita da conferma di ricevimento da parte del ricevente stesso. I Concorrenti muniti di posta elettronica certificata (PEC) dovranno effettuare la comunicazione di cui sopra all'indirizzo PEC: 1000miglia@legalmail.it.

8.21. RESTITUZIONE DEL DEPOSITO CAUZIONALE PER I CONCORRENTI INSERITI IN "LISTA D'ATTESA"

L'eventuale restituzione del deposito cauzionale in caso di ritiro da parte di un Concorrente inserito nella Lista d'Attesa avverrà in conformità a quanto riportato all'articolo 8.13 del presente RPG applicando però una trattenuta per costi di segreteria pari ad € 400,00 oltre IVA al 22%.

Se dovuta, la restituzione del deposito cauzionale avverrà entro i sessanta (60) giorni successivi alla data di comunicazione del ritiro e, comunque, entro e non oltre venerdì 24 luglio 2026.

I Concorrenti che non si ritireranno e che non saranno selezionati dalla Lista d'Attesa avranno diritto alla restituzione integrale dell'importo versato, a mezzo bonifico bancario o accredito su carta di credito, entro venerdì 24 luglio 2026.

8.22. RINVIO DELLA MANIFESTAZIONE PER CAUSE DIPENDENTI DA FORZA MAGGIORE

L'Organizzatore si riserva la facoltà, in qualsiasi momento ed a suo insindacabile giudizio, di rinviare la Gara qualora si verifichi un evento straordinario qualificabile come circostanza di Forza Maggiore, ovvero, per fatti straordinari sopravvenuti ed imprevedibili, non dipendenti dalla sua volontà, che possano direttamente o indirettamente influenzare l'ordinario svolgimento dell'evento, quali, a titolo esemplificativo ma senza alcun intento limitativo, situazione di emergenza sanitaria, epidemie, pandemie, provvedimenti della Pubblica Autorità, terremoti, frane, inondazioni o, in generale, qualsiasi altra calamità naturale che non renda possibile lo svolgimento, in tutto o in parte, della Gara.

Per le eventuali richieste di ritiro iscrizione si applicano le condizioni riportate all'art. 8.14. secondo i nuovi termini temporali che saranno comunicati.

8.23. ANNULLAMENTO O SOSPENSIONE DELLA MANIFESTAZIONE PER CAUSE DIPENDENTI DA FORZA MAGGIORE

L'Organizzatore si riserva la facoltà, in qualsiasi momento ed a suo insindacabile giudizio, di annullare e/o sospendere la Gara qualora si verifichi un evento straordinario qualificabile come circostanza di Forza Maggiore, ovvero, per fatti straordinari sopravvenuti ed imprevedibili, non dipendenti dalla sua volontà, che possano direttamente o indirettamente influenzare l'ordinario svolgimento dell'evento, quali, a titolo esemplificativo ma senza alcun intento limitativo, situazione di emergenza sanitaria, epidemie, pandemie, provvedimenti della Pubblica Autorità, terremoti, frane, inondazioni o, in generale, qualsiasi altra calamità naturale che non renda possibile lo svolgimento, in tutto o in parte, della Gara.

In caso di annullamento e/o sospensione della Gara l'Organizzatore provvederà al rimborso delle quote di iscrizione come segue:

Da: apertura iscrizioni A: chiusura iscrizioni	La somma versata dal Concorrente a titolo di deposito cauzionale sarà restituita integralmente al Concorrente medesimo;
Dal: giorno successivo alla chiusura delle iscrizioni A: sabato 2 maggio	La somma versata dal Concorrente a titolo di quota di iscrizione sarà restituita integralmente al Concorrente medesimo, al netto dei diritti di segreteria di euro 250,00 oltre IVA al 22%
Da: domenica 3 maggio A: venerdì 22 maggio	La somma versata dal Concorrente a titolo di quota di iscrizione sarà restituita integralmente al Concorrente medesimo, al netto di una trattenuta a titolo di diritti segreteria e gestione pari al 10% della quota versata oltre IVA al 22%
Da: sabato 23 maggio A: lunedì 1° giugno	La somma versata dal Concorrente a titolo di quota di iscrizione sarà restituita integralmente al Concorrente medesimo, al netto di una trattenuta a titolo di diritti segreteria e gestione pari al 20% della quota versata oltre IVA al 22%

Da: martedì 2 giugno Al: sabato 6 giugno	La quota di iscrizione versata dal Concorrente sarà restituita integralmente al Concorrente medesimo, al netto di una trattenuta a titolo di diritti segreteria e gestione pari al 50% della quota versata oltre IVA al 22%
Da: domenica 7 giugno	La quota di iscrizione non sarà restituita

In caso di rinvio della Gara, tutti i suddetti termini temporali saranno estesi.

Per i Concorrenti inseriti nella Lista d'Attesa varrà quanto già previsto all'art. 8.21; per i Concorrenti non accettati varrà quanto previsto all'art. 8.12 del presente RPG.

9. OBBLIGHI GENERALI

9.1. VERIFICHE AMMINISTRATIVE

I Concorrenti e gli Equipaggi saranno tenuti a presentarsi personalmente e con la vettura iscritta, nei modi e nei tempi previsti dal Programma, pena l'impossibilità di superare le verifiche e, quindi, di partecipare alla Gara, al fine di essere sottoposti da parte dei Verificatori Sportivi e degli Organi di Polizia alle seguenti verifiche e formalità:

- a) controllo dei documenti obbligatori per Concorrenti e Conduuttori da presentare in originale:
 - la patente di guida, in corso di validità, sia nazionale che internazionale;
 - la licenza sportiva della nazione di appartenenza oppure la licenza giornaliera italiana;
 - il certificato medico (Allegato 1 del presente RPG);
 - l'assicurazione RCA della vettura iscritta, in corso di validità;
 - la carta di circolazione della vettura;
 - eventuale dichiarazione di non necessità di revisione periodica della vettura ai sensi delle leggi del paese di immatricolazione della vettura.
- b) consegna e applicazione del Contrassegno Personale di Identificazione (CPI) descritto all'art. 9.2 del presente RPG;
- c) sottoscrizione, per accettazione, dei moduli di verifica predisposti dall'Organizzatore e dagli organi di Polizia.

Le modalità di svolgimento delle verifiche sportive potranno essere totalmente o parzialmente dematerializzate in funzione delle circolari predisposte dall'ASN o delle direttive adottate dagli Organi di governo, nazionali o territoriali.

9.2. PRE VERIFICHE AMMINISTRATIVE E TECNICHE

I documenti di cui sopra dovranno essere caricati dai partecipanti entro le ore 16:00 di venerdì 15 maggio 2026 nella propria area riservata del sistema di iscrizioni. Il mancato caricamento anche parziale dei documenti di cui all'articolo 9.1 potrà portare a penalizzazioni verso i concorrenti fino all'esclusione dalla gara.

9.3. CONTRASSEGNO PERSONALE DI IDENTIFICAZIONE (CPI)

Durante le verifiche amministrative ante Gara sarà applicato ad ogni Conduuttore un Contrassegno Personale di Identificazione finalizzato ad identificare in maniera univoca ed incontrovertibile il partecipante per tutta la durata dell'evento.

L'applicazione del contrassegno sarà effettuata a cura di personale delegato dall'Organizzatore e non potrà essere rifiutato dal Conduuttore.

Il contrassegno non sarà cedibile e non potrà essere tolto fino al termine della competizione, pena l'esclusione dalla Gara.

La mancanza del CPI verificata in qualsiasi momento dagli Ufficiali di Gara o dagli agenti della scorta in servizio potrà comportare l'esclusione dell'Equipaggio e della vettura dalla Gara.

In caso di rottura o smarrimento del CPI il Conduuttore dovrà comunicarlo al primo addetto alle relazioni con i Concorrenti presente lungo il percorso di Gara.

9.3.1. Solo i componenti degli Equipaggi che avranno superato le verifiche amministrative ante Gara potranno partecipare alla competizione.

Sono vietati scambi di Conduuttori verificati, fra vetture in Gara.

Nel caso in cui venisse rinvenuta a bordo di una vettura in Gara la presenza di persone diverse da quelle che hanno superato le verifiche amministrative ante Gara, salvo il caso di trasporto di un ferito, la vettura ed i suoi Conduuttori saranno esclusi immediatamente dalla Gara. La suddetta infrazione non esclude comunque la possibilità di applicare ulteriori penalizzazioni a discrezione dei Commissari Sportivi.

9.4. ADESIVI DEI NUMERI DI GARA

Ad ogni Concorrente sarà consegnato, alle verifiche amministrative, un Kit di adesivi composto da:

- n. 3 (tre) adesivi porta numero rotondi, recanti il numero di gara e la pubblicità dell'Organizzatore;
- n. 2 (due) serie di numeri di gara pre-spaziati fluorescenti.

9.4.1 APPLICAZIONE DEGLI ADESIVI DI GARA SULLE VETTURE

Le vetture dovranno essere presentate alle verifiche tecniche con tutti gli adesivi del kit di cui all'Articolo 9.4 del presente RPG già applicati, secondo il seguente schema:

- a) n. 1 (uno) adesivo porta numero rotondo per ogni fiancata della vettura sulle portiere anteriori (vetture con portiere) o sulle fiancate anteriori (vetture senza portiere o con portiere di dimensioni ridotte);
- b) n. 1 (uno) adesivo porta numero rotondo sul cofano anteriore della vettura;
- c) n. 1 (uno) numero adesivo pre-spaziato fluorescente sul parabrezza anteriore. In assenza di quest'ultimo, il numero adesivo dovrà essere applicato sul cofano anteriore, in posizione tale da permetterne la piena visibilità guardando la parte frontale della vettura;
- d) n. 1 (uno) numero adesivo pre-spaziato fluorescente sul lunotto posteriore. In assenza di quest'ultimo, l'adesivo dovrà essere applicato sul cofano posteriore, in posizione tale da permetterne la vista guardando la parte posteriore della vettura.

Nell'allegato 2 al presente RPG è riportato lo schema per il corretto posizionamento dei numeri di gara.

Se per mancanza di spazio non fosse possibile applicare sulle vetture tutti e tre gli adesivi porta numero rotondi consegnati, è consentita l'applicazione di 2 (due) soli adesivi: in tal caso, il terzo adesivo dovrà essere obbligatoriamente restituito all'Organizzatore in sede di verifica tecnica, pena l'esclusione dalla gara.

9.5. VERIFICHE TECNICHE

Al termine delle verifiche amministrative i Concorrenti dovranno sottoporre le vetture iscritte, nei modi e nei tempi previsti dal programma, pena la non ammissione alla Gara, alle verifiche tecniche per i seguenti controlli:

- a) controllo del corretto posizionamento degli adesivi di cui all'art. 9.4.1 del presente RPG, controllo del corretto funzionamento dei dispositivi di segnalazione acustica e luminosa idonei alla circolazione stradale, oltre al controllo dell'effettivo possesso dei dispositivi di segnalazione d'emergenza in caso di incidenti stradali, quali triangolo e gilet catarifrangente;
- b) controllo dei seguenti documenti, da presentare in originale:
 - Certificato del Registro 1000 Miglia;
 - FIVA International Identity Card e/o FIA Heritage Certificate e/o Fiche ACI Sport e/o HTP FIA relativo alla vettura, tutti in corso di validità;
 - verifica della corrispondenza dei dati comunicati con l'iscrizione (anno di produzione e numero di telaio);
- c) installazione dell'apparecchiatura di sicurezza di cui al successivo articolo 9.7 del presente RPG.

Resta inteso che, in caso di difformità o irregolarità della vettura accertate durante le verifiche tecniche rispetto alla documentazione presentata per il rilascio del "Certificato Registro 1000 Miglia", potrà essere disposta l'immediata esclusione della vettura dalla Gara.

Con l'espletamento delle verifiche amministrative e tecniche la società 1000 Miglia S.r.l. non risponderà della effettiva corrispondenza delle vetture verificate alla vigente normativa italiana per la circolazione su strada, né delle corrette condizioni di manutenzione delle stesse; i concorrenti ed i conducenti rimarranno pertanto gli unici responsabili.

9.6. PUNZONATURA

Al termine delle verifiche tecniche le vetture verificate dovranno essere condotte, dal Concorrente o da un suo delegato, alla c.d. "punzonatura" in Piazza Vittoria a Brescia, secondo i modi ed i tempi previsti dal programma.

L'organizzatore prevedrà un servizio di scorta a cura della Polizia Municipale di Brescia con partenza dall'area antistante la Fiera di Brescia secondo i seguenti orari:

- a) dalle 10:00 alle 20:00 di lunedì 8 giugno 2026;
- b) dalle 07:30 alle 10:00 di martedì 9 giugno 2026.

Durante le operazioni di punzonatura i Commissari incaricati applicheranno un "contrassegno" al piantone dello sterzo (o ad altra parte inamovibile della vettura) e apporranno sulla stessa il contrassegno "Verificato"

che, in nessun caso, potrà essere rimosso, pena l'esclusione dalla Gara.

Superata la punzonatura il Concorrente sarà considerato ammesso, verificato e partente: l'eventuale ritiro della competizione, per qualsiasi motivo, non darà diritto ad alcun rimborso della tassa di iscrizione e di eventuali supplementi acquistati. L'equipaggio ritirato potrà comunque continuare a beneficiare dei servizi di ospitalità connessi all'Evento.

9.7. APPARECCHIATURA DI SICUREZZA

A bordo della vettura dovrà rimanere obbligatoriamente installata, per tutta la durata della gara, l'apparecchiatura GPS-Tracker fornita dall'Organizzatore; l'apparecchiatura dovrà essere restituita dall'equipaggio al CO di arrivo finale.

Il dispositivo verrà installato durante le verifiche tecniche (sarà apposta sulle vetture una porzione di velcro adesivo per fissare il dispositivo) da tecnici incaricati che forniranno le informazioni necessarie ed un manuale per l'uso della strumentazione; i tecnici provvederanno a far sottoscrivere ad ogni Equipaggio una liberatoria per l'eventuale impiego dei dati registrati dal dispositivo stesso.

Il dispositivo GPS-Tracker, oltre a rilevare il rispetto del percorso di gara da parte dell'Equipaggio, registrerà anche la velocità della vettura. I dati registrati saranno a disposizione della Direzione gara e dei Commissari Sportivi consentendo agli stessi l'adozione di provvedimenti disciplinari a carico di Conducenti che abbiano tenuto un comportamento non conforme al Codice della Strada Italiano ed ai regolamenti sportivi, indipendentemente da ulteriori provvedimenti che potrebbero essere adottati dalle Forze dell'Ordine che dovessero rilevare un'infrazione.

I dati registrati mediante le apparecchiature GPS – Tracker installate su tutte le vetture iscritte alla gara, saranno resi disponibili da 1000 Miglia S.r.l. esclusivamente in caso di richiesta da parte della Pubblica Autorità.

In caso di smarrimento o malfunzionamento del GPS-Tracker il concorrente dovrà tempestivamente segnalare il fatto agli Addetti ai Rapporti con i Concorrenti presenti ad ogni CO, oppure, agli incaricati della gestione delle apparecchiature tecniche che saranno presenti ad ogni pausa pranzo e ad ogni arrivo/partenza di Tappa.

Qualora un concorrente si ritirasse durante la Gara potrà restituire il GPS-Tracker agli Addetti alle Relazioni con i Concorrenti o agli Addetti al Merito presenti sulle vetture del Convoglio Tecnico di Supporto.

9.8. OBBLIGHI DEI CONCORRENTI - NORME DI COMPORTAMENTO

Durante tutta la manifestazione i Conducenti dovranno tenere una condotta di guida cosciente e prudente, rispettare scrupolosamente le norme del Codice della Strada italiano, il Regolamento Particolare di Gara e le disposizioni impartite dal Direttore di Gara e dagli Ufficiali di Gara.

Gli Ufficiali di Gara, gli Addetti al Merito (art. 2.4 del presente RPG) presenti sulle vetture del Convoglio Tecnico di Supporto e gli Organi di Polizia segnaleranno infrazioni e inosservanze alle norme del Codice della Strada e alle disposizioni di cui sopra.

In caso di infrazione, il Direttore di Gara riporterà il fatto ai Commissari Sportivi e potrà applicare anche le seguenti penalità:

- per la prima infrazione: 1.000 punti di penalizzazione negativi;
- per la seconda infrazione: 12.000 punti di penalizzazione negativi.

In funzione della gravità dell'infrazione commessa, i Commissari Sportivi potranno applicare penalizzazioni fino all'esclusione, anche a seguito di una sola segnalazione.

Nel corso di ciascuna Tappa la Direzione Gara potrà effettuare rilevamenti della velocità di tutte le vetture in Gara. Gli Ufficiali di Gara lungo il percorso, così come gli equipaggi delle vetture del Convoglio Tecnico di Supporto, avranno anche la mansione di sorvegliare il comportamento dei Concorrenti, delle assistenze e delle vetture al loro seguito, segnalando eventuali infrazioni al Direttore di Gara e gli Organi di Polizia, senza però assumere autonome decisioni.

Anche gli Agenti della Polizia della scorta, così come gli Agenti delle Forze dell'Ordine delle località attraversate, potranno segnalare al Direttore di Gara eventuali infrazioni commesse dai concorrenti e dalle loro assistenze o dalle vetture al loro seguito.

Il comportamento alla guida della vettura dovrà essere sempre prudente per sé, per gli altri concorrenti, per gli Ufficiali di Gara e, in modo particolare, per gli spettatori.

Ogni concorrente è sempre responsabile anche del comportamento delle proprie vetture di assistenza e di quelle al proprio seguito che, pertanto, dovranno attenersi alle disposizioni impartite dagli Ufficiali di gara

lungo il percorso previsto dal Road Book. L'inosservanza di questa disposizione comporterà sanzioni nei confronti del Concorrente che potranno arrivare fino all'esclusione dalla Gara, a discrezione dei Commissari Sportivi.

È fatto assoluto divieto per tutti i membri dell'Equipaggio di: (i) assumere alcolici a partire da 6 (sei) ore prima della partenza di ciascuna tappa fino all'arrivo di ciascuna tappa; (ii) assumere sostanze stupefacenti e/o idonee ad alterare le condizioni psico-fisiche.

Ogni modifica e/o copertura, anche solo parziale, della targa di una vettura in gara e/o di una vettura assistenza al seguito della vettura in gara, una volta rilevata e documentata dagli ufficiali addetti al merito, verrà comunicata alla Direzione Gara la quale, a sua volta, provvederà immediatamente a segnalarla alla pubblica autorità. La modifica e/o copertura, anche solo parziale, della targa di una vettura iscritta comporterà inoltre la sua immediata esclusione dalla gara. La modifica e/o copertura, anche solo parziale, della targa di una vettura di assistenza, comporterà l'esclusione del concorrente assistito dalla stessa.

9.9. CONTROLLO DEL CONTRASSEGNO PERSONALE DI IDENTIFICAZIONE (CPI)

Durante tutta la Gara gli Ufficiali di Gara in servizio potranno richiedere ai Conducenti l'esibizione del CPI. I Conducenti sprovvisti del contrassegno potranno essere esclusi dai Commissari Sportivi.

10. SVOLGIMENTO DELLA GARA

10.1. PARTENZA

Le vetture partiranno una alla volta, da posizione ferma e con motore acceso, con frequenza di 3 (tre) vetture al minuto. Ogni vettura, ricevuto il via, dovrà liberare lo spazio di partenza nel minor tempo possibile.

Sotto il controllo degli Ufficiali di Gara, la partenza potrà essere consentita anche a spinta nel caso la vettura non riuscisse ad avviarsi con i propri mezzi.

Nelle zone di controllo (tra i cartelli di inizio e fine zona), i Conducenti non dovranno fermare la vettura (ad eccezione dei controlli dove è prevista l'apposizione di un visto da parte degli Ufficiali di Gara), indietreggiare, invertire la marcia, aprire le portiere o ostacolare in qualsiasi modo gli altri equipaggi, pena l'applicazione della penalità previste dall'art. 12 del presente RPG.

Gli equipaggi che non dovessero effettuare il CO 1 di Brescia - Partenza Tappa 1, saranno penalizzati come indicato nell'art. 12 del presente RPG per ogni mancato transito ad un controllo. Sarà comunque obbligatorio, pena l'esclusione dalla gara, il transito al CO di partenza della Tappa 2.

I conducenti hanno l'obbligo di rispettare i tempi ufficiali indicati nella Tabella di Marcia. Nessuna restrizione sarà loro imposta relativamente all'impiego di apparecchi di rilevamento tempi. Gli stessi potranno essere sincronizzati con l'orologio posto alla partenza di ogni Tappa, senza collegamento diretto al predetto orologio.

Un qualsiasi difetto di rilevamento tempi causato da mancato o cattivo funzionamento delle apparecchiature potrà comportare, per i controlli interessati, sia l'applicazione della media ad ogni concorrente, sia l'annullamento dei controlli stessi per tutti i concorrenti.

L'Organizzatore indicherà nel Road Book e segnerà sul luogo con idonee indicazioni, un tratto di strada rettilineo impiegato come base misurata per la stesura del Road Book stesso.

10.2. CONTROLLI ORARI (CO/TC)

I CO/TC hanno lo scopo di delimitare i settori in cui è suddiviso il percorso della Gara, per regolare lo svolgimento della stessa e per far rispettare la velocità media prevista.

Per ogni Concorrente (anche nel caso in cui siano previste 3 vetture per ogni minuto) i rilevamenti devono essere effettuati al minuto intero (es.: per l'ora di transito 14.01 sarà possibile transitare senza penalità dalle 14.01.00 alle 14.01.59).

Gli scarti rispetto ai tempi teorici imposti concorrono a determinare la classifica.

Le penalità per anticipo e ritardo ai CO/TC sono quelle indicate all'art. 12.1 del presente RPG.

Il ritardo e l'anticipo ad un CO/TC non devono essere recuperati nei CO/TC successivi. Gli equipaggi devono lasciare libera al transito la "zona di rilevamento", nella quale sono autorizzati ad entrare a bordo della propria vettura nel minuto precedente a quello teorico di transito, ed a sostare solamente per il tempo strettamente necessario per la registrazione dell'ora di transito.

Al momento del rilevamento del tempo, la vettura deve trovarsi all'interno della zona di rilevamento.

Durante le operazioni di rilevamento almeno un componente dell'Equipaggio deve essere a bordo della vettura.

Il tempo impiegato nell'operazione di rilevamento non è in alcun modo neutralizzato. Il rilevamento è preso nel momento in cui un componente dell'Equipaggio consegna la tabella di marcia ai cronometristi.

Nel caso in cui vetture in ritardo o in anticipo rispetto alla loro ora teorica di transitino al CO/TC nel minuto dipertinenza di vetture in orario, il cronometrista deve annotare sulle tabelle di marcia degli equipaggi in ritardo o in anticipo l'ora reale di transito, ora che corrisponde all'inizio del settore successivo, dando la precedenza nelle operazioni di rilevamento all'Equipaggio con il minor ritardo rispetto all'ora teorica di transito.

Tutti i CO/TC saranno opportunamente segnalati con cartellonistica conforme ai modelli allegati al presente RPG (Allegato 5).

Le vetture che transitano ad un CO/TC in senso di marcia contrario o diverso da quello previsto dall'Organizzatore saranno escluse dalla gara.

10.3. PROVE CRONOMETRATE (PC/TT)

Nelle Prove Cronometrate (PC/TT) i Conduuttori devono rispettare un tempo imposto indicato nella TDT e nella Tabella di Marcia.

I rilevamenti saranno effettuati al 1/100 di secondo, senza alcuna tolleranza. Gli scarti rispetto ai tempi imposti concorreranno, come gli scarti rilevati ai CO, a determinare la classifica.

Le PC/TT saranno effettuate con partenza rilevata a ingresso libero; sarà facoltà del Conduuttore scegliere liberamente l'ora di inizio della PC, comunque entro 5 secondi circa dal "via libera" dell'Ufficiale di Gara addetto o del cronometrista incaricato.

Saranno previste più PC/TT consecutive (concatenate), dove l'ora di passaggio al rilevamento finale della precedente PC/TT costituisce l'ora di inizio della PC/TT seguente, e così via.

Per le PC/TT ubicate in aree attrezzate o in circuiti provvisori, autodromi, kartodromi e per le PC/TT con lunghezza inferiore a 300 metri, sarà allegata al Road Book una planimetria esplicativa.

Tutte le PC/TT saranno opportunamente segnalate sia all'inizio che alla fine, con cartellonistica conforme ai modelli allegati al presente RPG (Allegato 5).

Nel tratto di percorso compreso tra il cartello giallo di "inizio" ed il cartello beige di "fine" zona rilevamento è vietato l'arresto (fermo vettura), la sosta della vettura e l'apertura delle portiere. Le vetture che dovessero fermarsi per un guasto nella zona di rilevamento, dovranno essere immediatamente rimosse secondo le indicazioni degli Ufficiali di Gara, pena l'esclusione. È altresì vietato l'accesso non autorizzato dei Conduuttori e dei Navigatori.

Le vetture che transiteranno in una PC/TT in senso di marcia contrario diverso da quello previsto dall'Organizzatore saranno escluse dalla Gara.

In caso di mancanza o di difetto nel rilevamento di uno o più transiti effettuati da un Concorrente in una o più PC/TT, al Concorrente stesso sarà sempre assegnato un tempo relativo alla/e PC/TT mancante/i. Il tempo assegnato sarà la risultante della media delle PC/TT effettivamente disputate dal Concorrente stesso nella Tappa in cui la/e PC/TT risultano mancanti o di non corretto rilevamento; l'applicazione sarà fatta alla fine della Tappa considerata.

10.4. PROVE DI MEDIA (PM/AT)

Sono denominate Prove di Media (PM/AT) quei tratti di percorso inseriti in un settore nei quali i Conduuttori devono mantenere una media oraria prestabilita, indicata nella TDT e nella Tabella di Marcia.

Ai fini della classifica di Prova saranno ritenuti tutti i rilevamenti eseguiti procedendo alla somma aritmetica dei punteggi desunti dalla "TABELLA DEI PUNTEGGI PER LE PROVE DI MEDIA" (allegato 8); il totale dei punti sarà poi diviso per il numero di rilevamenti effettuati nella Prova considerata.

Il Road book indicherà il luogo di partenza e il luogo che costituisce il limite massimo teorico di fine PM/AT. Nel settore compreso tra l'inizio e la fine PM/AT, la media è rilevata in uno o più punti non conosciuto/i dal conduuttore: la TDT indicherà il numero di rilevamenti previsti per ogni PM/AT. Per ogni prova di media sarà possibile prevedere sino a 5 rilevamenti.

L'orario di transito sarà rilevato al secondo, arrotondato per difetto, attraverso l'apparecchiatura GPS-Tracker installata durante le verifiche ante-gara. Nessuna contestazione è ammessa contro questa rilevazione.

10.4.1. PARTENZA DELLE PROVE DI MEDIA

a. La partenza delle PM/AT sarà "a partenza libera". Ogni partenza di PM/AT sarà costituita da due postazioni previste nel Road Book, situate ad una distanza compresa tra 40 e 100 metri l'una dall'altra. La prima postazione, presidiata da Commissari di Percorso aventi il compito di facilitare e regolare le partenze delle vetture, sarà segnalata da un cartello a fondo giallo con bandiera impugnata. I Commissari preposti non registreranno sulla Tabella di Marcia dei Concorrenti l'ora di passaggio delle vetture.

La seconda postazione, creata per consentire la miglior precisione della funzione di cronometraggio dell'apparecchiatura di rilevamento GPS-Tracker, rilevando il transito della vettura già in movimento, non sarà presidiata da Commissari di percorso e sarà indicata da un cartello a fondo rosso con bandiera impugnata.

b. Il concorrente, una volta ricevuto un segnale di "via libera" dai Commissari di Percorso della prima postazione dovrà procedere immediatamente, senza fermarsi, verso la seconda postazione e prendere la partenza effettiva per la PM/AT dalla linea di **Zero spazio / Zero tempo** corrispondente alla postazione stessa. In corrispondenza di detta linea il concorrente dovrà cominciare il conteggio dello spazio e del tempo al fine di rispettare la media imposta assegnata per ogni Prova.

c. Per consentire al concorrente di raggiungere la media ideale, non saranno previsti rilevamenti nel primo chilometro di percorso di ogni Prova.

d. Nessun reclamo è ammesso per eventuali ostacoli, difficoltà o impedimenti che dovessero sopraggiungere nella percorrenza delle PM/AT: ciascun concorrente dovrà superarli con i propri mezzi e con le proprie capacità, pur nel rispetto delle norme del Codice della Strada.

10.5. CONTROLLI TIMBRO (CT/PC)

Ai CT/PC i Conducenti devono fermare le vetture per far apporre, nell'apposito spazio della Tabella di Marcia, il timbro di controllo o il "visto passare", la cui mancanza, comporterà l'esclusione dalla classifica.

Gli orari di apertura e chiusura dei CT/PC saranno comunicati dal Direttore di Gara.

Tutti i CT/PC saranno segnalati con cartellonistica conforme ai modelli allegati al presente RPG (Allegato 5).

Le vetture che transiteranno ad un CT/PC in senso di marcia contrario o diverso da quello previsto dal Road Book saranno escluse dalla gara.

10.6. ARRIVO

Il controllo di arrivo sarà ubicato a Brescia in località indicata dal Road Book e sarà aperto alle ore ___TBD___ di sabato 13 giugno 2026.

Dopo il CO/TC di arrivo, i Concorrenti dovranno proseguire, seguendo le istruzioni degli Ufficiali di Gara preposti, fino alla Pedana di Arrivo posta a Brescia - Viale Venezia.

11. TEMPO MASSIMO

Un Equipaggio sarà considerato fuori tempo massimo:

- a) se transiterà ad un CO/TC con un ritardo superiore a 30 minuti primi;
- b) se accumulerà ritardi a più controlli orari complessivamente superiori a 60 minuti primi per ogni tappa.

Ai CO/TC di partenza di ogni tappa un equipaggio sarà considerato fuori tempo massimo se transiterà con più di 15' minuti primi di ritardo.

Gli orari di apertura e chiusura delle Prove Cronometrate - PC/TT, delle Prove di Media - PM/AT e dei Controlli a Timbro - CT/CP saranno comunicati dall'organizzatore con apposita circolare informativa.

12. PENALITÀ E PROVVEDIMENTI DISCIPLINARI

12.1. CONTROLLI ORARI (CO/TC)

- | | |
|--|--------------------------------------|
| • per ogni minuto primo o frazione di anticipo: | 100 punti di penalizzazione negativi |
| • per i primi 2 minuti o frazione di ritardo: | 25 punti di penalizzazione negativi |
| • per ritardo oltre 2 minuti e fino a 5 minuti: | 50 punti di penalizzazione negativi |
| • per ritardo oltre 5 minuti e fino a 10 minuti: | 100 punti di penalizzazione negativi |

• per ritardo oltre 10 minuti e fino a 20 minuti:	200 punti di penalizzazione negativi
• per ritardo oltre i 20 e fino ai 30 minuti:	300 punti di penalizzazione negativi
• per ogni ritardo oltre il tempo massimo:	12.000 punti di penalizzazione negativi
12.2. PROVE CRONOMETRATE (PC/TT)	
• per ogni 1/100 di secondo di anticipo o di ritardo:	1 punto di penalizzazione negativo
12.3. CONTROLLI SEGRETI DI TRANSITO	
• per anticipo fino a 20 minuti:	320 punti di penalizzazione negativi
• per anticipo oltre 20 minuti:	12.000 punti di penalizzazione negativi
• per il 2° anticipo oltre i 20 minuti:	esclusione
12.4. TABELLA DI MARCIA	
• alterazione, manomissione o correzioni non avallate da Ufficiali di gara:	esclusione
• mancata annotazione ad un CO/TC:	12.000 punti di penalizzazione negativi
• mancanza di un timbro di controllo (CT/PC):	12.000 punti di penalizzazione negativi
• mancata restituzione al CO/TC di arrivo di Tappa:	esclusione
12.5. ALTRE PENALIZZAZIONI	
• per rifiuto di partenza nell'ora e ordine stabilito:	100 punti di penalizzazione negativi
• per arresto della vettura in zona di controllo (fermo ruota):	100 punti di penalizzazione negativi
• per accesso non autorizzato dell'Equipaggio in zona di controllo (fatti salvi ulteriori provvedimenti):	300 punti di penalizzazione negativi
• per mancato transito o annotazione del tempo ad un qualsiasi controllo:	12.000 punti di penalizzazione negativi
• per sosta non autorizzata in zona di controllo:	12.000 punti di penalizzazione negativi
• per blocco del passaggio e/o danno agli altri equipaggi:	esclusione
• per comportamento antisportivo:	dall'ammonizione all'esclusione
• per passaggio ad un controllo in senso contrario o diverso:	esclusione
• per infrazione al Codice della Strada:	fino all'esclusione
• per irregolarità dei documenti in sede di verifica:	non ammissione
• per mancato rispetto degli orari di verifica:	fino alla non ammissione
• per mancata partenza sia della prima che della seconda tappa:	esclusione
• per aver fatto condurre la vettura da persona diversa dai membri dell'Equipaggio:	esclusione
• per mancanza di un numero di gara o di una targa di gara:	ammenda
• per mancanza di due o tutti i numeri di gara:	esclusione
• per mancata comunicazione del ritiro alla Direzione gara:	ammenda
• per mancata osservanza delle disposizioni relative alla sincronizzazione dei cronometri:	fino all'esclusione
• per comportamento non prudente di un membro dell'Equipaggio o di un'assistenza o di auto al seguito:	fino all'esclusione
• per essersi sporti dalla vettura in movimento:	fino all'esclusione
• mancato rispetto degli ordini degli Ufficiali di gara:	fino all'esclusione
• articolo 8.6 - prima infrazione:	1.000 punti di penalizzazione negativi
• articolo 8.6 - seconda infrazione:	12.000 punti di penalizzazione negativi
• per infrazioni alle norme sulla pubblicità delle vetture in gara:	12.000 punti di penalizzazioni negativi

13. CLASSIFICHE – RECLAMI – APPELLI

13.1. CLASSIFICHE PREVISTE

Saranno redatte le seguenti classifiche:

- a) GENERALE;
- b) DI RAGGRUPPAMENTO;
- c) SPECIALI:
 - c1) per equipaggi under 30;
 - c2) per Equipaggi e vetture iscritti da Forze Armate;
 - c3) "Sponsor Team" compilata sommando i punteggi individuali della classifica generale ottenuti dai

migliori tre (3) equipaggi facenti parte di ogni Sponsor Team;
c4) "Guest Car".

13.2. COMPILAZIONE E PUBBLICAZIONE DELLE CLASSIFICHE

Le classifiche saranno redatte sulla base dei punti realizzati da ciascun equipaggio nelle PC/TT, nelle PM/AT, nei CO/TC e calcolati in base alla "tabella punteggi" (Allegati 7 e 8) ed al coefficiente assegnato a ciascuna vettura (Allegato 6), dedotti tutti gli eventuali punti di penalizzazione negativi.

Non sono previsti "scarti".

L'Equipaggio che avrà ottenuto il maggior numero di punti sarà proclamato vincitore.

In caso di ex-aequo nella classifica finale, il miglior piazzamento sarà attribuito a Equipaggi/o che hanno/ha realizzato il minor numero di penalità, non punti, nel corso della gara.

Non saranno classificati gli Equipaggi che non transiteranno o non consegneranno la Tabella di Marcia al CO/TC di arrivo finale (arrivo Tappa 5).

Le classifiche saranno esposte come da Programma.

13.3. RECLAMI E APPELLI

I reclami e gli appelli dovranno essere presentati nei modi e nei termini stabiliti dal Regolamento Nazionale Sportivo che i Concorrenti dichiarano espressamente di conoscere ed accettare.

Per ogni reclamo il deposito cauzionale è di € 500,00. Per ogni appello il deposito cauzionale è di € 2.000,00

13.4. TERMINI DI PRESENTAZIONE DEI RECLAMI O DELLE RICHIESTE DI VERIFICA TEMPI

Le classifiche compilate alla fine delle Tappe 1, 2, 3 e 4 saranno da considerare definitive negli elementi impiegati per la loro compilazione. Dette classifiche saranno pubblicate 30 (trenta) minuti prima della partenza di ogni Tappa: i concorrenti potranno proporre reclamo (inclusa richiesta di verifica tempi) contro le classifiche pubblicate fino al momento della loro partenza individuale presentando, per iscritto, le ragioni del contendere agli Ufficiali di Gara (Addetti alle Relazioni con i Concorrenti) presenti alla partenza.

14. PREMI

La Gara sarà dotata dei seguenti premi d'onore:

- per i primi tre (3) Equipaggi della classifica generale: premi per entrambi i componenti l'Equipaggio;
- per i primi tre (3) Equipaggi delle classifiche di ogni raggruppamento: premi per entrambi i componenti l'Equipaggio;
- per i primi tre (3) Equipaggi classificati della classifica under 30 (classifica c1): premi per entrambi i componenti l'Equipaggio;
- per i primi classificati delle altre classifiche speciali:
 - classifica per Corpo Forze Armate (classifica c2): premi per entrambi i componenti l'Equipaggio;
 - classifica per Sponsor Team (classifica c3): n. 1 premio singolo, al primo classificato;
 - classifica per Guest Car (classifica c4): n. 1 premio singolo, al primo classificato.

I premi non sono tra loro cumulabili, pertanto, ai vincitori di più classifiche verrà assegnato solo il premio della classifica più rilevante.

Gli Equipaggi che non si presenteranno alla premiazione perderanno il diritto ai premi loro assegnati senza che la classifica sia modificata.

15. DISPOSIZIONI GENERALI

15.1. RESPONSABILITÀ

Per il fatto stesso dell'iscrizione alla Gara, ciascun Concorrente dichiara e garantisce:

- di riconoscere ed accettare le disposizioni del Regolamento Nazionale Sportivo (e suoi Regolamenti di Settore) e del presente RPG, impegnandosi a rispettarle e a farle rispettare;
- di far sottoscrivere per accettazione, sotto la sua diretta responsabilità, ai suoi Conducenti, personale addetto ai propri mezzi di assistenza, suoi dipendenti e incaricati, il presente RPG che dagli stessi dovrà essere strettamente osservato;
- di ritenere sollevati l'Automobile Club d'Italia, l'ACI Sport, l'ACI Brescia, l'Organizzatore 1000 Miglia S.r.l. e tutte le persone addette all'organizzazione, così come gli Automobile Club, gli Enti Locali coinvolti o

comunque interessati dalla gara, gli Ufficiali di gara ed i proprietari dei percorsi dove si svolge la gara, da ogni responsabilità circa eventuali danni da sinistri stradali occorsi ad esso concorrente, suoi conduttori, navigatori, dipendenti e incaricati o cose, oppure prodotti o causati a terzi o cose da esso concorrente, suoi conduttori, navigatori, dipendenti e incaricati.

15.2. CONTROVERSIE

I Concorrenti si impegnano a risolvere qualsiasi controversia di natura patrimoniale che potesse insorgere per fatti derivanti dalla applicazione e/o interpretazione del presente RPG e dallo svolgimento della Gara mediante l'arbitrato sportivo previsto dagli articoli 236 e seg. del Regolamento Sportivo Nazionale e dal Regolamento di Giustizia Sportiva ACI, oltre che per le controversie di natura sportiva occorse durante la Gara. Sono espressamente escluse dall'arbitrato sportivo tutte le controversie di natura tecnica e disciplinare decise in via definitiva dall'Organizzatore e/o dai propri organi che abbiano dato luogo a provvedimenti di penalizzazione o esclusione dalle classifiche di Gara, ovvero, a sanzioni di natura pecuniaria.

15.3. PUBBLICITÀ

Nessuna forma di pubblicità può figurare sulla vettura, a meno che questa non sia espressamente prevista dall'Organizzatore secondo quanto verrà comunicato con apposita circolare informativa, nel rispetto di quanto previsto dalla vigente normativa ACI Sport.

Ai Concorrenti le cui vetture siano state inserite dagli Sponsor negli "Sponsor Team", è consentito apporre su ogni fiancata delle vetture un logo o una scritta aventi una dimensione massima di cm 10 x 20 o superficie equivalente.

Il logo o la scritta ammessi potranno riprendere il marchio commerciale dello Sponsor stesso e potranno comparire sulle vetture appartenenti ad ogni citato "Sponsor Team" e saranno comunque sottoposti ad autorizzazione preventiva dell'Organizzatore.

Il numero di vetture autorizzate, per ogni Sponsor, sarà determinato dagli accordi sottoscritti fra l'Organizzatore e lo Sponsor stesso. Per ottenere l'autorizzazione dell'Organizzatore ogni Sponsor interessato dovrà sottoporre la grafica predisposta e comunicare quali vetture faranno parte del suo "Sponsor Team" inviando la sua richiesta via e-mail, entro e non oltre 15 maggio 2026, al seguente indirizzo: participants@1000miglia.it.

I nomi dei componenti l'Equipaggio possono essere scritti su ciascuna fiancata della vettura nelle dimensioni massime consentite di cm 10 x 40 per fiancata.

Uno stemma di Club, non avente per oggetto (in tutto o in parte) fini pubblicitari, può apparire in ogni fiancata occupando uno spazio massimo di cm 10x10, per fiancata o superficie equivalente.

È accettata la livrea originale per ciò che riguarda gli stemmi identificativi, anche se comportano della pubblicità, limitatamente a quanto originariamente utilizzato per quella specifica vettura, identificata con il numero di telaio.

Qualsiasi forma pubblicitaria che risultasse non rispondente a quanto indicato nel presente articolo verrà immediatamente fatta rimuovere dall'Organizzatore e/o dagli Ufficiali di Gara, che effettueranno controlli sia prima che durante la Gara.

L'infrazione alle norme del presente articolo verrà sanzionata con 12.000 punti di penalizzazione negativi. Agli Equipaggi che verranno trovati inadempienti rispetto alle disposizioni sopra esposte verrà negata la partecipazione a future edizioni della manifestazione. L'Organizzatore si riserva di addebitare all'Equipaggio risultato trasgressore eventuali danni derivanti dalla contravvenzione al presente articolo.

I Concorrenti accettano pertanto di assumere l'obbligo di risarcire ogni danno patito dall'Organizzatore e da terzi in genere, manlevando lo stesso da ogni responsabilità per ogni e qualsiasi danno conseguente alla violazione del divieto che precede.

15.4. PLACCHE DEI NUMERI DI GARA

Tutti i numeri di Gara (placche) consegnati dall'Organizzatore al Concorrente, dovranno essere applicati sulla vettura da Gara. La constatazione della presenza di una delle placche dei numeri di Gara consegnati su veicolo diverso dalla vettura di Gara comporterà una penalità che potrà arrivare fino all'immediata esclusione dalla Gara della vettura stessa.

15.5. ALTRE PLACCHE PREVISTE DALL'ORGANIZZATORE

Tutte le vetture contraddistinte con placche dei numeri di gara dell'evento 1000 MIGLIA 2026, recanti le diciture di funzione:

- Numero di gara 500

- Numero di gara 1000
- ORGANIZATION
- MEDIA
- MEDIA PARTNER
- SPONSOR e SPONSOR GUEST
- FRIENDS
- CHARITY
- GUEST CAR
- MEDICAL CAR

saranno da considerarsi vetture facenti parte del convoglio di gara autorizzate al transito su strade temporaneamente chiuse al traffico ordinario; le suddette vetture ed i relativi equipaggi, non sono da considerarsi vetture in gara e circoleranno sempre sotto la responsabilità dei loro proprietari e conducenti.

16. ASSICURAZIONE OBBLIGATORIA PER RESPONSABILITÀ CIVILE AUTO (RCA) E RESPONSABILITÀ CIVILE CONTRO TERZI (RCT)

A seguito del comunicato adottato da ACI-Sport in data 6 maggio 2025 e relativo all'affidamento del servizio per la copertura assicurativa obbligatoria di cui all'art. 124 del Codice delle Assicurazioni Private, l'Organizzatore dichiara di aver preso atto che la procedura è stata aggiudicata in favore della società Sara Assicurazioni S.p.A., la quale, ha garantito la copertura assicurativa di tutte le competizioni iscritte al calendario sportivo nazionale dal 12 maggio 2025 al 31 dicembre 2025. Nell'attesa di conoscere la nuova determinazione di ACI-Sport per le gare iscritte al calendario sportivo nazionale 2026, l'Organizzatore 1000 Miglia Srl dichiara che garantirà la copertura assicurativa obbligatoria della competizione in oggetto, nel rispetto di quanto verrà disposto dalla Federazione.

Si specifica sin da ora che la polizza assicurativa RCA sottoscritta dall'Organizzatore sarà intesa come polizza per la copertura di secondo rischio dei danni eventualmente causati dai concorrenti a persone, cose o animali durante lo svolgimento della manifestazione, esclusi i danni prodotti ai partecipanti stessi ed ai veicoli da essi adoperati. Resta quindi fermo per tutti i concorrenti l'obbligo di sottoscrivere una autonoma polizza RCA valida durante tutto lo svolgimento della manifestazione.

In ogni caso, le polizze sottoscritte dell'Organizzatore non sollevano i Concorrenti ed i Conducenti da qualsiasi responsabilità in cui potranno eventualmente incorrere al di fuori dell'oggetto dell'assicurazione e di ulteriori condizioni generali e speciali di polizza che verranno stabilite dalla Federazione.

17. ALLEGATI

I seguenti allegati fanno parte integrante e sostanziale del presente Regolamento Particolare di Gara:

- **ALLEGATO 1:** Fac-simile Certificato Medico per attività sportiva non agonistica
- **ALLEGATO 2:** Posizionamento Numeri di Gara sulle vetture
- **ALLEGATO 3:** Tabella delle Distanze e dei Tempi
- **ALLEGATO 4:** Mappe del percorso di gara (la mappa del percorso di gara potrà essere soggetta a variazioni)
- **ALLEGATO 5:** Cartellonistica dei Controlli
- **ALLEGATO 6:** Tabella dei Coefficienti
- **ALLEGATO 7:** Tabella dei punteggi per le Prove Cronometrate (PC/TT)
- **ALLEGATO 8:** Tabella dei punteggi per le Prove di Media (PM/AT)

Regolamento Particolare di Gara del Grande Evento per auto storiche dal 7 al 13 giugno 2026 denominato "1000 MIGLIA 2026".

L'Organizzatore dichiara l'impegno a verificare che tutti coloro che parteciperanno allo svolgimento della gara ma che non figurano sul presente RPG saranno comunque titolari di una valida licenza sportiva rilasciata dalla Federazione.

Lo svolgimento della gara è comunque subordinato al rilascio del nulla-osta da parte del competente Ministero dei Trasporti - Direzione Generale per la Sicurezza Stradale, come previsto dal comma 3 art. 9 del nuovo Codice della Strada.

Il presente Regolamento Particolare di gara/Permesso di Organizzazione può essere revocato in qualsiasi momento in caso di violazione da parte dell'Organizzatore dell'art. 56 del Regolamento Sportivo Nazionale ravvisata dalla Federazione.

Il Direttore di Gara

f.to **Lucio DE MORI**

Il legale rappresentante dell'Ente Organizzatore

f.to **Fulvio D'ALVIA**

Per la Delegazione Regionale

f.to **Alessandro TIBILETTI**

IL SEGRETARIO DEGLI ORGANI SPORTIVI ACI
Marco FERRARI

1000 Miglia 2026

Allegato 1: Fac-simile Certificato Medico Attività Sportiva non agonistica

Certificato medico di idoneità alla pratica sportiva di tipo non agonistico Certificat d'aptitude à la pratique d'un sport non professionnel Medical certificate for non-competitive sport activity

Sig. - Sig.ra \ Mons. - Mme \ Mr. - Mrs: _____

nato - nata a \ né à \ born in: _____

il \ le \ on: _____

indirizzo \ adresse \ address: _____

Il soggetto, a seguito della visita medica da me effettuata, sulla base dei valori di pressione arteriosa rilevati, nonché dal referto del tracciato ECG eseguito in data _____, non presenta controindicazioni in atto alla pratica di attività sportiva non agonistica.

(Decreto del Ministro della Salute del 24 aprile 2013; Legge del 9 agosto 2013, n. 98, art. 42-*bis*; Legge 30 ottobre 2013, n. 125, art. 10 - *septies*; Decreto del Ministero della Salute dell'8 agosto 2014)

Based on a physical examination, including blood pressure readings,
I hereby declare my client is in good health and fit to practice non-competitive sport activities.

Sur la base d'un examen médical réalisé par mes soins en des valeurs de la pression artérielle, le patient ne présente pas de contre-indication à la pratique d'activités sportives non professionnels.

Il presente certificato ha validità annuale dalla data del rilascio

Ce certificat est valable 1 an

This certificate is valid for a period of one year

Luogo | Lieu | Issued in: _____ il | le | on: _____

Il Medico \ le Medecin \ the Doctor (*firma e timbro - signature et tampon - signature and stamp*):

Allegato 2: Posizionamento Numeri di Gara sulle vetture

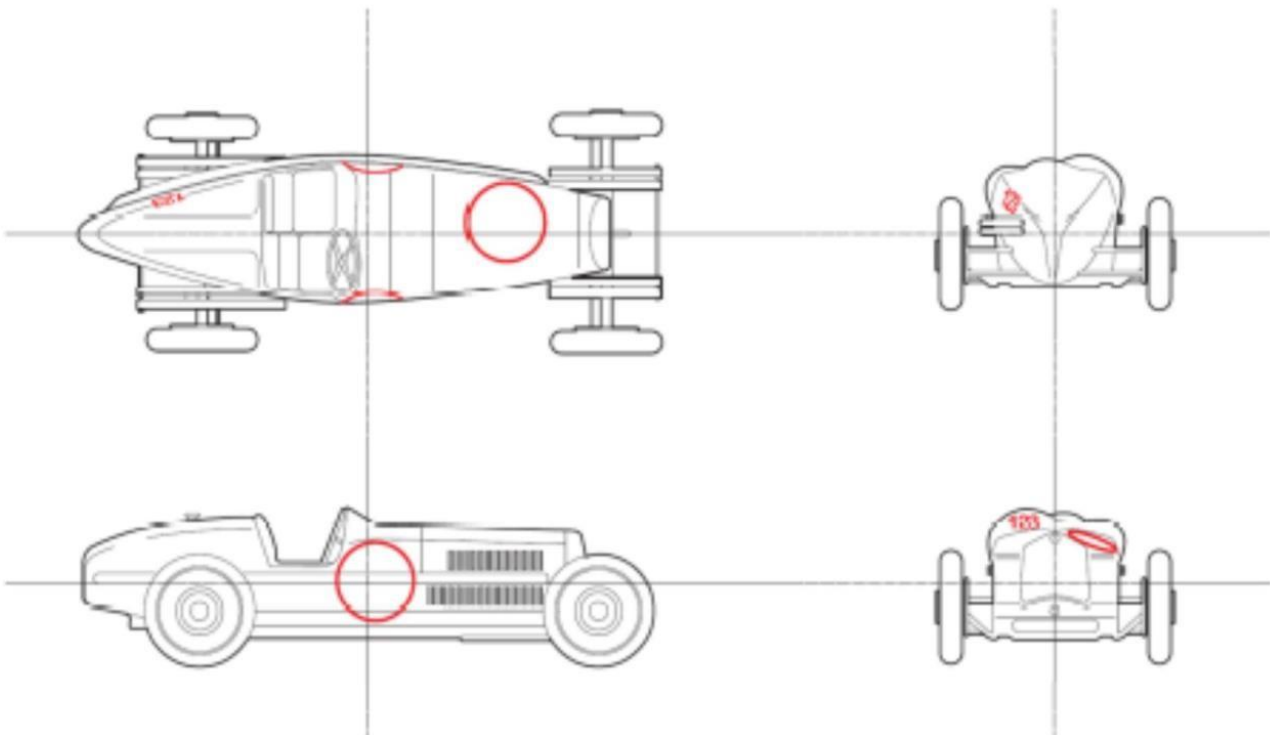
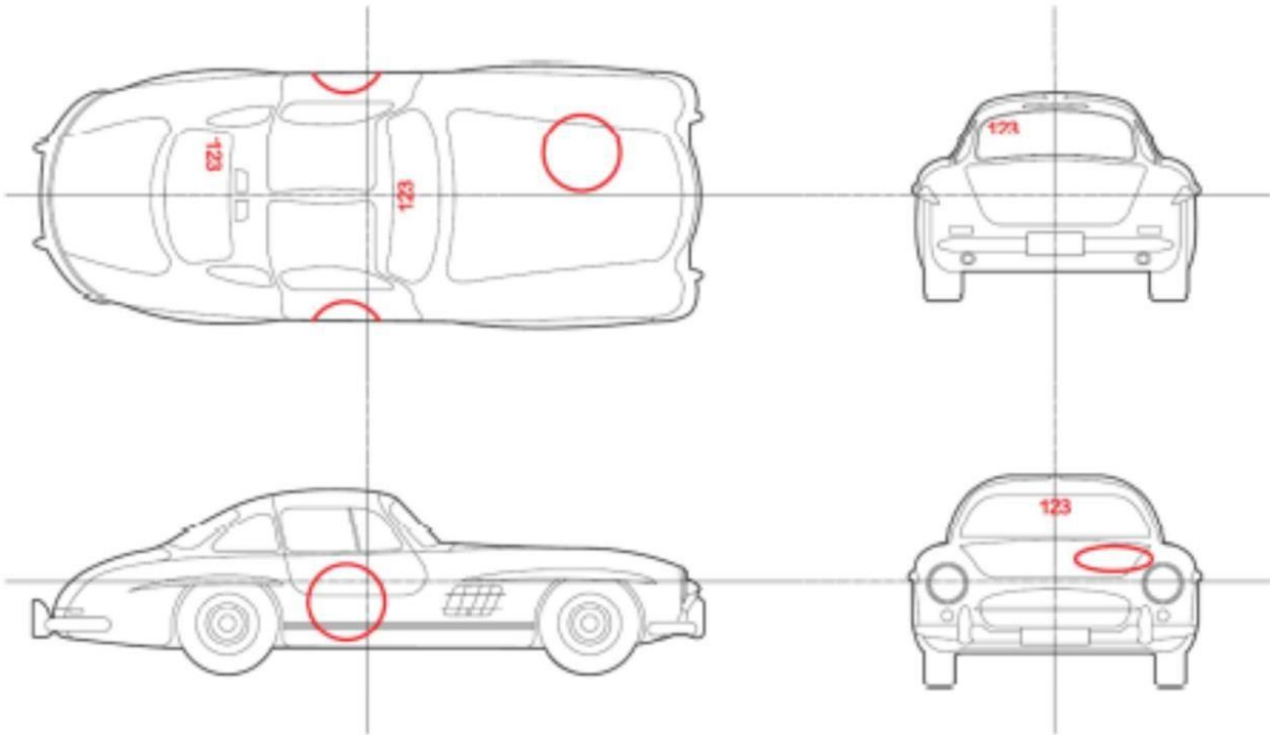

Allegato 3: Tabella delle distanze e dei tempi (TDT)

La TDT verrà diffusa contestualmente con la consegna del Road Book.

1000 Miglia 2026

Allegato 4: Mappa del Percorso di Gara



9-13
GIUGNO
/ JUNE
➡➡



DISCOVER MORE
1000miglia.it



1000MIGLIA SRL



Allegato 5: Cartellonistica dei controlli

CARTELLI DEI CONTROLLI - CONTROL SIGNS

		INIZIO ZONA CONTROLLO • CONTROL AREA START		FINE ZONA CONTROLLO • CONTROL AREA END		INIZIO ZONA CONTROLLO • CONTROL AREA START		FINE ZONA CONTROLLO • CONTROL AREA END				
CO / TC*		GIALLO/YELLOW mt 25 circa - approx.		ROSSO/RED mt 25 circa - approx.		BEIGE mt 25 circa - approx.		GIALLO/YELLOW mt 25 circa - approx.		ROSSO/RED mt 25 circa - approx.		BEIGE mt 25 circa - approx.
PC*** SINGOLE O CONCATENATE LUNGHEZZA INFERIORE / UGUALE A 300 MT.		GIALLO/YELLOW mt 25 circa - approx.		ROSSO/RED mt 25 circa - approx.		BEIGE lunghezza inferiore/uguale - length inferior/equal to 300mt.		GIALLO/YELLOW mt 25 circa - approx.		ROSSO/RED mt 25 circa - approx.		BEIGE mt 25 circa - approx.
PC*** SINGOLE O CONCATENATE LUNGHEZZA SUPERIORE A 300 MT.		GIALLO/YELLOW mt 25 circa - approx.		ROSSO/RED mt 25 ca - approx.		BEIGE lunghezza inferiore/uguale - length inferior/equal to 300mt.		GIALLO/YELLOW mt 25 circa - approx.		ROSSO/RED mt 25 circa - approx.		BEIGE mt 25 circa - approx.
PM PROVA DI MEDIA CON UNO O PIU' CONTROLLI SEGRETI AT AVERAGE TEST WITH ONE OR MORE SECRET CONTROLS		GIALLO/YELLOW mt 25 circa - approx.		ROSSO/RED mt 25 circa - approx.	INIZIO PC • START TT		INIZIO ZONA CONTROLLO • CONTROL AREA START		FINE / INIZIO PC • END / START TT		FINE ZONA CONTROLLO • CONTROL AREA END	
					INIZIO ZONA CONTROLLO • CONTROL AREA START		FINE ZONA CONTROLLO • CONTROL AREA END		INIZIO ZONA CONTROLLO • CONTROL AREA START		FINE ZONA CONTROLLO • CONTROL AREA END	
estensione della prova di media / extension of average test												
LIMITE DELL'ESTENSIONE DELLA PM - LIMIT AT EXTENTION												
ROAD BOOK SYMBOL												

***Ai Controlli Orari NON SEGUITI da Start Prova Cronometrata**

Le vetture sono autorizzate ad entrare nella zona di controllo (tra il cartello giallo e quello rosso di controllo) nel minuto che precede il loro minuto teorico di transito (solo se la zona è già stata liberata dalle vetture che precedono) oppure nel loro minuto teorico di transito e devono consegnare la tabella di marcia al cronometrista, per l'annotazione dell'orario di transito. I membri dell'equipaggio sono autorizzati a rimanere a bordo della vettura.

****Ai Controlli Timbro**

I membri dell'equipaggio devono rimanere a bordo della vettura e consegnare al commissario la tabella di marcia, per l'apposizione del timbro, senza iscrizione dell'orario di transito; la sosta nella zona deve essere limitata all'operazione di timbratura.

*****Nelle Prove Cronometrate**

Tra il cartello giallo di inizio ed il cartello beige di fine zona controllo è vietato l'arresto (fermo vettura/fermo ruote) e la sosta della vettura.

***At the Time Controls NOT FOLLOWED by Start Time Trials**

The cars are authorized to enter the control area (between the yellow and red control sign) in the minute preceding their theoretical transit minute (only if the area has already been freed from the cars ahead) or during their theoretical transit minute and must hand in the time card to the timekeeper, in order for him to note down the transit time. Crew members are allowed to remain on board the car.

****During the Time Trials**

Between the yellow sign at the beginning and the beige sign at the end of the control area, it is forbidden to stop (vehicle stopped/wheels stopped) and park the car.

*****At the Stamp Controls**

The crew members must remain on board the car and hand in the time card to the Marshal, where he will put the stamp, without inscription of the transit time; parking in the area must be limited only to the stamping operation.

1000 Miglia 2026

Allegato 6: Tabella dei Coefficienti



➔ In **ROSSO** sono riportate le vetture che hanno vinto un'edizione della 1000 Miglia dal 1927 al 1957.

RED shows cars that have won an edition of the Mille Miglia from 1927 to 1957.

➔ **WOA** - Winner Overall: tutte le vincitrici assolute hanno coefficiente 1,80. *All the overall race winners have a coefficient of 1.80.*

➔ Vincitrici di Classe / *Class Winner*: alle vetture vincitrici di Classe o Categoria in una edizione delle 1000 Miglia 1927/1957 viene aggiunto al coefficiente il "Fattore MM", pari a + **0,05**.

The "MM Factor", equal to + 0.05, is added to the winning cars of Class or Category in an edition of the 1000 Miglia 1927/1957.

➔ In **AZZURRO** sono riportati i nuovi inserimenti. *The new entries are shown in BLUE.*

	MARCA MARQUE	MODELLO MODEL	COEFF. Multiplier	CALCULATION FACTOR						WINNER FACTOR
				PERIOD	CLASS	CAT.	PERIOD	CLASS	CAT.	
1	A.L.F.	Ardea 750 barchetta	1,35	1950-1952	<750	S	0,15	0	0,20	0
2	A.L.F.	Ardea 750 siluro	1,35	1950-1952	<750	S	0,15	0	0,20	0
3	A.L.F.	Ardea 750 spider	1,40	1947-1949	<750	S	0,20	0	0,20	0
4	A.L.F.	S.I.A.T.A. TC motore Ardea 750	1,30	1953-1957	<750	S	0,10	0	0,20	0
5	A.S.G.	SVA - Giannini 750	1,35	1950-1952	<750	S	0,15	0	0,20	0
6	ABARTH	600 FIAT	1,10	1953-1957	<750	T	0,10	0	0	0
7	ABARTH	750 Vignale	1,20	1953-1957	<750	GT	0,10	0	0,10	0
8	ABARTH	Cisitalia 204	1,65	1947-1949	<1100	SC	0,20	0,10	0,35	0
9	ABARTH	Cisitalia 204 A	1,60	1950-1952	<1100	SC	0,15	0,10	0,35	0
10	ABARTH	Cisitalia 204 A siluro	1,65	1947-1949	<1100	SC	0,20	0,10	0,35	0
11	ABARTH	Cisitalia 204 A spider	1,60	1950-1952	<1100	SC	0,15	0,10	0,35	0
12	ABARTH	Cisitalia 205 berlina Vignale	1,60	1950-1952	<1100	SC	0,15	0,10	0,35	0
13	ABARTH	FIAT 1100 S	1,60	1950-1952	<1100	SC	0,15	0,10	0,35	0
14	ABARTH	FIAT 1400 berlina Touring	1,40	1950-1952	>1101	GT	0,15	0,15	0,10	0
15	ABARTH	FIAT 750 Berlina	1,25	1953-1957	<750	GT	0,10	0	0,10	0,05
16	ABARTH	FIAT 750 Berlina Zagato	1,25	1953-1957	<750	GT	0,10	0	0,10	0,05
17	A.C.	Ace	1,40	1953-1957	>1101	SP	0,10	0,15	0,15	0
18	A.C.	Aceca Bristol Coupé	1,35	1953-1957	>1101	GT	0,10	0,15	0,10	0
19	ALA D'ORO	Stanguellini FIAT 1100 spider	1,50	1947-1949	<1100	S	0,20	0,10	0,20	0
20	ALCA	Volpe 124 cm3	1,40	1947-1949	<750	S	0,20	0	0,20	0
21	ALFA ROMEO	RL SS torpedo Zagato	1,70	1927-1929	>1101	S	0,35	0,15	0,20	0
22	ALFA ROMEO	RL SS torpedo	1,70	1927-1929	>1101	S	0,35	0,15	0,20	0
23	ALFA ROMEO	6C 1500	1,45	1930-1934	>1101	T	0,30	0,15	0	0
24	ALFA ROMEO	6C 1500 S	1,70	1927-1929	>1101	S	0,35	0,15	0,20	0
25	ALFA ROMEO	6C 1500 Sport Spider Zagato (winner 1928)	1,80	1927-1929	>1101	SS	0,35	0,15	0,25	WOA
26	ALFA ROMEO	6C 1500 SS	1,80	1927-1929	>1101	SS	0,35	0,15	0,25	0,05
27	ALFA ROMEO	6C 1500 MMS	1,80	1927-1929	>1101	SS	0,35	0,15	0,25	0,05
28	ALFA ROMEO	6C 1500 SS siluro Ghia	1,75	1927-1929	>1101	SS	0,35	0,15	0,25	0
29	ALFA ROMEO	6C 1500 SS	1,75	1930-1934	>1101	SS	0,30	0,15	0,25	0,05
30	ALFA ROMEO	6C 1500 SS spider Brianza	1,70	1930-1934	>1101	SS	0,30	0,15	0,25	0
31	ALFA ROMEO	6C 1500 SS spider Campari & Sorniotti	1,70	1930-1934	>1101	SS	0,30	0,15	0,25	0
32	ALFA ROMEO	6C 1500 SS spider Carr. Sport	1,70	1930-1934	>1101	SS	0,30	0,15	0,25	0

1000 Miglia 2026

	MARCA MARQUE	MODELLO MODEL	COEFF. Multiplier	CALCULATION FACTOR						WINNER FACTOR
				PERIOD	CLASS	CAT.	PERIOD	CLASS	CAT.	
33	ALFA ROMEO	6C 1500 SS spider Ghia	1,70	1930-1934	>1101	SS	0,30	0,15	0,25	0
34	ALFA ROMEO	6C 1500 Gran Sport	1,75	1930-1934	>1101	SS	0,30	0,15	0,25	0,05
35	ALFA ROMEO	6C 1750 SS Spider Zagato (winner 1929)	1,80	1927-1929	>1101	SS	0,35	0,15	0,25	WOA
36	ALFA ROMEO	6C 1750 SS	1,75	1927-1929	>1101	SS	0,35	0,15	0,25	
37	ALFA ROMEO	6C 1750 GS Spider Zagato (winner 1930)	1,80	1930-1934	>1101	SS	0,30	0,15	0,25	WOA
38	ALFA ROMEO	6C 1750	1,45	1930-1934	>1101	T	0,30	0,15	0	0
39	ALFA ROMEO	6C 1750 GS	1,70	1930-1934	>1101	SS	0,30	0,15	0,25	0
40	ALFA ROMEO	6C 1750 GS a gasogeno	1,65	1930-1934	>1101	S	0,30	0,15	0,20	0
41	ALFA ROMEO	6C 1750 GT	1,60	1930-1934	>1101	GT	0,30	0,15	0,10	0,05
42	ALFA ROMEO	6C 1750 GT berlina Touring	1,55	1930-1934	>1101	GT	0,30	0,15	0,10	0
43	ALFA ROMEO	6C 1750 GT cabriolet Castagna	1,55	1930-1934	>1101	GT	0,30	0,15	0,10	0
44	ALFA ROMEO	6C 1750 S	1,60	1927-1929	>1101	GT	0,35	0,15	0,10	0
45	ALFA ROMEO	6C 1750 S torpedo	1,55	1930-1934	>1101	GT	0,30	0,15	0,10	0
46	ALFA ROMEO	6C 1750 S	1,60	1930-1934	>1101	GT	0,30	0,15	0,10	0,05
47	ALFA ROMEO	6C 1750 GS spider Brianza	1,70	1930-1934	>1101	SS	0,30	0,15	0,25	0
48	ALFA ROMEO	6C 1900	1,40	1935-1940	>1101	T	0,25	0,15	0	0
49	ALFA ROMEO	6C 2300	1,55	1935-1940	>1101	SP	0,25	0,15	0,15	0
50	ALFA ROMEO	6C 2300 B berlina	1,55	1935-1940	>1101	SP	0,25	0,15	0,15	0
51	ALFA ROMEO	6C 2300 B MM berlina Ghia	1,55	1935-1940	>1101	SP	0,25	0,15	0,15	0
52	ALFA ROMEO	6C 2300 B MM berlina Touring	1,60	1935-1940	>1101	SP	0,25	0,15	0,15	0,05
53	ALFA ROMEO	6C 2300 B motore 2500 SS	1,60	1935-1940	>1101	S	0,25	0,15	0,20	0
54	ALFA ROMEO	6C 2300 B MM spider Touring	1,65	1935-1940	>1101	S	0,25	0,15	0,20	0,05
55	ALFA ROMEO	6C 2300 GT berlina	1,50	1935-1940	>1101	GT	0,25	0,15	0,10	0
56	ALFA ROMEO	6C 2300 GT spider	1,50	1935-1940	>1101	GT	0,25	0,15	0,10	0
57	ALFA ROMEO	6C 2300 Pescara Touring	1,50	1935-1940	>1101	GT	0,25	0,15	0,10	0
58	ALFA ROMEO	6C 2300 Pescara berlina Touring	1,60	1935-1940	>1101	SP	0,25	0,15	0,15	0,05
59	ALFA ROMEO	6C 2300 Pescara spider	1,50	1935-1940	>1101	GT	0,25	0,15	0,10	0
60	ALFA ROMEO	6C 2300 Pescara spider Zagato	1,50	1935-1940	>1101	GT	0,25	0,15	0,10	0
61	ALFA ROMEO	6C 2300 Pescara Sport Spider Touring	1,60	1935-1940	>1101	S	0,25	0,15	0,20	0
62	ALFA ROMEO	6C 2500	1,60	1935-1940	>1101	S	0,25	0,15	0,20	0
63	ALFA ROMEO	6C 2500 SS spider Touring corsa	1,70	1935-1940	>1101	SS	0,25	0,15	0,25	0,05
64	ALFA ROMEO	6C 2500 SS spider corsa	1,65	1935-1940	>1101	SS	0,25	0,15	0,25	0
65	ALFA ROMEO	6C 2500 SS spider Albanesi	1,55	1947-1949	>1101	S	0,20	0,15	0,20	0
66	ALFA ROMEO	6C 2500 SS spider	1,55	1947-1949	>1101	S	0,20	0,15	0,20	0
67	ALFA ROMEO	6C 2500 SS spider Pinin Farina	1,55	1947-1949	>1101	S	0,20	0,15	0,20	0
68	ALFA ROMEO	6C 2500 SS Spider Colli	1,65	1947-1949	>1101	SS	0,20	0,15	0,25	0,05
69	ALFA ROMEO	6C 2500 SS coupé Touring	1,55	1947-1949	>1101	S	0,20	0,15	0,20	0
70	ALFA ROMEO	6C 2500 berlina	1,35	1947-1949	>1101	T	0,20	0,15	0	0
71	ALFA ROMEO	6C 2500 S cabriolet Pinin Farina	1,45	1947-1949	>1101	GT	0,20	0,15	0,10	0
72	ALFA ROMEO	6C 2500 SS "torpedino Brescia"	1,55	1947-1949	>1101	S	0,20	0,15	0,20	0
73	ALFA ROMEO	6C 2500 SS cabriolet Pinin Farina	1,55	1947-1949	>1101	S	0,20	0,15	0,20	0
74	ALFA ROMEO	6C 2500 Competizione	1,65	1947-1949	>1101	SS	0,20	0,15	0,25	0,05
75	ALFA ROMEO	6C 2500 Freccia Oro	1,40	1950-1952	>1101	T	0,20	0,15	0	0,05
76	ALFA ROMEO	6C 3000 C50 berlina Touring	1,65	1950-1952	>1101	SC	0,15	0,15	0,35	0
77	ALFA ROMEO	6C 2500 SS	1,55	1950-1952	>1101	S	0,15	0,15	0,20	0,05
78	ALFA ROMEO	6C 2500 S cabriolet Touring	1,40	1950-1952	>1101	GT	0,15	0,15	0,10	0
79	ALFA ROMEO	6C 3000 CM berlina Colli	1,60	1953-1957	>1101	SC	0,10	0,15	0,35	0
80	ALFA ROMEO	8C 2300 spider	1,70	1930-1934	>1101	SS	0,30	0,15	0,25	0
81	ALFA ROMEO	8C 2300	1,70	1930-1934	>1101	SS	0,30	0,15	0,25	0
82	ALFA ROMEO	8C 2300 Spider Touring (winner 1932)	1,80	1930-1934	>1101	SS	0,30	0,15	0,25	WOA

1000 Miglia 2026

	MARCA MARQUE	MODELLO MODEL	COEFF. Multiplier	CALCULATION FACTOR						WINNER FACTOR
				PERIOD	CLASS	CAT.	PERIOD	CLASS	CAT.	
83	ALFA ROMEO	8C 2300 MM Spider Zagato (winner 1933)	1,80	1930-1934	>1101	SS	0,30	0,15	0,25	WOA
84	ALFA ROMEO	8C 2300 Monza	1,70	1930-1934	>1101	SS	0,30	0,15	0,25	0
85	ALFA ROMEO	8C 2300 spider Castagna	1,70	1930-1934	>1101	SS	0,30	0,15	0,25	0
86	ALFA ROMEO	8C 2600 Monza (winner 1934)	1,80	1930-1934	>1101	SS	0,30	0,15	0,25	WOA
87	ALFA ROMEO	8C 2600 Monza spider Brianza	1,70	1930-1934	>1101	SS	0,30	0,15	0,25	0
88	ALFA ROMEO	Tipo B 2900 "P3" (winner 1935)	1,80	1935-1940	>1101	SS	0,25	0,15	0,25	WOA
89	ALFA ROMEO	B 2900	1,65	1935-1940	>1101	SS	0,25	0,15	0,25	0
90	ALFA ROMEO	8C 2900 A (winner 1936 - 1937)	1,80	1935-1940	>1101	SS	0,25	0,15	0,25	WOA
91	ALFA ROMEO	8C 2900 B MM (winner 1938)	1,80	1935-1940	>1101	SS	0,25	0,15	0,25	WOA
92	ALFA ROMEO	8C 2900 B [senza compressore] Berlinetta (winner 1947)	1,80	1935-1940	>1101	SS	0,25	0,15	0,25	WOA
93	ALFA ROMEO	8C 2900 B MM spider Touring	1,65	1935-1940	>1101	SS	0,25	0,15	0,25	0
94	ALFA ROMEO	1900 e 1900 TI	1,35	1950-1952	>1101	T	0,15	0,15	0	0,05
95	ALFA ROMEO	1900 Super e 1900 Super TI	1,30	1953-1957	>1101	T	0,10	0,15	0	0,05
96	ALFA ROMEO	1900 M "Matta"	1,35	1950-1952	>1101	T	0,15	0,15	0	0,05
97	ALFA ROMEO	1900 C Gara	1,45	1950-1952	>1101	SP	0,15	0,15	0,15	0
98	ALFA ROMEO	1900 Sprint	1,40	1950-1952	>1101	GT	0,15	0,15	0,10	0
99	ALFA ROMEO	1900 Super Sprint	1,35	1953-1957	>1101	GT	0,10	0,15	0,10	0
100	ALFA ROMEO	1900 SSZ [Zagato]	1,40	1953-1957	>1101	SP	0,10	0,15	0,15	0
101	ALFA ROMEO	412 spider Touring	1,65	1950-1952	>1101	SC	0,15	0,15	0,35	0
102	ALFA ROMEO	412 spider Vignale	1,65	1950-1952	>1101	SC	0,15	0,15	0,35	0
103	ALFA ROMEO	Giulietta Sprint Bertone	1,35	1953-1957	>1101	GT	0,10	0,15	0,10	0
104	ALFA ROMEO	Giulietta Sprint Veloce Bertone	1,40	1953-1957	>1101	GT	0,10	0,15	0,10	0,05
105	ALFA ROMEO	Giulietta "Sebring"	1,45	1953-1957	>1101	S	0,10	0,15	0,20	0
106	ALFA ROMEO	Giulietta GTZ (Zagato)	1,40	1953-1957	>1101	SP	0,10	0,15	0,15	0
107	ALFA ROMEO	Giulietta spider speciale monoposto	1,45	1953-1957	>1101	S	0,10	0,15	0,20	0
108	ALFA ROMEO	Giulietta spider "Sebring"	1,45	1953-1957	>1101	S	0,10	0,15	0,20	0
109	ALFA ROMEO	Giulietta berlina	1,30	1953-1957	>1101	T	0,10	0,15	0	0,05
110	ALLARD	J2 Cadillac	1,50	1950-1952	>1101	S	0,15	0,15	0,20	0
111	ALPINE-RENAULT	A 106 MM	1,30	1953-1957	<750	SP	0,10	0	0,15	0,05
112	AMILCAR	1100	1,60	1930-1934	<1100	S	0,30	0,10	0,20	0
113	AMILCAR	CGSs siluro corsa	1,70	1927-1929	<1100	SS	0,35	0,10	0,25	0
114	AMILCAR	CGSs spider	1,65	1927-1929	<1100	S	0,35	0,10	0,20	0
115	AMP (Alfa Maserati Prete)	6C 2500 Sport	1,70	1947-1949	>1101	SC	0,20	0,15	0,35	0
116	ANSALDO	Tipo 4H	1,70	1927-1929	>1101	S	0,35	0,15	0,20	0
117	ANSALDO	Tipo 6B	1,70	1927-1929	>1101	S	0,35	0,15	0,20	0
118	ANSALDO	Tipo 6B IV serie	1,70	1927-1929	>1101	S	0,35	0,15	0,20	0
119	ARNOLT	Bristol *	1,45	1953-1957	>1101	S	0,10	0,15	0,20	0
120	ASTON MARTIN	Le Mans	1,65	1930-1934	>1101	S	0,30	0,15	0,20	0
121	ASTON MARTIN	Ulster	1,70	1935-1940	>1101	SS	0,25	0,15	0,25	0,05
122	ASTON MARTIN	2 Litre Speed Model	1,60	1935-1940	>1101	S	0,25	0,15	0,20	0
123	ASTON MARTIN	2 Litre Speed Model "Spa Special"	1,50	1950-1952	>1101	S	0,15	0,15	0,20	0
124	ASTON MARTIN	DB 2	1,45	1950-1952	>1101	GT	0,15	0,15	0,10	0,05
125	ASTON MARTIN	DB 2/4	1,35	1953-1957	>1101	GT	0,10	0,15	0,10	0
126	ASTON MARTIN	DB 3	1,60	1953-1957	>1101	SC	0,10	0,15	0,35	0
127	ASTON MARTIN	DB 3S	1,60	1953-1957	>1101	SC	0,10	0,15	0,35	0
128	AUSTIN	Seven Sports	1,60	1930-1934	<750	S	0,30	0,10	0,20	0
129	AUSTIN HEALEY	100/4	1,35	1953-1957	>1101	GT	0,10	0,15	0,10	0
130	AUSTIN HEALEY	100/6	1,35	1953-1957	>1101	GT	0,10	0,15	0,10	0
131	AUSTIN HEALEY	100 M	1,35	1953-1957	>1101	GT	0,10	0,15	0,10	0

1000 Miglia 2026

	MARCA MARQUE	MODELLO MODEL	COEFF. Multiplier	CALCULATION FACTOR						WINNER FACTOR
				PERIOD	CLASS	CAT.	PERIOD	CLASS	CAT.	
132	AUSTIN HEALEY	100 S	1,50	1953-1957	>1101	S	0,10	0,15	0,20	0,05
133	AUTO AVIO COSTRUZIONI	815 spider Touring	1,65	1935-1940	>1101	SS	0,25	0,15	0,25	0
134	AUTOBLEU	Type Mille Miglia	1,30	1953-1957	<750	SC	0,10	0	0,20	0
135	AVALLE	FIAT 750 Sport	1,60	1947-1949	<750	SC	0,20	0	0,35	0,05
136	AVALLE	S.I.A.T.A. 500 FIAT sport spider	1,55	1947-1949	<750	SC	0,20	0	0,35	0
137	AVALLE	S.I.A.T.A. 750 S	1,60	1947-1949	<750	SC	0,20	0	0,35	0,05
138	AVALLE	FIAT 750 barchetta	1,55	1947-1949	<750	SC	0,20	0	0,35	0
139	AVALLE	FIAT 750 spider	1,55	1947-1949	<750	SC	0,20	0	0,35	0
140	AVALLE	Moretti 750 siluro	1,50	1950-1952	<750	SC	0,15	0	0,35	0
141	AVALLE	FIAT 1100/103 berlina Accossato	1,55	1953-1957	<1100	SC	0,10	0,10	0,35	0
142	BAISTROCCHI	Balestrieri FIAT 1100 Sport	1,65	1947-1949	<1100	SC	0,20	0,10	0,35	0
143	BALESTRIERI	Baistrocchi FIAT 1100 Sport	1,55	1953-1957	<1100	SC	0,10	0,10	0,35	0
144	BANDINI	750 S	1,45	1953-1957	<750	SC	0,10	0	0,35	0
145	BANDINI	750 S Crosley	1,45	1953-1957	<750	SC	0,10	0	0,35	0
146	BANDINI	FIAT 1100 Sport	1,65	1947-1949	<1100	SC	0,20	0,10	0,35	0
147	BASSO-LANCIA	"Aurora" barchetta motore Aprilia	1,70	1947-1949	>1101	SC	0,20	0,15	0,35	0
148	BENEDETTI	Ermini 1100 siluro	1,60	1950-1952	<1100	SC	0,15	0,10	0,35	0
149	BENEDETTI	Ermini 1100 Sport	1,60	1950-1952	<1100	SC	0,15	0,10	0,35	0
150	BENEDETTI	FIAT 1100 Siluro	1,65	1947-1949	<1100	SC	0,20	0,10	0,35	0
151	BENEDETTI	FIAT 750 barchetta	1,55	1947-1949	<750	SC	0,20	0	0,35	0
152	BENEDETTI	Giannini 750 S	1,60	1947-1949	<750	SC	0,20	0	0,35	0,05
153	BENEDETTI	Giannini 750 Spider	1,50	1950-1952	<750	SC	0,15	0	0,35	0
154	BENEDETTI	Lancia Aurelia B20 berlina	1,40	1950-1952	>1101	GT	0,15	0,15	0,10	0
155	BENTLEY	3.5 Litre *	1,65	1930-1934	>1101	S	0,30	0,15	0,20	0
156	BENTLEY	4.5 Litre Supercharged*	1,70	1930-1934	>1101	SS	0,30	0,15	0,25	0
157	BIANCHI	20	1,70	1927-1929	>1101	S	0,35	0,15	0,20	0
158	BIANCHI	20 Sport	1,70	1927-1929	>1101	S	0,35	0,15	0,20	0
159	BIANCHI	20 Sport Torpedo	1,70	1927-1929	>1101	S	0,35	0,15	0,20	0
160	BIANCHI	20 Torpedo	1,70	1927-1929	>1101	S	0,35	0,15	0,20	0
161	BIANCHI	S5	1,65	1930-1934	>1101	SP	0,30	0,15	0,15	0,05
162	BIANCHI	S5 1300 spider	1,60	1930-1934	>1101	SP	0,30	0,15	0,15	0
163	BIANCHI	S5 1300 torpedo	1,60	1930-1934	>1101	SP	0,30	0,15	0,15	0
164	BIONDETTI	Jaguar - Ferrari Special [telaio Ferrari 166, motore XK 120]	1,65	1950-1952	>1101	SC	0,15	0,15	0,35	0
165	BIONDETTI	Jaguar C-Type Special [telaio Ferrari 166, motore XKC]	1,65	1950-1952	>1101	SC	0,15	0,15	0,35	0
166	B.M.W.	328	1,60	1935-1940	>1101	S	0,25	0,15	0,20	0
167	B.M.W.	328 berlina Kamm	1,65	1935-1940	>1101	SS	0,25	0,15	0,25	0
168	B.M.W.	328 Berlina Touring (winner 1940)	1,80	1935-1940	>1101	SS	0,25	0,15	0,25	WOA
169	B.M.W.	328 spider aerodinamico MM	1,65	1935-1940	>1101	SS	0,25	0,15	0,25	0
170	B.M.W.	328 spider speciale	1,60	1947-1949	>1101	SS	0,20	0,15	0,25	0
171	B.M.W.	328 speciale	1,50	1950-1952	>1101	S	0,15	0,15	0,20	0
172	B.M.W.	502	1,30	1953-1957	>1101	T	0,10	0,15	0	0,05
173	B.M.W.	507	1,35	1953-1957	>1101	GT	0,10	0,15	0,10	0
174	B.M.W.	750	1,35	1950-1952	<750	S	0,15	0	0,20	0
175	B.M.W.	750 telaio FIAT 500 siluro	1,40	1947-1949	<750	S	0,20	0	0,20	0
176	B.M.W.	750 telaio FIAT 500 spider	1,40	1947-1949	<750	S	0,20	0	0,20	0
177	B.N.C.	1100 sport biposto*	1,70	1927-1929	<1100	SS	0,35	0,10	0,25	0
178	BONOMI	Giannini 750 siluro Motto	1,45	1953-1957	<750	SC	0,10	0	0,35	0
179	BORGWARD	Isabella TS	1,25	1953-1957	>1101	T	0,10	0,15	0	0

1000 Miglia 2026

	MARCA MARQUE	MODELLO MODEL	COEFF. Multiplier	CALCULATION FACTOR						WINNER FACTOR
				PERIOD	CLASS	CAT.	PERIOD	CLASS	CAT.	
180	BRANCA	FIAT 750 S	1,45	1953-1957	<750	SC	0,10	0	0,35	0
181	BRANCA	Moretti 1100 S	1,55	1953-1957	<1100	SC	0,10	0,10	0,35	0
182	BRANCA	Moretti 750 S	1,45	1953-1957	<750	SC	0,10	0	0,35	0
183	BRANCA	Moretti 750 Sport maggiorata 1100	1,55	1953-1957	<1100	SC	0,10	0,10	0,35	0
184	BRANCA	Testadoro - Moretti 750 S	1,45	1953-1957	<750	SC	0,10	0	0,35	0
185	BRISTOL	400	1,45	1947-1949	>1101	GT	0,20	0,15	10,00	0
186	BRIXIA (GEROSA)	Gil.Co S.I.A.T.A. 750 berlinetta	1,50	1950-1952	<750	SC	0,15	0	0,35	0
187	BUGATTI	GP 2 litri	1,70	1927-1929	>1101	S	0,35	0,15	0,20	0
188	BUGATTI	T 23 Brescia modifiée	1,70	1927-1929	>1101	S	0,35	0,15	0,20	0
189	BUGATTI	T 35	1,75	1927-1929	>1101	SS	0,35	0,15	0,25	0
190	BUGATTI	T 35 B	1,75	1927-1929	>1101	SS	0,35	0,15	0,25	0
191	BUGATTI	T 35 C	1,75	1927-1929	>1101	SS	0,35	0,15	0,25	0
192	BUGATTI	T 35 compressore	1,75	1927-1929	>1101	SS	0,35	0,15	0,25	0
193	BUGATTI	T 37	1,75	1927-1929	>1101	SS	0,35	0,15	0,25	0
194	BUGATTI	T 37 modificata 1100	1,70	1930-1934	>1101	SS	0,30	0,15	0,25	0
195	BUGATTI	T 38	1,70	1927-1929	>1101	S	0,35	0,15	0,20	0
196	BUGATTI	T 39	1,75	1927-1929	>1101	SS	0,35	0,15	0,25	0
197	BUGATTI	T 40	1,75	1927-1929	>1101	S	0,35	0,15	0,20	0,05
198	BUGATTI	T 43	1,65	1930-1934	>1101	S	0,30	0,15	0,20	0
199	BUGATTI	T 43 GS	1,70	1927-1929	>1101	S	0,35	0,15	0,20	0
200	BUGATTI	T 50	1,65	1930-1934	>1101	S	0,30	0,15	0,20	0
201	BUGATTI	T 51	1,70	1930-1934	>1101	SS	0,30	0,15	0,25	0
202	BUGATTI	T 55	1,65	1930-1934	>1101	S	0,30	0,15	0,20	0
203	BUICK	Master Six	1,70	1927-1929	>1101	S	0,35	0,15	0,20	0
204	CAR-GEM CARNEVALLI	FIAT 508 C Sport	1,55	1935-1940	<1100	S	0,25	0,10	0,20	0
205	CAR-GEM CARNEVALLI	FIAT 1100 S	1,65	1947-1949	<1100	SC	0,20	0,10	0,35	0
206	CAR-GEM CARNEVALLI	TT 1100 siluro	1,60	1950-1952	<1100	SC	0,15	0,10	0,35	0
207	CEIRANO	S 150	1,70	1927-1929	>1101	S	0,35	0,15	0,20	0
208	CEIRANO	S 150 VVV	1,65	1930-1934	>1101	S	0,30	0,15	0,20	0
209	CFM	500 barchetta Bertone	1,55	1947-1949	<750	SC	0,20	0	0,35	0
210	CFM	Volkswagen 750 barchetta	1,55	1947-1949	<750	SC	0,20	0	0,35	0
211	CFM	Volkswagen 750 Siluro sport	1,35	1950-1952	<750	S	0,15	0	0,20	0
212	CHEVROLET	Corvette *	1,35	1953-1957	>1101	GT	0,10	0,15	0,10	0
213	CHRYSLER	72 (tutte)	1,70	1927-1929	>1101	SP	0,35	0,15	0,15	0,05
214	CHRYSLER	75	1,70	1927-1929	>1101	SP	0,35	0,15	0,15	0,05
215	CHRYSLER	Saratoga 5300	1,30	1953-1957	>1101	T	0,10	0,15	0	0,05
216	CI-MA	FIAT 500 siluro Morelli carrozzato chiuso	1,40	1947-1949	<750	S	0,20	0	0,20	0
217	CI-MA	Turolla - FIAT berlinetta	1,35	1950-1952	<750	S	0,15	0	0,20	0
218	CISITALIA	202 MM Savonuzzi berlinetta Vignale per Pinin Farina	1,50	1947-1949	<1100	S	0,20	0,10	0,20	0
219	CISITALIA	202 MM spider "razzo"	1,65	1947-1949	<1100	SC	0,20	0,10	0,35	0
220	CISITALIA	202 S MM berlinetta "cassone"	1,65	1947-1949	<1100	SC	0,20	0,10	0,35	0
221	CISITALIA	202 S MM berlinetta aerodinamica	1,65	1947-1949	<1100	SC	0,20	0,10	0,35	0
222	CISITALIA	202 S MM spider (Nuvolari)	1,70	1947-1949	<1100	SC	0,20	0,10	0,35	0,05
223	CISITALIA	202 SC berlinetta Pinin Farina	1,45	1947-1949	<1100	SP	0,20	0,10	0,15	0
224	CISITALIA	202 B berlinetta Pinin Farina	1,45	1950-1952	<1100	SP	0,15	0,10	0,15	0,05
225	CISITALIA	202 B berlinetta Vignale	1,40	1950-1952	<1100	SP	0,15	0,10	0,15	0
226	CISITALIA	202 cabriolet	1,35	1950-1952	<1100	GT	0,15	0,10	0,10	0
227	CISITALIA	202 cabriolet Pinin Farina	1,35	1950-1952	<1100	GT	0,15	0,10	0,10	0

1000 Miglia 2026

	MARCA MARQUE	MODELLO MODEL	COEFF. Multiplier	CALCULATION FACTOR						WINNER FACTOR
				PERIOD	CLASS	CAT.	PERIOD	CLASS	CAT.	
228	CISITALIA	202 D 2800 cc	1,65	1950-1952	>1101	SC	0,15	0,15	0,35	0
229	CISITALIA	202 spider - hardtop	1,40	1950-1952	<1100	SP	0,15	0,10	0,15	0
230	CITROËN	C4	1,60	1930-1934	>1101	SP	0,30	0,15	0,15	0
231	CITROËN	modello non identificato	1,35	1947-1949	>1101	T	0,20	0,15	0	0
232	CITROËN	15	1,35	1947-1949	>1101	T	0,20	0,15	0	0
233	CITROËN	11 B	1,25	1953-1957	>1101	T	0,10	0,15	0	0
234	CITROËN	modello non identificato	1,25	1953-1957	>1101	T	0,10	0,15	0	0
235	CITROËN	15 Six	1,25	1953-1957	>1101	T	0,10	0,15	0	0
236	CITROËN	2 CV	1,10	1953-1957	<750	T	0,10	0	0	0
237	CITROEN	2 CV Carrozzeria Speciale	1,15	1953-1957	<750	T	0,10	0	0	0,05
238	CITROËN	DS 19	1,25	1953-1957	>1101	T	0,10	0,15	0	0
239	COMIRATO	FIAT 1100	1,60	1935-1940	<1100	SS	0,25	0,10	0,25	0
240	COMIRATO	FIAT 508 spider	1,60	1935-1940	<1100	SS	0,25	0,10	0,25	0
241	COMIRATO	GIL.CO FIAT 1100 siluro	1,70	1947-1949	<1100	SC	0,20	0,10	0,35	0,05
242	CONRERO	Alfa Romeo 1900 berlina Koren	1,60	1953-1957	>1101	SC	0,10	0,15	0,35	0
243	CONRERO	Alfa Romeo 1900 coupè Ghia	1,60	1953-1957	>1101	SC	0,10	0,15	0,35	0
244	COOPER	T25 Bristol	1,60	1953-1957	>1101	SC	0,10	0,15	0,35	0
245	COOPER	Jaguar T33	1,60	1953-1957	>1101	SC	0,10	0,15	0,35	0
246	COUSY	750 Sport *	1,30	1953-1957	<750	S	0,10	0	0,20	0
247	CRIVELLARI	500 A FIAT testa S.I.A.T.A.	1,55	1947-1949	<750	S	0,20	0	0,35	0
248	D.B.	Citroën Spider	1,50	1950-1952	>1101	S	0,15	0,15	0,20	0
249	D.B.	Panhard Berlinetta	1,25	1950-1952	<750	GT	0,15	0	0,10	0
250	D.B.	Panhard X86 berlina	1,30	1950-1952	<750	GT	0,15	0	0,10	0,05
251	D.B.	Panhard Tank	1,50	1953-1957	<750	SC	0,10	0	0,35	0,05
252	D.B.	Panhard 750 S	1,45	1953-1957	<750	SC	0,10	0	0,35	0
253	D.B.	Panhard 750 Berlinetta Zagato	1,45	1953-1957	<750	SC	0,10	0	0,35	0
254	D.B.	Panhard HBR	1,50	1953-1957	<750	SC	0,10	0	0,35	0,05
255	D.B.	Panhard HBR 5	1,30	1953-1957	<1100	GT	0,10	0,10	0,10	0
256	DEUTSCH-BONNET	Panhard HBR spider	1,30	1953-1957	<1100	GT	0,10	0,10	0,10	0
257	D.L. (Derivata Lancia Vici)	Ardea 750 S Benelli - Ortolani	1,50	1950-1952	<750	SC	0,15	0	0,35	0
258	DAGRADA	FIAT 750 siluro	1,50	1950-1952	<750	SC	0,15	0	0,35	0
259	DAGRADA	FIAT 750 spider	1,50	1950-1952	<750	SC	0,15	0	0,35	0
260	DELAGE	D6 75 Sport	1,65	1935-1940	>1101	SS	0,25	0,15	0,25	0
261	DELAHAYE	135 CS	1,65	1935-1940	>1101	SS	0,25	0,15	0,25	0
262	DELAHAYE	135 MS	1,65	1935-1940	>1101	SS	0,25	0,15	0,25	0
263	DELAHAYE	135 MS spider	1,55	1950-1952	>1101	SS	0,15	0,15	0,25	0
264	DELAHAYE	145	1,70	1935-1940	>1101	SS	0,25	0,15	0,25	0,05
265	DELAHAYE	3500	1,35	1947-1949	>1101	T	0,20	0,15	0	0
266	DERBY	1100	1,65	1927-1929	<1100	S	0,35	0,10	0,20	0
267	DIATTO	26	1,70	1927-1929	>1101	S	0,35	0,15	0,20	0
268	DIATTO	30	1,70	1927-1929	>1101	S	0,35	0,15	0,20	0
269	DIATTO	35	1,70	1927-1929	>1101	S	0,35	0,15	0,20	0
270	DKW	Sonderklasse 3=6	1,25	1953-1957	<1100	T	0,10	0,10	0	0,05
271	E.F.A.C.	Stanguellini 750 S	1,45	1953-1957	<750	SC	0,10	0	0,35	0
272	EMANUELLI	FIAT 750 S	1,30	1953-1957	<750	S	0,10	0	0,20	0
273	ERMINI FIAT	1100 Sport Ala d'Oro	1,65	1947-1949	<1100	SC	0,20	0,10	0,35	0
274	ERMINI	1100 berlina Motto	1,60	1950-1952	<1100	SC	0,15	0,10	0,35	0
275	ERMINI	1100 GIL.CO spider Mariani	1,60	1950-1952	<1100	SC	0,15	0,10	0,35	0
276	ERMINI	1100 Sport	1,60	1950-1952	<1100	SC	0,15	0,10	0,35	0
277	ERMINI	GIL.CO 1100 Motto	1,60	1950-1952	<1100	SC	0,15	0,10	0,35	0

1000 Miglia 2026

	MARCA MARQUE	MODELLO MODEL	COEFF. Multiplier	CALCULATION FACTOR						WINNER FACTOR
				PERIOD	CLASS	CAT.	PERIOD	CLASS	CAT.	
278	ERMINI	tipo 357 Sport 1500 Scaglietti	1,60	1953-1957	1101>	SC	0,10	0,15	0,35	0
279	EXCELSIOR	1100 Ermini GIL.CO spider Colli	1,60	1950-1952	<1100	SC	0,15	0,10	0,35	0
280	F.L. (FIAT LAUREATI)	1100 spider	1,55	1953-1957	<1100	SC	0,10	0,10	0,35	0
281	F.L. (FIAT LAUREATI)	1100 Sport	1,55	1953-1957	<1100	SC	0,10	0,10	0,35	0
282	FACCIOLI	FIAT 750 S	1,50	1950-1952	<750	SC	0,15	0	0,35	0
283	FACCIOLI	Ortolani 750 S	1,35	1950-1952	<750	S	0,15	0	0,20	0
284	FANCIULLINI	250 Sport	1,30	1953-1957	<750	S	0,10	0	0,20	0
285	FERRARI	125 S spider	1,70	1947-1949	>1101	SC	0,20	0,15	0,35	0
286	FERRARI	166 S Coupé Allemano (winner 1948)	1,80	1947-1949	>1101	SC	0,20	0,15	0,35	WOA
287	FERRARI	166 S Spider [ex 125 S]	1,70	1947-1949	>1101	SC	0,20	0,15	0,35	0
288	FERRARI	166 Spider Corsa Ansaloni	1,70	1947-1949	>1101	SC	0,20	0,15	0,35	0
289	FERRARI	166 MM barchetta Touring	1,70	1947-1948	>1100	SC	0,20	0,15	0,35	0
290	FERRARI	166 Inter Spider Corsa Ansaloni	1,70	1947-1949	>1101	SC	0,20	0,15	0,35	0
291	FERRARI	166 MM spider Touring (winner 1949)	1,80	1947-1949	>1101	SC	0,20	0,15	0,35	WOA
292	FERRARI	166 Spider Corsa	1,70	1947-1949	>1101	SC	0,20	0,15	0,35	0
293	FERRARI	159/166 Spider Corsa Ansaloni	1,70	1947-1949	>1101	SC	0,20	0,15	0,35	0
294	FERRARI	166 Inter berlinetta Pinin Farina	1,65	1950-1952	>1101	SC	0,15	0,15	0,35	0
295	FERRARI	166 Inter berlinetta Touring	1,65	1950-1952	>1101	SC	0,15	0,15	0,35	0
296	FERRARI	166 MM berlinetta Touring	1,65	1950-1952	>1101	SC	0,15	0,15	0,35	0
297	FERRARI	166 MM barchetta Touring	1,65	1950-1952	>1101	SC	0,15	0,15	0,35	0
298	FERRARI	166 Inter Spider Corsa Ansaloni passo corto	1,65	1950-1952	>1101	SC	0,15	0,15	0,35	0
299	FERRARI	166 MM berlinetta Zagato	1,65	1950-1952	>1101	SC	0,15	0,15	0,35	0
300	FERRARI	166 MM berlinetta Touring Le Mans	1,65	1950-1952	>1101	SC	0,15	0,15	0,35	0
301	FERRARI	166 MM spider Vignale	1,65	1950-1952	>1101	SC	0,15	0,15	0,35	0
302	FERRARI	166 MM berlinetta Vignale	1,70	1950-1952	>1101	SC	0,15	0,15	0,35	0,05
303	FERRARI	166 Inter berlinetta Touring	1,45	1950-1952	>1101	SP	0,15	0,15	0,15	0
304	FERRARI	166 Inter berlinetta Pinin Farina	1,45	1950-1952	>1101	SP	0,15	0,15	0,15	0
305	FERRARI	166 MM/53 berlinetta Touring Le Mans	1,60	1953-1957	>1101	SC	0,10	0,15	0,35	0
306	FERRARI	166 MM/53 spider Autodromo	1,60	1953-1957	>1101	SC	0,10	0,15	0,35	0
307	FERRARI	166 MM/53 spider Scaglietti	1,60	1953-1957	>1101	SC	0,10	0,15	0,35	0
308	FERRARI	166 MM/53 spider Vignale	1,60	1953-1957	>1101	SC	0,10	0,15	0,35	0
309	FERRARI	166 SC/195 S barchetta Fontana	1,65	1950-1952	>1101	SC	0,15	0,15	0,35	0
310	FERRARI	195 S berlinetta Touring (winner 1950)	1,80	1950-1952	>1101	SC	0,15	0,15	0,35	WOA
311	FERRARI	195 S barchetta Touring	1,65	1950-1952	>1101	SC	0,15	0,15	0,35	0
312	FERRARI	195 Inter coupé Motto	1,45	1950-1952	>1101	SP	0,15	0,15	0,15	0
313	FERRARI	212 Export berlinetta Motto	1,65	1950-1952	>1101	SC	0,15	0,15	0,35	0
314	FERRARI	212 Export berlinetta Vignale	1,65	1950-1952	>1101	SC	0,15	0,15	0,35	0
315	FERRARI	212 Export spider Motto	1,65	1950-1952	>1101	SC	0,15	0,15	0,35	0
316	FERRARI	195 Inter berlinetta Vignale	1,45	1950-1952	>1101	SP	0,15	0,15	0,15	0
317	FERRARI	212 Export berlinetta Touring	1,65	1950-1952	>1101	SC	0,15	0,15	0,35	0
318	FERRARI	212 Export spider Fontana	1,65	1950-1952	>1101	SC	0,15	0,15	0,35	0
319	FERRARI	212 Inter berlinetta Vignale	1,45	1950-1952	>1101	SP	0,15	0,15	0,15	0
320	FERRARI	220 Export spider Vignale	1,60	1953-1957	>1101	SC	0,10	0,15	0,35	0
321	FERRARI	212 Export spider Vignale	1,60	1953-1957	>1101	SC	0,10	0,15	0,35	0
322	FERRARI	212 Export coupé Motto	1,60	1953-1957	>1101	SC	0,10	0,15	0,35	0
323	FERRARI	212 Export barchetta Touring	1,60	1953-1957	>1101	SC	0,10	0,15	0,35	0
324	FERRARI	212 Export berlinetta Touring	1,60	1953-1957	>1101	SC	0,10	0,15	0,35	0
325	FERRARI	212 Inter coupé Vignale	1,40	1953-1957	>1101	SP	0,10	0,15	0,15	0
326	FERRARI	220 S	1,60	1953-1957	>1101	SC	0,10	0,15	0,35	0
327	FERRARI	225 S barchetta Touring	1,65	1950-1952	>1101	SC	0,15	0,15	0,35	0

1000 Miglia 2026

	MARCA MARQUE	MODELLO MODEL	COEFF. Multiplier	CALCULATION FACTOR						WINNER FACTOR
				PERIOD	CLASS	CAT.	PERIOD	CLASS	CAT.	
328	FERRARI	225 S berlina Vignale	1,65	1950-1952	>1101	SC	0,15	0,15	0,35	0
329	FERRARI	225 S spider Vignale	1,65	1950-1952	>1101	SC	0,15	0,15	0,35	0
330	FERRARI	225 S coupé Vignale	1,60	1953-1957	>1101	SC	0,10	0,15	0,35	0
331	FERRARI	250 MM spider Vignale	1,60	1953-1957	>1101	SC	0,10	0,15	0,35	0
332	FERRARI	250 MM berlina Pinin Farina	1,60	1953-1957	>1101	SC	0,10	0,15	0,35	0
333	FERRARI	250 MM spider Morelli	1,60	1953-1957	>1101	SC	0,10	0,15	0,35	0
334	FERRARI	250 Monza spider Pinin Farina	1,60	1953-1957	>1101	SC	0,10	0,15	0,35	0
335	FERRARI	250 S berlina Vignale (winner 1952)	1,80	1950-1952	>1101	SC	0,15	0,15	0,35	WOA
336	FERRARI	250 GT berlina Scaglietti	1,40	1953-1957	>1101	SP	0,10	0,15	0,15	0
337	FERRARI	250 GT Europa *	1,40	1953-1957	>1101	SP	0,10	0,15	0,15	0
338	FERRARI	250 GT LWB berlina Scaglietti	1,45	1953-1957	>1101	SP	0,10	0,15	0,15	0,05
339	FERRARI	250 GT berlina Pinin Farina	1,40	1953-1957	>1101	SP	0,10	0,15	0,15	0
340	FERRARI	250 GT coupé Boano	1,40	1953-1957	>1101	SP	0,10	0,15	0,15	0
341	FERRARI	250 GTZ coupé corsa Zagato	1,40	1953-1957	>1101	SP	0,10	0,15	0,15	0
342	FERRARI	250 GTZ berlina Zagato	1,40	1953-1957	>1101	SP	0,10	0,15	0,15	0
343	FERRARI	118 LM spider Scaglietti	1,65	1953-1957	>1101	SC	0,10	0,15	0,35	0,05
344	FERRARI	121 LM spider Scaglietti	1,60	1953-1957	>1101	SC	0,10	0,15	0,35	0
345	FERRARI	275 S barchetta Touring	1,65	1950-1952	>1101	SC	0,15	0,15	0,35	0
346	FERRARI	290 MM spider Scaglietti (winner 1956)	1,80	1953-1957	>1101	SC	0,10	0,15	0,35	WOA
347	FERRARI	315 S (winner 1957)	1,80	1953-1957	>1101	SC	0,10	0,15	0,35	WOA
348	FERRARI	335 S spider Scaglietti	1,60	1953-1957	>1101	SC	0,10	0,15	0,35	0
349	FERRARI	340 America barchetta Touring	1,65	1950-1952	>1101	SC	0,15	0,15	0,35	0
350	FERRARI	340 America berlina Vignale (winner 1951)	1,80	1950-1952	>1101	SC	0,15	0,15	0,35	WOA
351	FERRARI	340 America spider Vignale	1,65	1950-1952	>1101	SC	0,15	0,15	0,35	0
352	FERRARI	340 America spider Fontana *	1,65	1950-1952	>1101	SC	0,15	0,15	0,35	0
353	FERRARI	340 Mexico berlina Vignale	1,60	1953-1957	>1101	SC	0,10	0,15	0,35	0
354	FERRARI	340 MM barchetta Touring	1,60	1953-1957	>1101	SC	0,10	0,15	0,35	0
355	FERRARI	340 MM spider Vignale (winner 1953)	1,80	1953-1957	>1101	SC	0,10	0,15	0,35	WOA
356	FERRARI	375 MM berlina Pinin Farina	1,60	1953-1957	>1101	SC	0,10	0,15	0,35	0
357	FERRARI	375 MM spider Pinin Farina	1,60	1953-1957	>1101	SC	0,10	0,15	0,35	0
358	FERRARI	375 Plus spider Pinin Farina	1,60	1953-1957	>1101	SC	0,10	0,15	0,35	0
359	FERRARI	410 SA *	1,60	1953-1957	>1101	SC	0,10	0,15	0,35	0
360	FERRARI	500 Mondial spider Scaglietti	1,65	1953-1957	>1101	SC	0,10	0,15	0,35	0,05
361	FERRARI	500 Mondial berlina Pinin Farina	1,60	1953-1957	>1101	SC	0,10	0,15	0,35	0
362	FERRARI	500 Mondial spider Pinin Farina	1,60	1953-1957	>1101	SC	0,10	0,15	0,35	0
363	FERRARI	500 TRC spider Scaglietti	1,65	1953-1957	>1101	SC	0,10	0,15	0,35	0,05
364	FERRARI	500 TR spider Scaglietti	1,60	1953-1957	>1101	SC	0,10	0,15	0,35	0
365	FERRARI	750 Monza spider Scaglietti	1,60	1953-1957	>1101	SC	0,10	0,15	0,35	0
366	FERRARI	860 Monza spider Scaglietti	1,60	1953-1957	>1101	SC	0,10	0,15	0,35	0
367	FERRERO	FIAT 1100 S	1,45	1950-1952	<1100	S	0,15	0,10	0,20	0
368	FERRY	F750 Renault	1,30	1953-1957	<750	S	0,10	0	0,20	0
369	FIAT	501 S	1,70	1927-1929	>1101	S	0,35	0,15	0,20	0
370	FIAT	501 testa Silvani spider speciale	1,70	1927-1929	>1101	S	0,35	0,15	0,20	0
371	FIAT	509 S	1,70	1927-1929	<1100	S	0,35	0,10	0,20	0,05
372	FIAT	509 S guida interna	1,60	1927-1929	<1100	SP	0,35	0,10	0,15	0
373	FIAT	509 S bateau	1,65	1927-1929	<1100	S	0,35	0,10	0,20	0
374	FIAT	509 SM	1,60	1930-1934	<1100	S	0,30	0,10	0,20	0
375	FIAT	508 "Balilla" 3 marce (tutte/all)	1,55	1930-1934	<1100	SP	0,30	0,10	0,15	0
376	FIAT	508 S "Balilla" berlina aerodinamica	1,55	1930-1934	<1100	SP	0,30	0,10	0,15	0

1000 Miglia 2026

	MARCA MARQUE	MODELLO MODEL	COEFF. Multiplier	CALCULATION FACTOR						WINNER FACTOR
				PERIOD	CLASS	CAT.	PERIOD	CLASS	CAT.	
377	FIAT	508 S "Balilla" Coppa d'Oro	1,60	1930-1934	<1100	SP	0,30	0,10	0,15	0,05
378	FIAT	508 S "Balilla" Mille Miglia	1,60	1930-1934	<1100	SP	0,30	0,10	0,15	0,05
379	FIAT	508 CS Sport "Balilla" compressore	1,55	1935-1940	<1100	S	0,25	0,10	0,20	0
380	FIAT	508 CS S "Balilla" berlina Ala d'Oro	1,55	1935-1940	<1100	S	0,25	0,10	0,20	0
381	FIAT	508 CS spider Touring	1,55	1935-1940	<1100	S	0,25	0,10	0,20	0
382	FIAT	508 CS MM berlina	1,55	1935-1940	<1100	S	0,25	0,10	0,20	0
383	FIAT	508 C Balilla 1100 (tutte/all)	1,50	1935-1940	<1100	SP	0,25	0,10	0,15	0
384	FIAT	508 L Balilla 1100 (tutte/all)	1,50	1935-1940	<1100	SP	0,25	0,10	0,15	0
385	FIAT	508 Sport "Balilla" gasogeno	1,55	1935-1940	<1100	SP	0,25	0,10	0,15	0,05
	FIAT	1100 [508 C] Sport	1,55	1935-1940	<1100	S	0,25	0,10	0,20	0
	FIAT	1100 [508 C] berlina	1,35	1935-1940	<1100	T	0,25	0,10	0	0
386	FIAT	1100 [508 C] berlina metano	1,35	1935-1940	<1100	T	0,25	0,10	0	0
387	FIAT	1100 [508 C] berlina con compressore	1,50	1935-1940	<1100	SP	0,25	0,10	0,15	0
388	FIAT	1100 [508 C] MM berlina	1,60	1935-1940	<1100	SS	0,25	0,10	0,25	0
389	FIAT	1100 [508 C] MM berlina Savio	1,60	1935-1940	<1100	SS	0,25	0,10	0,25	0
390	FIAT	1100 [508 C] barchetta	1,60	1935-1940	<1100	SS	0,25	0,10	0,25	0
391	FIAT	1100 [508 C] spider	1,60	1935-1940	<1100	SS	0,25	0,10	0,25	0
392	FIAT	1100 [508 C] berlina aerodinamica	1,60	1935-1940	<1100	SS	0,25	0,10	0,25	0
393	FIAT	514	1,60	1930-1934	>1101	SP	0,30	0,15	0,15	0
394	FIAT	514 CA	1,65	1930-1934	>1101	S	0,30	0,15	0,20	0
395	FIAT	514 CA spider sport	1,65	1930-1934	>1101	S	0,30	0,15	0,20	0
396	FIAT	514 MM	1,70	1930-1934	>1101	S	0,30	0,15	0,20	0,05
397	FIAT	514 S	1,70	1930-1934	>1101	S	0,30	0,15	0,20	0,05
398	FIAT	519 S	1,75	1927-1929	>1101	S	0,35	0,15	0,20	0,05
399	FIAT	520	1,65	1927-1929	>1101	SP	0,35	0,15	0,15	0
400	FIAT	520 versioni corsa	1,70	1927-1929	>1101	S	0,35	0,15	0,20	0
401	FIAT	522	1,60	1930-1934	>1101	SP	0,30	0,15	0,15	0
402	FIAT	525 S berlina	1,45	1930-1934	>1101	T	0,30	0,15	0	0
403	FIAT	525 S	1,60	1930-1934	>1101	SP	0,30	0,15	0,15	0
404	FIAT	525 SS	1,65	1930-1934	>1101	S	0,30	0,15	0,20	0
405	FIAT	527 Ardita	1,40	1935-1940	>1101	T	0,25	0,15	0	0
406	FIAT	2800 *	1,40	1935-1940	>1101	T	0,25	0,15	0	0
407	FIAT	1100 berlina	1,30	1947-1949	<1100	T	0,20	0,10	0	0
408	FIAT	1100 S MM (gobbone)	1,50	1947-1949	<1100	S	0,20	0,10	0,20	0
409	FIAT	1100 S	1,50	1947-1949	<1100	S	0,20	0,10	0,20	0
410	FIAT	1100 S barchetta	1,65	1947-1949	<1100	SC	0,20	0,10	0,35	0
411	FIAT	1100 S	1,45	1950-1952	<1100	S	0,15	0,10	0,20	0
412	FIAT	1100 S barchetta	1,60	1950-1952	<1100	SC	0,15	0,10	0,35	0
413	FIAT	1100 hardtop Ala d'Oro	1,50	1947-1949	<1100	S	0,20	0,10	0,20	0
414	FIAT	1100 Metano	1,30	1947-1949	<1100	T	0,20	0,10	0	0
415	FIAT	1100 S berlina "Gobbone"	1,55	1947-1949	<1100	S	0,20	0,10	0,20	0,05
416	FIAT	1100 B spider Monviso	1,30	1947-1949	<1100	T	0,20	0,10	0	0
417	FIAT	1100 B berlina	1,30	1947-1949	<1100	T	0,15	0,10	0	0,05
418	FIAT	1100 siluro	1,65	1947-1949	<1100	SC	0,20	0,10	0,35	0
419	FIAT	1100 spider Ala d'Oro	1,50	1947-1949	<1100	S	0,20	0,10	0,20	0
420	FIAT	1100 barchetta	1,65	1947-1949	<1100	SC	0,20	0,10	0,35	0
421	FIAT	1100 coupé	1,50	1947-1949	<1100	S	0,20	0,10	0,20	0
422	FIAT	1100 coupé Ghia "Supergioiello"	1,50	1947-1949	<1100	S	0,20	0,10	0,20	0
423	FIAT	1100 S coupé Allemano	1,50	1947-1949	<1100	S	0,20	0,10	0,20	0
424	FIAT	1100 E berlina	1,30	1950-1952	<1100	T	0,15	0,10	0	0,05

1000 Miglia 2026

	MARCA MARQUE	MODELLO MODEL	COEFF. Multiplier	CALCULATION FACTOR						WINNER FACTOR
				PERIOD	CLASS	CAT.	PERIOD	CLASS	CAT.	
425	FIAT	1100 ES berlina Pinin Farina	1,35	1950-1952	<1100	GT	0,15	0,10	0,10	0
426	FIAT	1100 S berlina Bertone	1,40	1950-1952	>1101	GT	0,15	0,15	0,10	0
427	FIAT	1100 S Rocco Motto	1,45	1950-1952	<1100	S	0,15	0,10	0,20	0
428	FIAT	1100 S siluro	1,60	1950-1952	<1100	SS	0,15	0,10	0,35	0
429	FIAT	1100/103 berlina	1,25	1953-1957	<1100	T	0,10	0,10	0	0,05
430	FIAT	1100/103 TV berlina	1,25	1953-1957	<1100	T	0,10	0,10	0	0,05
431	FIAT	1100/103 TV coupé Pininfarina	1,35	1953-1957	<1100	GT	0,10	0,10	0,10	0,05
432	FIAT	1100/103 TV spider	1,30	1953-1957	<1100	GT	0,10	0,10	0,10	0
433	FIAT	1400 berlina	1,35	1950-1952	>1101	T	0,15	0,15	0	0,05
434	FIAT	1400 A Diesel	1,25	1953-1957	>1101	T	0,10	0,15	0	0
435	FIAT	1500 Berlina (anteguerra)	1,45	1935-1940	>1101	T	0,25	0,15	0	0,05
436	FIAT	1500 Berlina (dopoguerra)	1,35	1947-1949	>1101	T	0,20	0,15	0	0
437	FIAT	1500 berlina Viotti	1,50	1935-1940	>1101	GT	0,25	0,15	0,10	0
438	FIAT	1500 cabriolet Viotti	1,50	1935-1940	>1101	GT	0,25	0,15	0,10	0
439	FIAT	1500 spider	1,50	1935-1940	>1101	GT	0,25	0,15	0,10	0
440	FIAT	1500 sport	1,55	1947-1949	>1101	S	0,20	0,15	0,20	0
441	FIAT	500	1,25	1950-1952	<750	GT	0,15	0	0,10	0
442	FIAT	500 A "Topolino"	1,30	1935-1940	<750	T	0,25	0	0	0,05
443	FIAT	500 A testa S.I.A.T.A.	1,45	1935-1940	<750	S	0,25	0	0,20	0
444	FIAT	500 testa S.I.A.T.A.	1,45	1935-1940	<750	S	0,25	0	0,20	0
445	FIAT	500 siluro	1,50	1935-1940	<750	SS	0,25	0	0,25	0
446	FIAT	500 spider	1,50	1935-1940	<750	SS	0,25	0	0,25	0
447	FIAT	500 sport	1,40	1947-1949	<750	S	0,20	0	0,20	0
448	FIAT	500 barchetta	1,40	1947-1949	<750	S	0,20	0	0,20	0
449	FIAT	500 B "Topolino"	1,25	1947-1949	<750	T	0,20	0	0	0,05
450	FIAT	500 C "Belvedere"	1,15	1950-1952	<750	T	0,15	0	0	0
451	FIAT	500 C "Topolino"	1,20	1950-1952	<750	T	0,15	0	0	0,05
452	FIAT	500 C "Topolino" testa Superba	1,25	1950-1952	<750	GT	0,15	0	0,10	0
453	FIAT	1900 berlina	1,25	1953-1957	>1101	T	0,10	0,15	0	0
454	FIAT	600	1,15	1953-1957	<750	T	0,10	0	0	0,05
455	FIAT	600 coupé	1,20	1953-1957	<750	GT	0,10	0	0,10	0
456	FIAT	SIATA 750 Sport "Fenocchio"	1,40	1947-1949	<750	S	0,20	0	0,20	0
457	FIAT	750 sport	1,40	1947-1949	<750	S	0,20	0	0,20	0
458	FIAT	750 Sport	1,30	1953-1957	<750	S	0,10	0	0,20	0
459	FIAT	8V berlina	1,45	1950-1952	>1101	SP	0,15	0,15	0,15	0
460	FIAT	8V berlina Vignale	1,40	1953-1957	>1101	SP	0,10	0,15	0,15	0
461	FIAT	8V berlina Zagato	1,45	1953-1957	>1101	SP	0,10	0,15	0,15	0,05
462	FIAT	Campagnola	1,30	1950-1952	>1101	T	0,15	0,15	0	0
463	FIAT-SIMCA	1100 [508 C] barchetta Grolleau-Deho	1,60	1935-1940	<1100	SS	0,25	0,10	0,25	0
464	FICAI	1100 S FIAT coupé Allemano	1,45	1950-1952	<1100	S	0,15	0,10	0,20	0
465	FICAI	1100 S FIAT coupé Allemano	1,50	1947-1949	<1100	S	0,20	0,10	0,20	0
466	FICAI	Nardi 750 Norton bicilindrico	1,40	1953-1957	<1100	S	0,10	0,10	0,20	0
467	FONA	FIAT 1100 3 carburatori spider	1,60	1950-1952	<1100	SC	0,15	0,10	0,35	0
468	FONA	FIAT 1100 S	1,60	1950-1952	<1100	SC	0,15	0,10	0,35	0
469	FONA	FIAT 1100 S berlina	1,65	1947-1949	<1100	SC	0,20	0,10	0,35	0
470	FONA	FIAT 1100 S siluro	1,60	1950-1952	<1100	SC	0,15	0,10	0,35	0
471	FONA	FIAT 1100 siluro	1,65	1947-1949	<1100	SC	0,20	0,10	0,35	0
472	FONTANELLA	FIAT 500 siluro	1,40	1947-1949	<750	S	0,20	0	0,20	0
473	FORD	Taurus	1,30	1953-1957	>1101	T	0,10	0,15	0	0,05
474	FORD [GB]	Zephyr	1,25	1953-1957	>1101	T	0,10	0,15	0	0

1000 Miglia 2026

	MARCA MARQUE	MODELLO MODEL	COEFF. Multiplier	CALCULATION FACTOR						WINNER FACTOR
				PERIOD	CLASS	CAT.	PERIOD	CLASS	CAT.	
475	FORD [USA]	A	1,60	1930-1934	>1101	SP	0,30	0,15	0,15	0
476	FORD [USA]	B 8V	1,60	1930-1934	>1101	SP	0,30	0,15	0,15	0
477	FORD [USA]	Thunderbird	1,35	1953-1957	>1101	GT	0,10	0,15	0,10	0
478	FRAZER NASH-B.M.W.	328	1,65	1935-1940	>1101	S	0,25	0,15	0,20	0,05
479	FRAZER - NASH	High Speed	1,55	1947-1949	>1101	S	0,20	0,15	0,20	0
480	FRAZER - NASH	Le Mans coupé	1,45	1953-1957	>1101	S	0,10	0,15	0,20	0
481	FRAZER - NASH	Le Mans Replica	1,50	1950-1952	>1101	S	0,15	0,15	0,20	0
482	FRAZER - NASH	Mille Miglia	1,55	1947-1949	>1101	S	0,20	0,15	0,20	0
483	FRAZER - NASH	Fast Tourer Bristol	1,55	1947-1949	>1101	S	0,20	0,15	0,20	0
484	FREDIANI	Lancia Ardea 750 Mariani	1,45	1953-1957	<750	SC	0,10	0	0,35	0
485	FURIA	DKW telaio FIAT 1100	1,55	1947-1949	>1101	S	0,20	0,15	0,20	0
486	GARAGE VITTORIA	FIAT 1100 barchetta Pietroboni	1,70	1947-1949	>1101	SC	0,20	0,15	0,35	0
487	GARAVINI	FIAT 1500 spider	1,75	1935-1940	>1101	SC	0,25	0,15	0,35	0
488	GEROSA	FIAT 750	1,50	1950-1952	<750	SC	0,15	0	0,35	0
489	GEROSA	GIL.CO 750 S.I.A.T.A. berlinetta	1,35	1950-1952	<750	S	0,15	0	0,20	0
490	GHIRINGHELLI-FIAT	500 A SIATA Zagato	1,30	1935-1940	<750	T	0,25	0	0	0
491	GIANNINI	FIAT 500 berlinetta Scuderia Parioli	1,50	1935-1940	<750	SS	0,25	0	0,25	0
492	GIANNINI	750 S berlinetta	1,55	1947-1949	<750	SC	0,20	0	0,35	0
493	GIANNINI	750 S siluro	1,55	1947-1949	<750	SC	0,20	0	0,35	0
494	GIANNINI	750 S barchetta	1,55	1947-1949	<750	SC	0,20	0	0,35	0
495	GIANNINI	750 S siluro	1,50	1950-1952	<750	SC	0,15	0	0,35	0
496	GIAUR	750 berlinetta	1,50	1950-1952	<750	SC	0,15	0	0,35	0
497	GIANNINI	750 S barchetta	1,50	1950-1952	<750	SC	0,15	0	0,35	0
498	GIANNINI	750 S barchetta	1,45	1953-1957	<750	SC	0,10	0	0,35	0
499	GIAUR	750 S	1,50	1950-1952	<750	SC	0,15	0	0,35	0
500	GIAUR	750 S berlinetta	1,50	1950-1952	<750	SC	0,15	0	0,35	0
501	GIAUR	750 S	1,45	1953-1957	<750	SC	0,10	0	0,35	0
502	GIAUR	"San Remo" 750 berlinetta Motto	1,45	1953-1957	<750	SC	0,10	0	0,35	0
503	GIAUR	750 spider Campana	1,45	1953-1957	<750	SC	0,10	0	0,35	0
504	GIL.CO	FIAT 1100 Siluro Mariani	1,65	1947-1949	<1100	SC	0,20	0,10	0,35	0
505	GIL.CO	FIAT 1100 barchetta Fontana	1,60	1950-1952	<1100	SC	0,15	0,10	0,35	0
506	GIL.CO	FIAT 1100 Sport	1,60	1950-1952	<1100	SC	0,15	0,10	0,35	0
507	GIL.CO	S.I.A.T.A. 750 Siluro	1,50	1950-1952	<750	SC	0,15	0	0,35	0
508	GIL.CO	FIAT 1100 spider Barbero	1,55	1953-1957	<1100	SC	0,10	0,10	0,35	0
509	GIUSTI	Testadoro "Daniela" siluro Zagato	1,55	1947-1949	<750	SC	0,20	0	0,35	0
510	GIUSTI-ROSELLI	Testadoro "Daniela" spider Zagato	1,55	1947-1949	<750	SC	0,20	0	0,35	0
511	GOLIATH	GP 700	1,10	1953-1957	<750	T	0,10	0	0	0
512	GORDINI	Simca 1100 Sport	1,65	1947-1949	<1100	SC	0,20	0,10	0,35	0
513	GORDINI	T15 S 1500	1,60	1953-1957	>1101	SC	0,10	0,15	0,35	0
514	GORDINI	T20 S 2000	1,60	1953-1957	>1101	SC	0,10	0,15	0,35	0
515	GORDINI	T24 S 3000	1,60	1953-1957	>1101	SC	0,10	0,15	0,35	0
516	GORDINI	T8 S 1100	1,60	1953-1957	>1101	SC	0,10	0,15	0,35	0
517	GPG	Stoewer 2000 barchetta Colli	1,70	1947-1949	>1101	SC	0,20	0,15	0,35	0
518	GRAHAM-PAIGE	modello non identificato 8000 cc	1,45	1930-1934	>1101	T	0,30	0,15	0	0
519	GUARDIANI	FIAT 500 spider	1,55	1947-1949	<750	SC	0,20	0	0,35	0
520	GUITIN	1100 barchetta	1,55	1953-1957	<1100	SC	0,10	0,10	0,35	0
521	HEALEY	2400 Elliott	1,40	1947-1949	>1101	T	0,20	0,15	0	0,05
522	HEALEY	Duncan Drone	1,55	1947-1949	>1101	S	0,20	0,15	0,20	0
523	HEALEY	Beutler Coupé	1,50	1947-1949	>1101	SP	0,20	0,15	0,15	0
524	HEALEY	2400 Westland	1,55	1947-1949	>1101	SP	0,20	0,15	0,15	0,05

1000 Miglia 2026

	MARCA MARQUE	MODELLO MODEL	COEFF. Multiplier	CALCULATION FACTOR						WINNER FACTOR
				PERIOD	CLASS	CAT.	PERIOD	CLASS	CAT.	
525	HEALEY	2400 Silverstone (D-Type)	1,55	1947-1949	>1101	S	0,20	0,15	0,20	0
526	HEALEY	2400 Silverstone (E-Type)	1,50	1950-1952	>1101	S	0,15	0,15	0,20	0
527	HISPANO-SUIZA	HB 6	1,65	1930-1934	>1101	S	0,30	0,15	0,20	0
528	HOTCHKISS	20 CV *	1,55	1947-1949	>1101	S	0,20	0,15	0,20	0
529	HW (POI HWM)	Alta 2000 Sport	1,65	1950-1952	>1101	SC	0,15	0,15	0,35	0
530	HWM	Jaguar S 3400 cm3	1,60	1953-1957	>1101	SC	0,10	0,15	0,35	0
531	HWM	Jaguar S 3800 cm3	1,60	1953-1957	>1101	SC	0,10	0,15	0,35	0
532	ICOT	FIAT 1100	1,50	1947-1949	<1100	S	0,20	0,10	0,20	0
533	ISO	Isetta 236 cc	1,15	1953-1957	<750	T	0,10	0	0	0,05
534	ISOTTA FRASCHINI	8A SS torpedo Sala	1,75	1927-1929	>1101	S	0,35	0,15	0,20	0,05
535	ITALA	61	1,70	1927-1929	>1101	S	0,35	0,15	0,20	0
536	ITALA	61 berlina aerodinamica	1,70	1927-1929	>1101	S	0,35	0,15	0,20	0
537	ITALA	65	1,65	1930-1934	>1101	S	0,30	0,15	0,20	0
538	ITALA	75V spider	1,65	1930-1934	>1101	S	0,30	0,15	0,20	0
539	ITALA	speciale Diesel	1,60	1930-1934	>1101	SP	0,30	0,15	0,15	0
540	ITALA	speciale gasogeno	1,55	1935-1940	>1101	SP	0,25	0,15	0,15	0
541	JAGUAR	C - Type	1,65	1950-1952	>1101	SC	0,15	0,15	0,35	0
542	JAGUAR	D - Type	1,60	1953-1957	>1101	SC	0,10	0,15	0,35	0
543	JAGUAR	Mark VII	1,30	1950-1952	>1101	T	0,15	0,15	0	0
544	JAGUAR	XK 120 OTS roadster Lightweight	1,50	1947-1949	>1101	SP	0,20	0,15	0,15	0
545	JAGUAR	XK 120 OTS roadster	1,40	1950-1952	>1101	GT	0,15	0,15	0,10	0
546	JAGUAR	XK 120 coupé	1,40	1950-1952	>1101	GT	0,15	0,15	0,10	0
547	JAGUAR	Xk 140 OTS roadster	1,40	1953-1957	>1101	GT	0,10	0,15	0,10	0,05
548	JORDAN	Blue Boy	1,70	1927-1929	>1101	S	0,35	0,15	0,20	0
549	JORDAN	JE "Blueboy" tourer	1,65	1930-1934	>1101	S	0,30	0,15	0,20	0
550	KIEFT	Turner *	1,60	1953-1957	>1101	SC	0,10	0,15	0,35	0
551	KURTIS CHRYSLER	500 X "Caballo de Hierro" 6.420 cm3	1,60	1953-1957	>1101	SC	0,10	0,15	0,35	0
552	LA SALLE	Series 303 torpedo	1,75	1927-1929	>1101	S	0,35	0,15	0,20	0,05
553	LAGONDA	M45 Rapide *	1,65	1935-1940	>1101	SS	0,25	0,15	0,25	0
554	LANCIA	Lambda berlina	1,50	1927-1929	>1101	T	0,35	0,15	0	0
555	LANCIA	Lambda Tipo 214 (corto)	1,75	1927-1929	>1101	SS	0,35	0,15	0,25	0
556	LANCIA	Lambda Tipo 216 e 217 (lungo)	1,50	1927-1929	>1101	T	0,35	0,15	0	0
557	LANCIA	Lambda Tipo 218 e 219 (corto)	1,75	1927-1929	>1101	SS	0,35	0,15	0,25	0
558	LANCIA	Lambda Tipo 221 e 223 (corto)	1,75	1927-1929	>1101	SS	0,35	0,15	0,25	0
559	LANCIA	Lambda Tipo 222 e 224 (lungo)	1,50	1927-1929	>1101	T	0,35	0,15	0	0
560	LANCIA	Lambda torpedo Tipo 218 Corsa	1,80	1927-1929	>1101	SS	0,35	0,15	0,25	0,05
561	LANCIA	Lambda spider Tipo 221 Casaro	1,80	1927-1929	>1101	SS	0,35	0,15	0,25	0,05
562	LANCIA	Lambda spider corsa	1,75	1927-1929	>1101	SS	0,35	0,15	0,25	0
563	LANCIA	Lambda speciale (motore Dilambda)	1,80	1930-1934	>1101	SS	0,35	0,15	0,25	0,05
564	LANCIA	Dilambda	1,70	1930-1934	>1101	S	0,30	0,15	0,20	0,05
565	LANCIA	Artena	1,65	1930-1934	>1101	S	0,30	0,15	0,20	0
566	LANCIA	Astura	1,60	1930-1934	>1101	SP	0,30	0,15	0,15	0
567	LANCIA	Astura berlina Lotti	1,45	1930-1934	>1101	T	0,30	0,15	0	0
568	LANCIA	Astura spider corsa	1,65	1935-1940	>1101	SS	0,25	0,15	0,25	0
569	LANCIA	Augusta	1,55	1935-1940	>1101	SP	0,25	0,15	0,15	0
570	LANCIA	Augusta berlina	1,55	1935-1940	>1101	SP	0,25	0,15	0,15	0
571	LANCIA	Augusta berlinetta aerodinamica	1,55	1935-1940	>1101	SP	0,25	0,15	0,15	0
572	LANCIA	Augusta Belna Cabriolet	1,55	1935-1940	>1101	SP	0,25	0,15	0,15	0
573	LANCIA	Augusta cabriolet	1,55	1935-1940	>1101	SP	0,25	0,15	0,15	0
574	LANCIA	Aprilia spider Touring "Ala spessa"	1,60	1935-1940	>1101	S	0,25	0,15	0,20	0

1000 Miglia 2026

	MARCA MARQUE	MODELLO MODEL	COEFF. Multiplier	CALCULATION FACTOR						WINNER FACTOR
				PERIOD	CLASS	CAT.	PERIOD	CLASS	CAT.	
575	LANCIA	Aprilia Spider Zagato	1,70	1935-1940	>1101	SS	0,25	0,15	0,25	0,05
576	LANCIA	Aprilia berlinetta aerodinamica Pinin Farina	1,60	1935-1940	>1101	S	0,25	0,15	0,20	
577	LANCIA	Aprilia berlinetta aerodinamica Boneschi	1,60	1935-1940	>1101	S	0,25	0,15	0,20	0
578	LANCIA	Aprilia Spider	1,65	1935-1940	>1101	S	0,25	0,15	0,20	0,05
579	LANCIA	Aprilia spider Colli	1,60	1935-1940	>1101	S	0,25	0,15	0,20	0
580	LANCIA	Aprilia spider Colli hardtop	1,60	1935-1940	>1101	S	0,25	0,15	0,20	0
581	LANCIA	Aprilia berlina 1350	1,55	1935-1940	>1101	SP	0,25	0,15	0,15	0
582	LANCIA	Aprilia berlina 1500	1,40	1947-1949	>1101	T	0,20	0,15	0	0,05
583	LANCIA	Aprilia Sport	1,75	1947-1949	>1101	SC	0,20	0,15	0,35	0,05
584	LANCIA	Aprilia spider	1,70	1947-1949	>1101	SC	0,20	0,15	0,35	0
585	LANCIA	Ardea berlina 1^ e 2^ serie	1,40	1935-1940	<1100	T	0,25	0,10	0	0,05
586	LANCIA	Ardea berlina 3^ e 4^ serie	1,35	1947-1949	<1100	T	0,20	0,10	0	0,05
587	LANCIA	Ardea 750 S	1,45	1953-1957	<750	SC	0,10	0	0,35	0
588	LANCIA	Aurelia B12 berlina	1,25	1953-1957	>1101	T	0,10	0,15	0	0
589	LANCIA	Aurelia B21 berlina	1,35	1950-1952	>1101	T	0,15	0,15	0	0,05
590	LANCIA	Aurelia B22 berlina	1,25	1953-1957	>1101	T	0,10	0,15	0	0
591	LANCIA	Aurelia B20 GT 2000 berlinetta Pinin Farina	1,45	1950-1952	>1101	GT	0,15	0,15	0,10	0,05
592	LANCIA	Aurelia B20 GT 2500 berlinetta Pinin Farina	1,40	1953-1957	>1101	GT	0,10	0,15	0,10	0,05
593	LANCIA	Aurelia B24 spider "America" Pinin Farina	1,35	1953-1957	>1101	GT	0,10	0,15	0,10	0
594	LANCIA	Aurelia B50 GT coupé Vignale	1,40	1950-1952	>1101	GT	0,15	0,15	0,10	0
595	LANCIA	D20 berlinetta Pinin Farina	1,60	1953-1957	>1101	SC	0,10	0,15	0,35	0
596	LANCIA	D24 Spider (winner 1954)	1,80	1953-1957	>1101	SC	0,10	0,15	0,35	WOA
597	LANCIA	Appia	1,20	1953-1957	<1100	T	0,10	0,10	0	0
598	LANCIA	Appia coupé Motto	1,30	1953-1957	<1100	GT	0,10	0,10	0,10	0
599	LANCIA	Appia GTZ	1,35	1953-1957	<1100	GT	0,10	0,10	0,10	0,05
600	LA SALLE	303 TORPEDO	1,75	1927-1929	>1101	S	0,35	0,15	0,20	0,05
601	LEONE	FIAT 1100 Sport	1,65	1947-1949	<1100	SC	0,20	0,10	0,35	0
602	LEONE	Lancia - FIAT 1100 barchetta	1,70	1935-1940	<1100	SC	0,25	0,10	0,35	0
603	LEONE	Savonuzzi 1100 FIAT barchetta	1,65	1947-1949	<1100	SC	0,20	0,10	0,35	0
604	LEONE	Savonuzzi 1100 FIAT siluro	1,60	1950-1952	<1100	SC	0,15	0,10	0,35	0
605	LINCOLN	Capri	1,45	1953-1957	>1101	S	0,10	0,15	0,20	0
606	LOMBARD	AL3 *	1,65	1927-1929	<1100	S	0,35	0,10	0,20	0
607	LORRAINE-DIETRICH	B/3/6	1,70	1927-1929	>1101	S	0,35	0,15	0,20	0
608	LOTUS	Eleven Climax	1,55	1953-1957	<1100	SC	0,10	0,10	0,35	0
609	LOTUS	Lotus Mk IX Climax *	1,55	1953-1957	<1100	SC	0,10	0,10	0,35	0
610	MAESTRI-BARTOLINI	Giannini 750 spider	1,50	1950-1952	<750	SC	0,15	0	0,35	0
611	MARDAL	750 Giannini - GIL.CO Fontana	1,50	1950-1952	<750	SC	0,15	0	0,35	0
612	MARINO (BRANDOLI)	FIAT 1100 Sport	1,55	1953-1957	<1100	SC	0,10	0,10	0,35	0
613	MARINO (BRANDOLI)	FIAT 1100 S Berlinetta	1,60	1950-1952	<1100	SC	0,15	0,10	0,35	0
614	MARINO (BRANDOLI)	FIAT 750 barchetta	1,45	1953-1957	<750	SC	0,10	0	0,35	0
615	MARINO (BRANDOLI)	FIAT 750 berlinetta	1,45	1953-1957	<750	SC	0,10	0	0,35	0
616	MARINO (BRANDOLI)	FIAT 750 S berlinetta	1,50	1950-1952	<750	SC	0,15	0	0,35	0
617	MARZOTTO-FERRARI	212 Export berlinetta Reggiani - Fontana "Uovo"	1,65	1950-1952	>1101	SC	0,15	0,15	0,35	0
618	MARZOTTO-FERRARI	212 Export spider Reggiani - Fontana	1,65	1950-1952	>1101	SC	0,15	0,15	0,35	0
619	MARZOTTO-FERRARI	340 America spider Fontana	1,65	1950-1952	>1101	SC	0,15	0,15	0,35	0
620	MASERATI	Tipo 26 B MM	1,75	1927-1929	>1101	SS	0,35	0,15	0,25	0
621	MASERATI	Tipo 26 MM spider	1,75	1927-1929	>1101	SS	0,35	0,15	0,25	0
622	MASERATI	Tipo 26 M Sport	1,70	1930-1934	>1101	SS	0,30	0,15	0,25	0
623	MASERATI	Tipo 26 C 1100	1,70	1930-1934	<1100	SS	0,30	0,10	0,25	0,05

1000 Miglia 2026

	MARCA MARQUE	MODELLO MODEL	COEFF. Multiplier	CALCULATION FACTOR						WINNER FACTOR
				PERIOD	CLASS	CAT.	PERIOD	CLASS	CAT.	
624	MASERATI	Tipo 26 C 1500	1,70	1930-1934	>1101	SS	0,30	0,15	0,25	0
625	MASERATI	4 CTR 1100	1,70	1930-1934	<1100	SS	0,30	0,10	0,25	0,05
626	MASERATI	4CS 1100	1,70	1930-1934	<1100	SS	0,30	0,10	0,25	0,05
627	MASERATI	4 CS 1500 Campari & Sorniotti	1,70	1930-1934	>1101	SS	0,30	0,15	0,25	0
628	MASERATI	4 CS 1500	1,70	1935-1940	>1101	SS	0,25	0,15	0,25	0,05
629	MASERATI	6C/34	1,75	1935-1940	>1101	SC	0,25	0,15	0,35	0
630	MASERATI	Tipo 8C 26B 2000 Menarini	1,65	1935-1940	>1101	SS	0,25	0,15	0,25	0
631	MASERATI	Tipo 26 spider Menarini	1,65	1935-1940	>1101	SS	0,25	0,15	0,25	0
632	MASERATI	A6 GCS berlina	1,70	1947-1949	>1101	SC	0,20	0,15	0,35	0
633	MASERATI	A6 GCS spider	1,70	1947-1949	>1101	SC	0,20	0,15	0,35	0
634	MASERATI	A6 1500 berlina Pinin Farina	1,55	1947-1949	>1101	S	0,20	0,15	0,20	0
635	MASERATI	A6 1500 berlina	1,45	1950-1952	>1101	SP	0,15	0,15	0,15	0
636	MASERATI	A6 GCS/53 Fantuzzi	1,65	1953-1957	>1101	SC	0,10	0,15	0,35	0,05
637	MASERATI	A6 GCS /53 spider Vignale	1,60	1953-1957	>1101	SC	0,10	0,15	0,35	0
638	MASERATI	A6 GCS 2500	1,60	1953-1957	>1101	SC	0,10	0,15	0,35	0
639	MASERATI	A6 G 54 Zagato	1,45	1953-1957	>1101	S	0,10	0,15	0,20	0
640	MASERATI	150 S	1,60	1953-1957	>1101	SC	0,10	0,15	0,35	0
641	MASERATI	200 SI	1,60	1953-1957	>1101	SC	0,10	0,15	0,35	0
642	MASERATI	300 S spider Fantuzzi	1,60	1953-1957	>1101	SC	0,10	0,15	0,35	0
643	MASERATI	350 S spider Fantuzzi	1,60	1953-1957	>1101	SC	0,10	0,15	0,35	0
644	MASERATI	450 S spider Fantuzzi	1,60	1953-1957	>1101	SC	0,10	0,15	0,35	0
645	MASETTI	FIAT 500 siluro Marmini	1,55	1947-1949	<750	SC	0,20	0	0,35	0
646	MERCEDES-BENZ	710 SS *	1,65	1930-1934	>1101	S	0,30	0,15	0,20	0
647	MERCEDES-BENZ	710 SSK	1,75	1930-1934	>1101	SS	0,30	0,15	0,25	0,05
648	MERCEDES-BENZ	720 SSKL (winner 1931)	1,80	1930-1934	>1101	SS	0,30	0,15	0,25	WOA
649	MERCEDES-BENZ	300 SL Prototipo	1,65	1950-1952	>1101	SC	0,15	0,15	0,35	0
650	MERCEDES-BENZ	300 SLR (winner 1955)	1,80	1953-1957	>1101	SC	0,10	0,15	0,35	WOA
651	MERCEDES-BENZ	180 D	1,30	1953-1957	>1101	T	0,10	0,15	0	0,05
652	MERCEDES-BENZ	220	1,25	1953-1957	>1101	T	0,10	0,15	0	0
653	MERCEDES-BENZ	220 A	1,30	1953-1957	>1101	T	0,10	0,15	0	0,05
654	MERCEDES-BENZ	300 SL (W198)	1,40	1953-1957	>1101	GT	0,10	0,15	0,10	0,05
655	MERCEDES-BENZ	SC 180 Coupé	1,35	1953-1957	>1101	GT	0,10	0,15	0,10	0
656	MERCEDES-BENZ	190 SL	1,35	1953-1957	>1101	GT	0,10	0,15	0,10	0
657	MG	K-3 Midget	1,70	1930-1934	<1100	SS	0,30	0,10	0,25	0,05
658	MG	C-Type "Midget" compressore	1,55	1930-1934	<750	SS	0,30	0	0,25	0
659	MG	SA berlina	1,55	1935-1940	>1101	SP	0,25	0,15	0,15	0
660	MG	Q-Type *	1,45	1935-1940	<750	S	0,25	0	0,20	0
661	MG	PB	1,55	1935-1940	>1101	SP	0,25	0,15	0,15	0
662	MG	TB *	1,60	1935-1940	>1101	S	0,25	0,15	0,20	0
663	MG	TF (1250 cc) *	1,35	1953-1957	>1101	GT	0,10	0,15	0,10	0
664	MG	Midget berlina	1,25	1953-1957	>1101	T	0,10	0,15	0	0
665	MG	MG A	1,35	1953-1957	>1101	GT	0,10	0,15	0,10	0
666	MG	MG A "WORKS"	1,40	1953-1957	>1101	SP	0,10	0,15	0,15	0
667	MILAN (RUGGERI)	S.I.A.T.A. 1100 berlina Viotti	1,55	1935-1940	<1100	S	0,25	0,10	0,20	0
668	MOR & SCA	FIAT 500 Sport	1,45	1947-1949	<750	SC	0,10	0	0,35	0
669	MORETTI	600 MM	1,35	1950-1952	<750	S	0,15	0	0,20	0
670	MORETTI	750 berlina	1,10	1953-1957	<750	T	0,10	0	0	0
671	MORETTI	750 berlina Zagato	1,30	1953-1957	<750	S	0,10	0	0,20	0
672	MORETTI	750 coupé	1,20	1953-1957	<750	GT	0,10	0	0,10	0
673	MORETTI	750 Gran Sport berlina	1,30	1953-1957	<750	S	0,10	0	0,20	0

1000 Miglia 2026

	MARCA MARQUE	MODELLO MODEL	COEFF. Multiplier	CALCULATION FACTOR						WINNER FACTOR
				PERIOD	CLASS	CAT.	PERIOD	CLASS	CAT.	
674	MORETTI	750 S	1,50	1950-1952	<750	SC	0,15	0	0,35	0
675	MORETTI	750 S berlina	1,30	1953-1957	<750	S	0,10	0	0,20	0
676	MORETTI	750 S berlinetta	1,45	1953-1957	<750	SC	0,10	0	0,35	0
677	MORETTI	750 S spider	1,45	1953-1957	<750	SC	0,10	0	0,35	0
678	MORETTINI-FLORIDA	FIAT 508 spider Sport Internazionale	1,60	1935-1940	<1100	SS	0,25	0,10	0,25	0
679	MOTOR RG (REMO GATTAI)	FIAT RG 1 750 S		1947-1949	<750	SC	0,20	0	0,35	0
680	MOTOR RG (REMO GATTAI)	FIAT- LANCIA RG 1 1100 S	1,65	1947-1949	<1100	SC	0,20	0,10	0,35	0
681	NARDI-DANESE	750 B.M.W. Motto	1,55	1947-1949	<750	SC	0,20	0	0,35	0
682	NARDI-DANESE	Alfa Romeo 6C 2500 SS spider S.A.I.L.	1,55	1947-1949	>1101	S	0,20	0,15	0,20	0
683	NARDI-DANESE	Alfa Romeo 6C 2500 SS siluro "Revelli"	1,70	1947-1949	>1101	SC	0,20	0,15	0,35	0
684	NARDI-DANESE	Alfa Romeo 6C 2500 SS coupè "Revelli"	1,70	1947-1949	>1101	SC	0,20	0,15	0,35	0
685	NARDI-DANESE	B.M.W. 750 siluro	1,35	1950-1952	<750	S	0,15	0	0,20	0
686	NARDI-DANESE	1100 S FIAT berlinetta	1,45	1950-1952	<1100	S	0,15	0,10	0,20	0
687	NARDI-DANESE	815 Auto Avio 1500 spider	1,65	1950-1952	>1101	SC	0,15	0,15	0,35	0
688	NARDI-DANESE	750 Sport	1,50	1950-1952	<750	SC	0,15	0	0,35	0
689	NARDI-DANESE	"Marco" spider Morelli	1,60	1953-1957	>1101	SC	0,10	0,15	0,35	0
690	NARDI-DANESE	2000 S	1,60	1953-1957	>1101	SC	0,10	0,15	0,35	0
691	NARDI-DANESE	750 S	1,45	1953-1957	<750	SC	0,10	0	0,35	0
692	NARDI-DUBOIS	Peugeot berlinetta Frua	1,45	1953-1957	>1101	S	0,10	0,15	0,20	0
693	NASH-HEALEY	Coupé 4143 cm3	1,50	1950-1952	>1101	S	0,20	0,15	0,15	0
694	NASH-HEALEY	Sports 4138 cm3	1,45	1950-1952	>1101	SP	0,15	0,15	0,15	0
695	NASH-HEALEY	Sport (barchetta) 4143 cm3	1,50	1950-1952	>1101	S	0,20	0,15	0,15	0
696	NSU-FIAT	750 sport	1,40	1947-1949	<750	S	0,20	0	0,20	0
697	O.M.	469	1,75	1927-1929	>1101	SS	0,35	0,15	0,25	0
698	O.M.	665 S Superba 2000 cm3 (winner 1927)	1,80	1927-1929	>1101	SS	0,35	0,15	0,25	WOA
699	O.M.	665 S MM Superba 2000 cm3	1,80	1927-1929	>1101	SS	0,35	0,15	0,25	0,05
700	O.M.	665 S MM Superba 2200 cm3	1,80	1927-1929	>1101	SS	0,35	0,15	0,25	0,05
701	O.M.	665 SS MM Superba 2200 cm3	1,80	1927-1929	>1101	SS	0,35	0,15	0,25	0,05
702	O.M.	665 N 2000 cm3	1,50	1927-1929	>1101	T	0,35	0,15	0	0
703	O.R.C.A.	1100 spider	1,50	1947-1949	<1100	S	0,20	0,10	0,20	0
704	O.S.C.A.	MT4 1350	1,70	1947-1949	>1101	SC	0,20	0,15	0,35	0
705	O.S.C.A.	MT4 1100	1,65	1950-1952	<1100	SC	0,15	0,10	0,35	0,05
706	O.S.C.A.	MT4 1100 siluro	1,60	1950-1952	<1100	SC	0,15	0,10	0,35	0
707	O.S.C.A.	MT4 1350 berlinetta Frua	1,65	1950-1952	>1101	SC	0,15	0,15	0,35	0
708	O.S.C.A.	MT4 1100 2AD	1,65	1950-1952	<1100	SC	0,15	0,10	0,35	0,05
709	O.S.C.A.	MT4 1100 2AD hardtop	1,60	1950-1952	<1100	SC	0,15	0,10	0,35	0
710	O.S.C.A.	MT4 1100 2AD berlinetta Vignale	1,55	1953-1957	<1100	SC	0,10	0,10	0,35	0
711	O.S.C.A.	MT4 1500 2AD	1,65	1953-1957	>1101	SC	0,10	0,15	0,35	0,05
712	O.S.C.A.	2000 S	1,60	1953-1957	>1101	SC	0,10	0,15	0,35	0
713	O.S.C.A.	S 187 - 750	1,50	1953-1957	<750	SC	0,10	0	0,35	0,05
714	O.S.C.A.	S 950	1,60	1953-1957	<1100	SC	0,10	0,10	0,35	0,05
715	O.S.C.A.	S 1500	1,60	1953-1957	>1101	SC	0,10	0,15	0,35	0
716	O.S.C.A.	TN 1500	1,60	1953-1957	>1101	SC	0,10	0,15	0,35	0
717	O.S.F.A.	FIAT - Lancia 750 spider	1,55	1947-1949	<750	SC	0,20	0	0,35	0
718	O.S.F.A.	FIAT - Lancia Ardea 750 barchetta	1,55	1947-1949	<750	SC	0,20	0	0,35	0
719	O.S.F.A.	FIAT 750 barchetta	1,50	1950-1952	<750	SC	0,15	0	0,35	0
720	O.S.F.A.	Lancia 750 barchetta	1,45	1953-1957	<750	SC	0,10	0	0,35	0
721	O.S.F.A.	GIL.CO Ardea 750 Spider	1,45	1953-1957	<750	SC	0,10	0	0,35	0
722	OLDSMOBILE	88 5300 cc	1,25	1953-1957	>1101	T	0,10	0,15	0	0

1000 Miglia 2026

	MARCA MARQUE	MODELLO MODEL	COEFF. Multiplier	CALCULATION FACTOR						WINNER FACTOR
				PERIOD	CLASS	CAT.	PERIOD	CLASS	CAT.	
723	ORLANDO	FIAT 1100 siluro	1,45	1950-1952	<1100	S	0,15	0,10	0,20	0
724	ORTOLANI	Faccioli FIAT 1100 siluro	1,45	1950-1952	<1100	S	0,15	0,10	0,20	0
725	OVERLAND	3000	1,65	1930-1934	>1101	S	0,30	0,15	0,20	0
726	P.F.L.	Aprilia berlinetta Viotti	1,35	1947-1949	>1101	T	0,20	0,15	0	0
727	PAGANELLI-LANCIA	Aurelia B 20 2000 sport	1,60	1953-1957	>1101	SC	0,10	0,15	0,35	0
728	PANHARD ET LEVASSOR	Dyna	1,20	1950-1952	<750	T	0,15	0	0	0,05
729	PANHARD ET LEVASSOR	Dyna	1,10	1953-1957	<750	T	0,10	0	0	0
730	PANHARD ET LEVASSOR	Dyna X86 berlinetta Allemano	1,35	1953-1957	<750	S	0,10	0	0,20	0,05
731	PANHARD ET LEVASSOR	Dyna X86	1,15	1950-1952	<750	T	0,15	0	0	0
732	PANHARD ET LEVASSOR	Dyna X86 berlinetta	1,25	1950-1952	<750	GT	0,15	0	0,10	0
733	PANHARD ET LEVASSOR	Dyna barchetta	1,50	1950-1952	<750	SC	0,15	0	0,35	0
734	PANHARD ET LEVASSOR	Dyna berlinetta	1,20	1953-1957	<750	GT	0,10	0	0,10	0
735	PANHARD ET LEVASSOR	Dyna 130 S	1,20	1953-1957	<1100	T	0,10	0,10	0	0
736	PANHARD ET LEVASSOR	Dyna X87	1,10	1953-1957	<750	T	0,10	0	0	0
737	PANHARD ET LEVASSOR	Dyna spider	1,20	1953-1957	<750	GT	0,10	0	0,10	0
738	PANHARD ET LEVASSOR	Dyna tipo 54	1,10	1953-1957	<750	T	0,10	0	0	0
739	PANHARD ET LEVASSOR	Dyna Z	1,20	1953-1957	<1100	T	0,10	0,10	0	0
740	PANHARD ET LEVASSOR	Monopole berlinetta aerodinamica	1,30	1953-1957	<750	S	0,10	0	0,20	0
741	PARIANI	OSCA MT4 1350	1,55	1947-1949	<750	SC	0,20	0	0,35	0
742	PARISOTTO	750 Pasqualin barchetta	1,50	1950-1952	<750	SC	0,15	0	0,35	0
743	PARISOTTO	Giannini 750 S	1,45	1953-1957	<750	SC	0,10	0	0,35	0
744	PASQUALIN	FIAT 750 spider	1,55	1947-1949	<750	SC	0,20	0	0,35	0
745	PASQUALIN	Giannini - FIAT spider	1,50	1950-1952	<750	SC	0,15	0	0,35	0
746	PASQUALIN	GIANNINI FIAT 750 S	1,55	1950-1952	<750	SC	0,15	0	0,35	0,05
747	PASQUALIN	FIAT 750 S	1,50	1950-1952	<750	SC	0,15	0	0,35	0
748	PASQUALIN	Giannini 750 spider	1,45	1953-1957	<750	SC	0,10	0	0,35	0
749	PATRIARCA	FIAT 750 spider	1,55	1947-1949	<750	SC	0,20	0	0,35	0
750	PATRIARCA	FIAT 750 S	1,50	1950-1952	<750	SC	0,15	0	0,35	0
751	PATRIARCA	FIAT 1100 Sport	1,60	1950-1952	<1100	SC	0,15	0,10	0,35	0
752	PATRIARCA	Giannini berlinetta Faina	1,55	1950-1952	<750	SC	0,15	0	0,35	0,05
753	PATRIARCA	Giannini siluro Faina	1,50	1950-1952	<750	SC	0,15	0	0,35	0
754	PATRIARCA	Giannini 750 berlinetta Zagato	1,45	1953-1957	<750	SC	0,10	0	0,35	0
755	PATRIARCA	Giannini 750 barchetta	1,45	1953-1957	<750	SC	0,10	0	0,35	0
756	PEUGEOT	5 HP spider tipo MM	1,70	1927-1929	<750	S	0,35	0,10	0,20	0,05
757	PEUGEOT	5 HP tipo MM	1,65	1927-1929	<1100	S	0,35	0,10	0,20	0
758	PEUGEOT	203	1,40	1950-1952	>1101	GT	0,15	0,15	0,10	0
759	PEUGEOT	203	1,30	1953-1957	>1101	T	0,10	0,15	0	0,05
760	PEUGEOT	203 Speciale	1,45	1953-1957	>1101	S	0,10	0,15	0,20	0
761	PEUGEOT	203 coupé	1,35	1953-1957	>1101	GT	0,10	0,15	0,10	0
762	PEUGEOT	403 1300	1,25	1953-1957	>1101	T	0,10	0,15	0	0
763	PEUGEOT	403 1500	1,30	1953-1957	>1101	T	0,10	0,15	0	0,05
764	PICON	Panhard 750 Sport	1,45	1953-1957	<750	SC	0,10	0	0,35	0

1000 Miglia 2026

	MARCA MARQUE	MODELLO MODEL	COEFF. Multiplier	CALCULATION FACTOR						WINNER FACTOR
				PERIOD	CLASS	CAT.	PERIOD	CLASS	CAT.	
765	PLATÉ	Alfa Romeo 6C 2300 siluro Zagato	1,75	1935-1940	>1101	SC	0,25	0,15	0,35	0
766	PORSCHE	356 1100	1,40	1950-1952	<1100	GT	0,15	0,10	0,10	0,05
767	PORSCHE	356 1290	1,35	1953-1957	>1101	GT	0,10	0,15	0,10	0
768	PORSCHE	356 1290 Super	1,40	1953-1957	>1101	GT	0,10	0,15	0,10	0,05
769	PORSCHE	356 A 1290	1,35	1953-1957	>1101	GT	0,10	0,15	0,10	0
770	PORSCHE	356 1500 SL [carrozzeria alluminio]	1,40	1950-1952	>1101	GT	0,15	0,15	0,10	0
771	PORSCHE	356 1500	1,45	1950-1952	>1101	GT	0,15	0,15	0,10	0,05
772	PORSCHE	356 1500	1,35	1953-1957	>1101	GT	0,10	0,15	0,10	0
773	PORSCHE	356 1500 Super	1,40	1953-1957	>1101	GT	0,10	0,15	0,10	0,05
774	PORSCHE	356 A 1600	1,35	1953-1957	>1101	GT	0,10	0,15	0,10	0
775	PORSCHE	356 A 1600 Super	1,35	1953-1957	>1101	GT	0,10	0,15	0,10	0
776	PORSCHE	356 1500 GS Carrera	1,45	1953-1957	>1101	SP	0,10	0,15	0,15	0,05
777	PORSCHE	356 A 1500 GS Carrera	1,45	1953-1957	>1101	SP	0,10	0,15	0,15	0,05
778	PORSCHE	356 1500 Speedster	1,40	1953-1957	>1101	GT	0,10	0,15	0,10	0,05
779	PORSCHE	550 Spyder RS	1,65	1953-1957	>1101	SC	0,10	0,15	0,35	0,05
780	PORSCHE	550 Spyder A/1500 RS	1,65	1953-1957	>1101	SC	0,10	0,15	0,35	0,05
781	PULIDORI	FIAT 750	1,55	1947-1949	<750	SC	0,20	0	0,35	0
782	PULIDORI	FIAT 750 siluro	1,50	1950-1952	<750	SC	0,15	0	0,35	0
783	RALLY	ABC 1100 (modèles competition)	1,70	1927-1929	<1100	SS	0,35	0,10	0,25	0
784	RENAULT	4 CV	1,20	1950-1952	<750	T	0,15	0	0	0,05
785	RENAULT	4CV/1063	1,20	1950-1952	<750	T	0,15	0	0	0,05
786	RENAULT	4 CV berlinetta	1,20	1953-1957	<750	GT	0,10	0	0,10	0
787	RENAULT	4 CV coupé	1,20	1953-1957	<750	GT	0,10	0	0,10	0
788	RENAULT	4 CV coupé speciale	1,20	1953-1957	<750	GT	0,10	0	0,10	0
789	RENAULT	4 CV spider	1,30	1953-1957	<750	S	0,10	0	0,20	0
790	RENAULT	4CV/1063 berlinetta Allemano	1,25	1953-1957	<750	GT	0,10	0	0,10	0,05
791	RENAULT	750 berlinetta	1,25	1950-1952	<750	GT	0,15	0	0,10	0
792	RENAULT	750 S	1,30	1953-1957	<750	S	0,10	0	0,20	0
793	RENAULT	Dauphine	1,25	1953-1957	<1100	T	0,10	0,10	0	0,05
794	RICCI	B.M.W. 750 spider	1,55	1947-1949	<750	SC	0,20	0	0,35	0
795	RILEY	Sprite TT	1,60	1935-1940	>1101	S	0,25	0,15	0,20	0
796	RIVA-PAGANI	1100 FIAT barchetta	1,60	1950-1952	<1100	SC	0,15	0,10	0,35	0
797	ROCCA	1100	1,60	1930-1934	<1100	S	0,30	0,10	0,20	0
798	ROSELLI	1100 barchetta Colli	1,65	1947-1949	<1100	SC	0,20	0,10	0,35	0
799	ROSELLI	FIAT 1100 barchetta aerodinamica Colli	1,70	1935-1940	<1100	SC	0,25	0,10	0,35	0
800	ROVELLI	FIAT 1100 Testadoro Coupé Castagna	1,65	1947-1949	<1100	SC	0,20	0,10	0,35	0
801	ROVELLI	FIAT 1100 spider hard-top	1,65	1947-1949	<1100	SC	0,20	0,10	0,35	0
802	ROVER	75	1,25	1953-1957	>1101	T	0,10	0,15	0	0
803	S.I.A.T.A	FIAT 521 C	1,70	1927-1929	>1101	S	0,35	0,15	0,20	0
804	S.I.A.T.A	FIAT 514 S	1,60	1930-1934	>1101	SP	0,30	0,15	0,15	0
805	S.I.A.T.A.	FIAT 514 MM	1,65	1930-1934	≥1101	S	0,30	0,15	0,20	0
806	S.I.A.T.A	FIAT 514 compressore	1,60	1930-1934	>1101	SP	0,30	0,15	0,15	0
807	S.I.A.T.A	FIAT 508 S berlinetta Ghia	1,55	1930-1934	<1100	SP	0,30	0,10	0,15	0
808	S.I.A.T.A	FIAT 508 S	1,55	1930-1934	<1100	SP	0,30	0,10	0,15	0
809	S.I.A.T.A	FIAT 508 S compressore berlinetta Ghia	1,50	1935-1940	<1100	SP	0,25	0,10	0,15	0
810	S.I.A.T.A	"Gran Sport" spider 636 cm3	1,50	1935-1940	<750	S	0,25	0	0,20	0,05
811	S.I.A.T.A	FIAT 508 CS berlinetta	1,35	1935-1940	<1100	T	0,25	0,10	0	0
812	S.I.A.T.A	FIAT 1500 Spider	1,45	1935-1940	>1101	T	0,25	0,15	0	0,05
813	S.I.A.T.A	FIAT 1100 MM berlinetta Viotti	1,55	1935-1940	<1100	S	0,25	0,10	0,20	0
814	S.I.A.T.A	FIAT 500 spider Zagato	1,45	1935-1940	<750	S	0,25	0	0,20	0

1000 Miglia 2026

	MARCA MARQUE	MODELLO MODEL	COEFF. Multiplier	CALCULATION FACTOR						WINNER FACTOR
				PERIOD	CLASS	CAT.	PERIOD	CLASS	CAT.	
815	S.I.A.T.A	FIAT 1100 spider	1,60	1935-1940	<1100	SS	0,25	0,10	0,25	0
816	S.I.A.T.A	FIAT 500 spider	1,50	1935-1940	<750	SS	0,25	0	0,25	0
817	S.I.A.T.A	FIAT 500 Pescara	1,50	1935-1940	<750	SS	0,25	0	0,25	0
818	S.I.A.T.A	FIAT 750 spider	1,50	1935-1940	<750	SS	0,25	0	0,25	0
819	S.I.A.T.A	FIAT 750 spider Bertone	1,55	1947-1949	<750	SC	0,20	0	0,35	0
820	S.I.A.T.A	FIAT 750 sport	1,55	1947-1949	<750	SC	0,20	0	0,35	0
821	S.I.A.T.A	TC 500 sport	1,55	1947-1949	<750	SC	0,20	0	0,35	0
822	S.I.A.T.A	750 spider	1,30	1953-1957	<750	S	0,10	0	0,20	0
823	S.I.A.T.A	FIAT 750 barchetta	1,55	1947-1949	<750	SC	0,20	0	0,35	0
824	S.I.A.T.A	750 S	1,50	1950-1952	<750	SC	0,15	0	0,35	0
825	S.I.A.T.A	Daina Gran Sport Stabilimenti Farina	1,45	1950-1952	>1101	SP	0,15	0,15	0,15	0
826	S.I.A.T.A	Daina Sport Stabilimenti Farina Coupé	1,45	1950-1952	>1101	SP	0,15	0,15	0,15	0
827	S.I.A.T.A	Daina Sport Berlinetta Bertone	1,45	1950-1952	>1101	SP	0,15	0,15	0,15	0
828	S.I.A.T.A	SC 750 siluro	1,50	1950-1952	<750	SC	0,15	0	0,35	0
829	S.I.A.T.A	208 S berlinetta Pinin Farina	1,50	1950-1952	>1101	S	0,15	0,15	0,20	0
830	S.I.A.T.A	Amica	1,30	1953-1957	<750	S	0,10	0	0,20	0
831	S.I.A.T.A	300 BC berlinetta	1,25	1953-1957	<750	SP	0,10	0	0,15	0
832	S.I.A.T.A	1100 GT	1,35	1953-1957	<1100	SP	0,10	0,10	0,15	0
833	S.I.A.T.A	1100 TV Coupé Vignale	1,35	1953-1957	<1100	SP	0,10	0,10	0,15	0
834	S.I.A.T.A	Daina Sport Coupé 1250 Pinin Farina	1,45	1953-1957	>1101	S	0,10	0,15	0,20	0
835	S.I.A.T.A	1250 GT	1,45	1953-1957	>1101	S	0,10	0,15	0,20	0
836	S.I.A.T.A	1250 GT Zagato	1,35	1953-1957	>1101	GT	0,10	0,15	0,10	0
837	S.I.A.T.A	300 BC convertibile hardtop	1,30	1953-1957	<750	S	0,10	0	0,20	0
838	S.I.A.T.A	FIAT 750 berlinetta	1,30	1953-1957	<750	S	0,10	0	0,20	0
839	SAAB	93	1,15	1953-1957	<750	T	0,10	0	0	0,05
840	SAIL	FIAT barchetta 1100	1,65	1947-1949	<1100	SC	0,20	0,10	0,35	0
841	SALMSON	AL 1100 bialbero siluro corsa	1,65	1927-1929	<1100	S	0,35	0,10	0,20	0
842	SALMSON	AL 1100 siluro corsa	1,70	1927-1929	<1100	SS	0,35	0,10	0,25	0
843	SALMSON	AL 1100 spider corsa	1,70	1927-1929	<1100	SS	0,35	0,10	0,25	0
844	SALMSON	AL 1100	1,65	1927-1929	<1100	S	0,35	0,10	0,20	0
845	SALMSON	1100	1,65	1927-1929	<1100	S	0,35	0,10	0,20	0
846	SALMSON	2300	1,35	1953-1957	>1101	GT	0,10	0,15	0,10	0
847	SALMSON	2300 Sport	1,35	1953-1957	>1101	GT	0,10	0,15	0,10	0
848	SAM	C25 F spider	1,65	1927-1929	<1100	S	0,35	0,10	0,20	0
849	SAM	C25 J spider	1,65	1927-1929	<1100	S	0,35	0,10	0,20	0
850	SCAT CEIRANO	S 150 VVV	1,65	1930-1934	>1101	S	0,30	0,15	0,20	0
851	SCUDERIA ITALFRANCE	Panhard Dyna X86 berlinetta Allemano	1,30	1950-1952	<750	SP	0,15	0	0,15	0
852	SCUDERIA ITALFRANCE	Panhard Dyna berlinetta Colli "disco volante"	1,45	1953-1957	<750	SC	0,10	0	0,35	0
853	SCUDERIA ITALFRANCE	Panhard Dyna X 86 Berlinetta Colli	1,30	1953-1957	<750	S	0,10	0	0,20	0
854	SCUDERIA ITALFRANCE	Panhard Dyna X 86 Berlinetta Zagato	1,30	1953-1957	<750	S	0,10	0	0,20	0
855	SCUDERIA ITALFRANCE	Panhard Dyna X 86 Spider Allemano	1,30	1953-1957	<750	S	0,10	0	0,20	0
856	SIGHINOLFI	Ermini 1100 siluro	1,60	1950-1952	<1100	SC	0,15	0,10	0,35	0
857	SIGHINOLFI	FIAT 1100 S	1,55	1953-1957	<1100	SC	0,10	0,10	0,35	0
858	SIGHINOLFI	FIAT 1100 siluro Campana	1,65	1947-1949	<1100	SC	0,20	0,10	0,35	0
859	SIMCA	Aronde	1,30	1950-1952	>1101	T	0,15	0,15	0	0
860	SIMCA	Aronde S	1,25	1953-1957	>1101	T	0,10	0,15	0	0
861	SIMCA-GORDINI	1100 Sport *	1,65	1947-1949	<1100	SC	0,20	0,10	0,35	0

1000 Miglia 2026

	MARCA MARQUE	MODELLO MODEL	COEFF. Multiplier	CALCULATION FACTOR						WINNER FACTOR
				PERIOD	CLASS	CAT.	PERIOD	CLASS	CAT.	
862	SIMCA-GORDINI	2000 S Berlinetta *	1,70	1947-1949	>1101	SC	0,20	0,15	0,35	0
863	STAL	750 GT *	1,35	1950-1952	<750	S	0,15	0	0,20	0
864	STANGA	FIAT 500A testa S.I.A.T.A. barchetta Cervi & Corna	1,55	1947-1949	<750	SC	0,20	0	0,35	0
865	STANGA	FIAT 750 S	1,45	1953-1957	<750	SC	0,10	0	0,35	0
866	STANGA	Giannini 750 barchetta Motto	1,50	1950-1952	<750	SC	0,15	0	0,35	0
867	STANGA	Giannini 750 berlinetta Motto	1,45	1953-1957	<750	SC	0,10	0	0,35	0
868	STANGA	Giannini 750 siluro Motto	1,50	1950-1952	<750	SC	0,15	0	0,35	0
869	STANGUELLINI	500 Spider spider Torricelli	1,55	1935-1940	<750	SS	0,25	0	0,25	0,05
870	STANGUELLINI	FIAT 1100 spider Touring	1,60	1935-1940	<1100	SS	0,25	0,10	0,25	0
871	STANGUELLINI	1100 Hard Top	1,65	1935-1940	<1100	SS	0,25	0,10	0,25	0,05
872	STANGUELLINI	FIAT 1100 hardtop Carrozzeria Torricelli	1,60	1935-1940	<1100	SS	0,25	0,10	0,25	0
873	STANGUELLINI	FIAT 1100 spider Torricelli	1,60	1935-1940	<1100	SS	0,25	0,10	0,25	0
874	STANGUELLINI	FIAT 500 testa S.I.A.T.A. spider Torricelli	1,50	1935-1940	<750	SS	0,25	0	0,25	0
875	STANGUELLINI	1100 spider	1,65	1947-1949	<1100	SC	0,20	0,10	0,35	0
876	STANGUELLINI	1100 berlinetta Bertone	1,40	1947-1949	<1100	GT	0,20	0,10	0,10	0
877	STANGUELLINI	1100 spider Ala d'Oro	1,65	1947-1949	<1100	SC	0,20	0,10	0,35	0
878	STANGUELLINI	1100 hard-top Ala d'Oro	1,65	1947-1949	<1100	SC	0,20	0,10	0,35	0
879	STANGUELLINI	1100 Sport	1,65	1947-1949	<1100	SC	0,20	0,10	0,35	0
880	STANGUELLINI	2800 spider	1,70	1947-1949	>1101	SC	0,20	0,15	0,35	0
881	STANGUELLINI	750 S	1,55	1947-1949	<750	SC	0,20	0	0,35	0
882	STANGUELLINI	1100 hardtop	1,60	1950-1952	<1100	SC	0,15	0,10	0,35	0
883	STANGUELLINI	750 Siluro	1,50	1950-1952	<750	SC	0,15	0	0,35	0
884	STANGUELLINI	750 spider Campana	1,45	1953-1957	<750	SC	0,10	0	0,35	0
885	STANGUELLINI	1100 barchetta	1,60	1950-1952	<1100	SC	0,15	0,10	0,35	0
886	STANGUELLINI	1100 Sport	1,55	1953-1957	<1100	SC	0,10	0,10	0,35	0
887	STUDEBAKER	Golden Hawk	1,45	1953-1957	>1101	S	0,10	0,15	0,20	0
888	SUNBEAM	Rapier	1,30	1953-1957	>1101	T	0,10	0,15	0	0,05
889	SUPERBA	FIAT 750 S	1,45	1953-1957	<750	SC	0,10	0	0,35	0
890	SVA	Giannini 750 Sport	1,50	1950-1952	<750	SC	0,15	0	0,35	0
891	TALBOT [GB]	AV 105 S	1,65	1930-1934	>1101	S	0,30	0,15	0,20	0
892	TALBOT-LAGO [F]	T 150C	1,65	1935-1940	>1101	SS	0,25	0,15	0,25	0
893	TALBOT-LAGO [F]	T26 GS	1,65	1950-1952	>1101	SC	0,15	0,15	0,35	0
894	TESTADORO-BRANCA	FIAT 750	1,50	1950-1952	<750	SC	0,15	0	0,35	0
895	TINARELLI	Lancia Aprilia barchetta	1,65	1935-1940	>1101	SS	0,25	0,15	0,25	0
896	TINARELLI	Ermioni 1100 siluro	1,60	1950-1952	<1100	SC	0,15	0,10	0,35	0
897	TRIUMPH	TR2 Sports	1,45	1953-1957	>1101	SP	0,10	0,15	0,15	0,05
898	TRIUMPH	TR 3 Sports	1,35	1953-1957	>1101	GT	0,10	0,15	0,10	0
899	TRIUMPH	TR 3 Sports Works	1,40	1953-1957	>1101	SP	0,10	0,15	0,15	0
900	TUROLLA	FIAT 1100	1,65	1947-1949	<1100	SC	0,20	0,10	0,35	0
901	TUROLLA	FIAT 1100 S	1,65	1947-1949	<1100	SC	0,20	0,15	0,35	0
902	TUROLLA	FIAT 1500 spider	1,70	1947-1949	>1101	SC	0,20	0,15	0,35	0
903	TUROLLA	FIAT 500 A testa S.I.A.T.A.	1,55	1947-1949	<750	SC	0,20	0	0,35	0
904	TUROLLA	FIAT 500 A testa S.I.A.T.A. coupé Morelli	1,55	1947-1949	<750	SC	0,20	0	0,35	0
905	TUROLLA	FIAT 750 siluro	1,50	1950-1952	<750	SC	0,15	0	0,35	0
906	TUROLLA	FIAT 750 barchetta	1,50	1950-1952	<750	SC	0,15	0	0,35	0
907	TUROLLA	FIAT 750 berlinetta Morelli	1,50	1950-1952	<750	SC	0,15	0	0,35	0
908	TUROLLA	FIAT 750 Sport	1,55	1947-1949	<750	SC	0,20	0	0,35	0
909	URANIA	750 S	1,50	1950-1952	<750	SC	0,15	0	0,35	0
910	URANIA	B.M.W. 750 siluro	1,55	1947-1949	<750	SC	0,20	0	0,35	0

1000 Miglia 2026

	MARCA MARQUE	MODELLO MODEL	COEFF. Multiplier	CALCULATION FACTOR						WINNER FACTOR
				PERIOD	CLASS	CAT.	PERIOD	CLASS	CAT.	
911	VERITAS	Comet RS *	1,60	1953-1957	>1101	SC	0,10	0,15	0,35	0
912	VERITAS	Panhard Dyna Gran Sport spider	1,50	1950-1952	<750	SC	0,15	0	0,35	0
913	VIBERTI	Aprilia berlina aerodinamica "Casa"	1,65	1935-1940	>1101	SS	0,25	0,15	0,25	0
914	VOISIN	C 14 3000 cm3	1,70	1927-1929	>1101	S	0,35	0,15	0,20	0
915	VOLKSWAGEN	"Maggiolino" motore Porsche 1.290 cm3	1,40	1953-1957	>1101	SP	0,10	0,15	0,15	0
916	VOLKSWAGEN	1100 "Maggiolino"	1,25	1950-1952	<1100	T	0,15	0,10	0	0
917	VOLKSWAGEN	1200 "Maggiolino"	1,25	1953-1957	>1101	T	0,10	0,15	0	0
918	VOLPINI	B.M.W. 328 barchetta	1,70	1947-1949	>1101	SC	0,20	0,15	0,35	0
919	VOLPINI	FIAT 1100 berlina Frua	1,40	1953-1957	<1100	S	0,10	0,10	0,20	0
920	VOLPINI	Lancia Aprilia carrozzeria Tenconi	1,45	1947-1949	>1101	GT	0,20	0,15	0,10	0
921	VOLPINI	Lancia Aprilia	1,40	1950-1952	>1101	T	0,15	0,15	0,10	0
922	ZAGATO	FIAT 1500 spider	1,60	1935-1940	>1101	S	0,25	0,15	0,20	0
923	ZAGATO	FIAT 500 testa S.I.A.T.A. spider	1,60	1935-1940	>1101	S	0,25	0,15	0,20	0
924	ZAGATO	Lancia Aprilia spider	1,60	1935-1940	>1101	S	0,25	0,15	0,20	0
925	ZAGATO	FIAT 500 berlina panoramica	1,35	1950-1952	<750	S	0,15	0	0,20	0
926	ZAGATO	FIAT 750 MM berlina	1,30	1950-1952	<750	GT	0,15	0	0,10	0,05
927	ZAGATO	FIAT 1100 E berlina	1,40	1950-1952	>1101	GT	0,15	0,15	0,10	0
928	ZAGATO	FIAT 750 berlina	1,25	1950-1952	<750	GT	0,15	0	0,10	0
929	ZAGATO	FIAT 8V spider	1,45	1953-1957	>1101	S	0,10	0,15	0,20	0
930	ZAGATO	FIAT 8V berlina	1,50	1953-1957	>1101	S	0,10	0,15	0,20	0,05
931	ZAGATO	FIAT 750	1,30	1953-1957	<750	S	0,10	0	0,20	0
932	ZAGATO	FIAT 1100 GT	1,35	1953-1957	>1101	GT	0,10	0,15	0,10	0
933	ZAGATO	FIAT 1100 berlina	1,40	1953-1957	<1100	SP	0,10	0,10	0,15	0,05
934	ZAGATO	FIAT 1100/103 TV	1,30	1953-1957	<1100	GT	0,10	0,10	0,10	0
935	ZAGATO	FIAT 1100	1,40	1953-1957	<1100	S	0,10	0,10	0,20	0
936	ZAGATO	FIAT 600 berlina	1,20	1953-1957	<750	GT	0,10	0	0,10	0
937	ZAGATO	FIAT 600 coupé	1,20	1953-1957	<750	GT	0,10	0	0,10	0
938	ZAGATO	Lancia Appia GTZ	1,35	1953-1957	<1100	GT	0,10	0,10	0,10	0,05
939	ZAGATO	FIAT 1100 coupé	1,30	1953-1957	<1100	GT	0,10	0,10	0,10	0
940	ZAGATO	SIATA 1400 Sport	1,45	1953-1957	>1101	S	0,10	0,15	0,20	0
941	ZANNINI	750 S FIAT	1,45	1953-1957	<750	SC	0,10	0	0,35	0
942	ZANUSSI	FIAT 750 Sport MM	1,55	1947-1949	<750	SC	0,20	0	0,35	0
943	ZANUSSI	FIAT Fontebasso 750 Sport	1,50	1950-1952	<750	SC	0,15	0	0,35	0

* VETTURE ISCRITTE ALLA CORSA MA CHE NON HANNO PRESO IL VIA.

* CARS ENTERED IN THE RACE BUT WHICH HAVE NOT STARTED.

Significato Sigle e Abbreviazioni / Overview of acronyms and abbreviations:

- ➔ AC (AUTO CARRIERS LTD)
- ➔ A.L.F. (AVALLE LANCIA FIORIO)
- ➔ ALCA (ANONIMA LOMBARDA CABOTAGGIO AEREO)
- ➔ AMP (ALFA MASERATI PRETI)
- ➔ B.M.W. (BAYERISCHE MOTOREN WERKE)
- ➔ B.N.C. (BOLLACK, NETTER E CIE)
- ➔ CARGEM (CARNEVALI GERONIMO)
- ➔ CFM (CHINELLATO FRANCESCONI MESTRE)
- ➔ CI-MA (CICOGNANI MARCELLO) D.B. (DEUTSCH BONNET)
- ➔ D.L. (DERIVATA LANCIA VICI)
- ➔ E.F.A.C. (SOCIÉTÉ ECURIE FRANÇAIS AUTOMOBILES COMPÉTITION)
- ➔ F.L. (FIAT LAUREATI)
- ➔ FIAT (FABBRICA ITALIANA AUTOMOBILI TORINO)
- ➔ GIAUR (GIANNINI - URANIA)
- ➔ GILCO (GILBERTO COLOMBO)
- ➔ GPG (GIANNI PIETRO GENOVA)
- ➔ GUIÏN (GUIDOTTI TINARELLI)
- ➔ MARDAL (MARZOTTO UMBERTO - DAL MORO)
- ➔ MG (MORRIS GARAGE)
- ➔ O.M. (OFFICINE MECCANICHE)
- ➔ O.R.C.A. (OFFICINA RIPARAZIONI COSTRUZIONE AUTOVEICOLI)
- ➔ O.S.C.A. (OFFICINE SPECIALIZZATE COSTRUZIONE)

1000 Miglia 2026

AUTOMOBILI)

- O.S.F.A. (OFFICINA SPECIALIZZATA FACCIOLI ALDO)
- P.F.L. (PEZZOLI FIAT LANCIA)
- S.I.A.T.A. (SOCIETÀ ITALIANA APPLICAZIONE TRASFORMAZIONI

AUTOMOBILISTICHE)

- SAAB (SVENSKA AEROPLAN AKTIEBOLAGET)
- SAM (SOCIETÀ AUTOMOBILI MOTORI)
- SVA (SOCIETÀ VALDOSTANA)

1000 Miglia 2026

Allegato 7: Tabella dei punteggi per le PC

TABELLA DEI PUNTEGGI PER LE PROVE CRONOMETRATE

centesimi di secondo		centesimi di secondo		centesimi di secondo		centesimi di secondo	
penalità	punti	penalità	punti	penalità	punti	penalità	punti
0	420	42	158	84	116	126	74
1	395	43	157	85	115	127	73
2	370	44	156	86	114	128	72
3	350	45	155	87	113	129	71
4	330	46	154	88	112	130	70
5	310	47	153	89	111	131	69
6	291	48	152	90	110	132	68
7	272	49	151	91	109	133	67
8	254	50	150	92	108	134	66
9	236	51	149	93	107	135	65
10	226	52	148	94	106	136	64
11	217	53	147	95	105	137	63
12	212	54	146	96	104	138	62
13	207	55	145	97	103	139	61
14	203	56	144	98	102	140	60
15	200	57	143	99	101	141	59
16	198	58	142	100	100	142	58
17	196	59	141	101	99	143	57
18	194	60	140	102	98	144	56
19	192	61	139	103	97	145	55
20	190	62	138	104	96	146	54
21	188	63	137	105	95	147	53
22	186	64	136	106	94	148	52
23	184	65	135	107	93	149	51
24	182	66	134	108	92	150	50
25	180	67	133	109	91	151	49
26	178	68	132	110	90	152	48
27	176	69	131	111	89	153	47
28	174	70	130	112	88	154	46
29	172	71	129	113	87	155	45
30	170	72	128	114	86	156	44
31	169	73	127	115	85	157	43
32	168	74	126	116	84	158	42
33	167	75	125	117	83	159	41
34	166	76	124	118	82	160	40
35	165	77	123	119	81	161	39
36	164	78	122	120	80	162	38
37	163	79	121	121	79	163	37
38	162	80	120	122	78	164	36
39	161	81	119	123	77	165	35
40	160	82	118	124	76	166	34
41	159	83	117	125	75	167	33

1000 Miglia 2026

TABELLA DEI PUNTEGGI PER LE PROVE CRONOMETRATE

centesimi di secondo		centesimi di secondo		centesimi di secondo		centesimi di secondo	
penalità	punti	penalità	punti	penalità	punti	penalità	punti
168	32	205	0	242	0	279	0
169	31	206	0	243	0	280	0
170	30	207	0	244	0	281	0
171	29	208	0	245	0	282	0
172	28	209	0	246	0	283	0
173	27	210	0	247	0	284	0
174	26	211	0	248	0	285	0
175	25	212	0	249	0	286	0
176	24	213	0	250	0	287	0
177	23	214	0	251	0	288	0
178	22	215	0	252	0	289	0
179	21	216	0	253	0	290	0
180	20	217	0	254	0	291	0
181	19	218	0	255	0	292	0
182	18	219	0	256	0	293	0
183	17	220	0	257	0	294	0
184	16	221	0	258	0	295	0
185	15	222	0	259	0	296	0
186	14	223	0	260	0	297	0
187	13	224	0	261	0	298	0
188	12	225	0	262	0	299	0
189	11	226	0	263	0	300	0
190	10	227	0	264	0		
191	9	228	0	265	0		
192	8	229	0	266	0		
193	7	230	0	267	0		
194	6	231	0	268	0		
195	5	232	0	269	0		
196	4	233	0	270	0		
197	3	234	0	271	0		
198	2	235	0	272	0		
199	1	236	0	273	0		
200	0	237	0	274	0		
201	0	238	0	275	0		
202	0	239	0	276	0		
203	0	240	0	277	0		
204	0	241	0	278	0		

NOTA: il coefficiente assegnato alla vettura deve essere moltiplicato per i punti

1000 Miglia 2026

Allegato 8: Tabella dei punteggi per le PM

TABELLA DEI PUNTEGGI PER LE PROVE DI MEDIA

al secondo			al secondo			al secondo			al secondo		
penalità	punti ANTICIPO	punti RITARDO	penalità	punti ANTICIPO	punti RITARDO	penalità	punti ANTICIPO	punti RITARDO	penalità	punti ANTICIPO	punti RITARDO
0	420	420	42	53	158	84	0	116	126	-108	74
1	395	395	43	52	157	85	0	115	127	-111	73
2	370	370	44	51	156	86	0	114	128	-114	72
3	350	350	45	50	155	87	0	113	129	-117	71
4	330	330	46	48	154	88	0	112	130	-120	70
5	310	310	47	46	153	89	0	111	131	-123	69
6	291	291	48	44	152	90	0	110	132	-126	68
7	272	272	49	42	151	91	-3	109	133	-129	67
8	254	254	50	40	150	92	-6	108	134	-132	66
9	236	236	51	38	149	93	-9	107	135	-135	65
10	226	226	52	36	148	94	-12	106	136	-138	64
11	200	217	53	34	147	95	-15	105	137	-141	63
12	185	212	54	32	146	96	-18	104	138	-144	62
13	170	207	55	30	145	97	-21	103	139	-147	61
14	155	203	56	28	144	98	-24	102	140	-150	60
15	140	200	57	26	143	99	-27	101	141	-153	59
16	135	198	58	24	142	100	-30	100	142	-156	58
17	130	196	59	22	141	101	-33	99	143	-159	57
18	125	194	60	20	140	102	-36	98	144	-162	56
19	120	192	61	18	139	103	-39	97	145	-165	55
20	115	190	62	16	138	104	-42	96	146	-168	54
21	110	188	63	14	137	105	-45	95	147	-171	53
22	105	186	64	12	136	106	-48	94	148	-174	52
23	100	184	65	10	135	107	-51	93	149	-177	51
24	95	182	66	8	134	108	-54	92	150	-180	50
25	90	180	67	6	133	109	-57	91	151	-183	49
26	85	178	68	4	132	110	-60	90	152	-186	48
27	80	176	69	2	131	111	-63	89	153	-189	47
28	75	174	70	0	130	112	-66	88	154	-192	46
29	70	172	71	0	129	113	-69	87	155	-195	45
30	65	170	72	0	128	114	-72	86	156	-198	44
31	64	169	73	0	127	115	-75	85	157	-201	43
32	63	168	74	0	126	116	-78	84	158	-204	42
33	62	167	75	0	125	117	-81	83	159	-207	41
34	61	166	76	0	124	118	-84	82	160	-210	40
35	60	165	77	0	123	119	-87	81	161	-213	39
36	59	164	78	0	122	120	-90	80	162	-216	38
37	58	163	79	0	121	121	-93	79	163	-219	37
38	57	162	80	0	120	122	-96	78	164	-222	36
39	56	161	81	0	119	123	-99	77	165	-225	35
40	55	160	82	0	118	124	-102	76	166	-228	34
41	54	159	83	0	117	125	-105	75	167	-231	33

TABELLA DEI PUNTEGGI PER LE PROVE DI MEDIA

al secondo			al secondo			al secondo			al secondo		
penalità	punti ANTICIPO	punti RITARDO	penalità	punti ANTICIPO	punti RITARDO	penalità	punti ANTICIPO	punti RITARDO	penalità	punti ANTICIPO	punti RITARDO
168	-234	32	205	-345	0	242	-456	0	279	-567	0
169	-237	31	206	-348	0	243	-459	0	280	-570	0
170	-240	30	207	-351	0	244	-462	0	281	-573	0
171	-243	29	208	-354	0	245	-465	0	282	-576	0
172	-246	28	209	-357	0	246	-468	0	283	-579	0
173	-249	27	210	-360	0	247	-471	0	284	-582	0
174	-252	26	211	-363	0	248	-474	0	285	-585	0
175	-255	25	212	-366	0	249	-477	0	286	-588	0
176	-258	24	213	-369	0	250	-480	0	287	-591	0
177	-261	23	214	-372	0	251	-483	0	288	-594	0
178	-264	22	215	-375	0	252	-486	0	289	-597	0
179	-267	21	216	-378	0	253	-489	0	290	-600	0
180	-270	20	217	-381	0	254	-492	0	291	-603	0
181	-273	19	218	-384	0	255	-495	0	292	-606	0
182	-276	18	219	-387	0	256	-498	0	293	-609	0
183	-279	17	220	-390	0	257	-501	0	294	-612	0
184	-282	16	221	-393	0	258	-504	0	295	-615	0
185	-285	15	222	-396	0	259	-507	0	296	-618	0
186	-288	14	223	-399	0	260	-510	0	297	-621	0
187	-291	13	224	-402	0	261	-513	0	298	-624	0
188	-294	12	225	-405	0	262	-516	0	299	-627	0
189	-297	11	226	-408	0	263	-519	0	300	-630	0
190	-300	10	227	-411	0	264	-522	0	>300	-12000	0
191	-303	9	228	-414	0	265	-525	0			
192	-306	8	229	-417	0	266	-528	0			
193	-309	7	230	-420	0	267	-531	0			
194	-312	6	231	-423	0	268	-534	0			
195	-315	5	232	-426	0	269	-537	0			
196	-318	4	233	-429	0	270	-540	0			
197	-321	3	234	-432	0	271	-543	0			
198	-324	2	235	-435	0	272	-546	0			
199	-327	1	236	-438	0	273	-549	0			
200	-330	0	237	-441	0	274	-552	0			
201	-333	0	238	-444	0	275	-555	0			
202	-336	0	239	-447	0	276	-558	0			
203	-339	0	240	-450	0	277	-561	0			
204	-342	0	241	-453	0	278	-564	0			

NOTA: il coefficiente assegnato alla vettura deve essere moltiplicato per i punti