



**1000
MIGLIA** **XP** **E** **R** **I** **E** **N** **C** **E**
ITALY

1000 MIGLIA EXPERIENCE ITALY 2026
Bari, dal 9 al 11 Aprile 2026

REGOLAMENTO PARTICOLARE DI GARA
(R.P.G.)

ORGANIZZATORE: 1000 Miglia S.r.l.

REGOLAMENTO PARTICOLARE DI GARA (RPG)

REGOLARITA' SUPERCLASSICHE 2025

Il presente Regolamento Particolare è redatto in conformità del Codice Sportivo Internazionale (e suoi allegati in quanto applicabili), al Regolamento Nazionale Sportivo (e Regolamenti di Settore in quanto applicabili), e alle altre disposizioni della Federazione Sportiva ACI secondo i quali deve intendersi regolato quanto non indicato negli articoli seguenti.

L'Organizzatore dichiara che la gara è munita delle necessarie autorizzazioni amministrative e coperture assicurative. Ai fini dell'approvazione e del rilascio del permesso di organizzazione, il presente RPG compilato elettronicamente in ogni sua parte e firmato dall'Organizzatore, dal Delegato Regionale e del Responsabile della Manifestazione, deve essere inserito entro i termini indicati nel RSN nell'apposita sezione all'interno dell'Area Riservata del sito ACI Sport.

~~L'organizzatore che volesse apportare modifiche al testo del presente RPG deve chiederne l'autorizzazione attraverso il modulo di richiesta modifica allegato.~~

~~Non saranno accettati, ai fini del rilascio del permesso di organizzazione, regolamenti che non siano stati redatti utilizzando il presente modello.~~

ORGANIZZATORE: **1000 MIGLIA S.r.l.**

LIC. N.: **356540**

CO-ORG.:

LIC. N.:

IN AFFIANCAMENTO CON:

DENOMINAZIONE

GARA: **1000 MIGLIA EXPERIENCE ITALY 2026**

DATA: **dal 9 al 11 Aprile 2026**

ZONA: **3**

EVENTUALI GARE IN ABBINAMENTO:-

DENOMINAZIONE

GARA 1:-

DENOMINAZIONE

GARA 2:-

TIPO GARA 1:

TIPO GARA 2:

RICHIEDI OSSERVAZIONE PER CANDIDATURA TITOLAZIONE 2026

SI

NO

PROGRAMMA

Iscrizioni

Apertura	data:	<input type="text"/>	ora:	<input type="text"/>
Chiusura	data:	<input type="text"/>	ora:	<input type="text"/>

PROGRAMMA PRIMA DELLA SETTIMANA DI GARA

Giovedì 20 novembre 2025

Data di pubblicazione del Regolamento Particolare di Gara:

Website

Data di apertura delle iscrizioni:

Segreteria di Gara

Giovedì 19 marzo 2026 ore 16:00

Data di chiusura delle iscrizioni:

Segreteria di Gara

Entro Lunedì 23 marzo 2026

Comunicazione agli iscritti della loro accettazione:

Segreteria di Gara

Pubblicazione dell'elenco dei Concorrenti e delle vetture ammesse

(Dopo tale data non sarà possibile sostituire i concorrenti, gli equipaggi e le vetture iscritte)

Website

Entro Giovedì 2 aprile 2026

Data ultima per la restituzione del deposito cauzionale versato dai concorrenti non accettati:

Segreteria di Gara

PROGRAMMA DELLA SETTIMANA DI GARA

Verifiche sportive ante gara

località: Bari ... TBA...

data: 09/04/2026

ora ... TBA...

Distribuzione Road Book

località: Bari ... TBA...

data: 09/04/2026

ora ... TBA...

Verifiche tecniche ante gara

località: Bari ... TBA...

data: 09/04/2026

ora ... TBA...

Briefing con Direttore Gara

(cartaceo, distribuito alle Verifiche ante gara)

località: Bari ... TBA...

data: 09/04/2026

ora ... TBA...

Esposizione Ordine di Partenza

“1000 MIGLIA EXPERIENCE ITALY 2026”

località: Website e Albo di gara

data: 09/04/2026

ora ... TBA...

Partenza 1ª tappa

Partenza prima vettura

località: Bari, Largo L. Giannella

data: 09/04/2026

ora 13:00

Arrivo 1ª tappa

Arrivo prima vettura

località: Polignano a Mare... TBA...

data: 09/04/2026

ora 18:30



Automobile Club d'Italia

SPORT

località: Polignano a Mare...TDB...

data: 10/04/2026

ora 08:30

Partenza 2ª tappa

Partenza prima vettura

Arrivo 2ª tappa

Arrivo prima vettura

località: Lecce... TDB...

data: 10/04/2026

ora 16:15

Partenza 3ª tappa

Partenza prima vettura

località: Lecce... TDB...

data: 11/04/2026

ora 08:00

Arrivo 3ª tappa

Arrivo prima vettura

località: Taranto... TDB...

data: 11/04/2026

ora 18:00

Distribuzione Road Book

località:

data:

ora:

Verifiche sportive ante gara

località:

data:

dalle: alle:

Verifiche tecniche ante gara

località:

data:

dalle: alle:

Briefing con Direttore Gara

località:

data:

ora:

Parco partenza (Facoltativo)

località:

Ingresso data:

ora:

Partenza

località:

Partenza prima vettura data:

ora:

Arrivo	località:	<input type="text"/>
Arrivo prima vettura	data:	<input type="text"/>
	ora:	<input type="text"/>

Esposizione Classifiche

località: [Website e Albo di Gara](#)
 data: [11/04/2026](#) ora: [... TBD...](#)
 (orario presumibile)

Premiazione

località: [Taranto... TBD...](#)
 data: [11/04/2026](#) ora: [... TBD...](#)

Direzione di Gara – Segreteria di Gara – Esposizione Tempi

località: [Bari... TBD...](#)
 data: [9 aprile 2026](#) ora: [... TBD...](#)

località: [Polignano a Mare... TBD...](#)
 data: [9 aprile 2026](#) ora: [... TBD...](#)

località: [Lecce... TBD...](#)
 data: [10 aprile 2026](#) ora: [... TBD...](#)

località: [Taranto... TBD...](#)
 data: [11 aprile 2026](#) ora: [... TBD...](#)

Albo Ufficiale di Gara (ONB): [App Sportity](#)
App Sportity password: [MMEI2026](#)

Sincronizzazione (sistemi cronometraggio organizzazione) (3): UTC (GPS)

NOTE DI LETTURA

Tutti gli orari indicati nel presente RPG sono da intendersi riferiti al Fuso orario in uso Italia, ovvero “Greenwich Mean Time + 1 ora” per convenzione segnale UTC (GPS) | Italia: GMT+1.

L’acronimo “ASN” indica: Autorità Sportiva Nazionale.

L’Imposta sul Valore Aggiunto (IVA) sarà applicata a tutti gli importi indicati nel presente RPG ed è da intendersi pari al 22% dell’imponibile (data del 10.11.2025). Eventuali variazioni di tale percentuale saranno comunicate con Circolare Informativa e diventeranno effettivi in conformità alle leggi emanate dallo Stato Italiano.

ART. 3 - GARA

L'Organizzatore **1000 Miglia S.r.l.**, titolare della licenza n. **356540**, indice ed organizza, **dal 9 al 11 Aprile 2026**, una gara automobilistica di regolarità Superclassica per Auto Storiche e Moderne denominata:

1000 MIGLIA EXPERIENCE ITALY 2026

La zona di appartenenza della gara è la **3**.

La gara si svolgerà su n. **3** giorni.

ART. 4 - CONCORRENTI, CONDUTTORI E VETTURE AMMESSE

4.1 CONCORRENTI E CONDUTTORI AMMESSI

4.1.1 I concorrenti ed i membri dell'equipaggio dovranno essere titolari di licenza ACI-Sport di Concorrente/Conducente oppure di licenza di navigatore regolarità, in corso di validità (per concorrenti/conduttori di nazionalità italiana) o di una licenza di Concorrente/Conducente in corso di validità, rilasciata dalla propria ASN (per concorrenti/conduttori di nazionalità straniera) di livello internazionale o nazionale con autorizzazione alla partecipazione alla gara.

4.1.2 Almeno uno dei due membri degli Equipaggi dovrà essere in possesso della patente di guida in corso di validità durante tutte le fasi di svolgimento della gara. I membri dell'Equipaggio privi di patente di guida italiana, o comunque valida in Italia, dovranno presentare, se necessario, anche la patente internazionale, valida in Italia.

4.1.3 Un Concorrente potrà iscrivere, per ogni vettura, un equipaggio composto al massimo da 2 persone che saranno le uniche autorizzate a stare a bordo della vettura durante tutte le fasi di svolgimento della gara.

4.1.4 Un Concorrente persona fisica che iscriva alla gara una vettura dovrà obbligatoriamente trovarsi a bordo della vettura stessa, per tutta la durata della gara. Nel caso di Concorrente persona giuridica questi potrà iscrivere più di una vettura e nominare, per ciascuna di essa, un Equipaggio, ma è fatto espresso divieto di scambiare gli Equipaggi tra le vetture iscritte.

4.1.5 Una vettura potrà essere condotta, durante tutte le fasi di svolgimento della gara, solo dai membri dell'equipaggio che siano stati verificati ed ammessi con quella vettura.

4.1.6 Non saranno ammessi membri dell'Equipaggio di età inferiore ai 14 anni (ovvero coloro che alla data di termine delle verifiche non avranno ancora compiuto 14 anni) e superiore a 85 anni (ovvero coloro che alla data del 11.04.2026 non avranno ancora compiuto 86 anni).

4.1.7 Non saranno ammessi passeggeri, ovverossia, membri degli equipaggi che non siano stati verificati e che non siano in possesso dei requisiti di cui all'Articolo 4.1.1 4.1.2 e 4.1.5 del presente RPG.

4.1.8 DOCUMENTAZIONE NECESSARIA PER OTTENERE LA LICENZA SPORTIVA

L'età anagrafica massima per conseguire la licenza di regolarità, sia giornaliera per gli stranieri o annuale per gli italiani, è di 85 anni compiuti, per entrambi i sessi.

Di seguito l'elenco della documentazione necessaria ai fini dell'ottenimento della prescritta licenza:

a. Conduttori di nazionalità italiana UNDER 85 alla data di fine gara.

Per il rilascio/rinnovo della licenza sono richiesti i seguenti documenti:

- certificato medico per attività sportiva non agonistica (Fac-simile Allegato 6 al presente RPG) ottenuto in Italia come da normativa vigente;
- patente di guida;
- tessera ACI (per chi non fosse in regola con l'associazione sarà possibile effettuare in loco il rinnovo/rilascio comunicando i dati della vettura che si utilizza ogni giorno oppure la targa della vettura storica iscritta alla competizione a seconda del tipo di servizio ACI richiesto).

b. Navigatori (non possono guidare la vettura) di nazionalità italiana UNDER 85 alla data di fine gara.

Per il rilascio/rinnovo della licenza sono richiesti i seguenti documenti:

- certificato medico per attività sportiva non agonistica (Fac-simile Allegato 6 al presente RPG) ottenuto in Italia come da normativa vigente;
- tessera ACI (per chi non fosse in regola con l'associazione sarà possibile effettuare in loco il rinnovo/rilascio comunicando i dati della vettura che si utilizza ogni giorno oppure la targa della vettura storica iscritta alla competizione a seconda del tipo di servizio ACI richiesto).

c. Conducenti di nazionalità non italiana UNDER 85 alla data di fine gara.

Per il rilascio/rinnovo della licenza sono richiesti i seguenti documenti:

- certificato medico per attività sportiva non agonistica (Fac-simile, Allegato 6 al presente RPG) ottenuto in Italia come da normativa vigente; in alternativa, certificato medico di buona salute ottenuto all'estero, scritto in lingua inglese, firmato e timbrato da un medico;
- autocertificazione di non possedere altre licenze emesse da altre ASN in corso di validità e di non essere incorsi in sanzioni disciplinari;
- patente di guida, nazionale e internazionale.

d. Navigatori (non possono guidare la vettura) di nazionalità non italiana UNDER 85 alla data di fine gara.

Per il rilascio/rinnovo della licenza sono richiesti i seguenti documenti:

- certificato medico per attività sportiva non agonistica (Fac-simile, Allegato 6 al presente RPG) ottenuto in Italia come da normativa vigente o, in alternativa, certificato medico di buona salute ottenuto all'estero, scritto in lingua inglese, firmato e timbrato da un medico;
- autocertificazione di non possedere altre licenze emesse da altre ASN in corso di validità e di non essere incorsi in sanzioni disciplinari.

4.2 VETTURE AMMESSE

Saranno ammesse alla competizione un numero massimo di 40 (quaranta) vetture fra moderne e storiche, con priorità per le auto prodotte fino al 1990.

La vettura con “targa prova” non saranno ammesse.

[X] Sarà possibile ammettere come auto al seguito un numero massimo di **35 auto moderne**.

4.2.1 Le vetture dovranno appartenere ai seguenti periodi di classificazione:

A	costruite dalle origini al 1904;
B	costruite dal 1905 al 1918;
C	costruite dal 1919 al 1930;
D	costruite dal 1931 al 1946;
E	costruite dal 1947 al 1961;
F	costruite dal 1962 al 1965
G	costruite dal 1966 al 1971;
H	costruite dal 1972 al 1976;
I	costruite dal 1977 al 1981;
J1	costruite dal 1982 al 1987;
J2	costruite dal 1988 al 1992;
K	costruite dal 1993 al 2000.

Ciascuna vettura dovrà essere inclusa in ciascun periodo in base all'effettivo anno di costruzione. In mancanza di documenti idonei ad attestare l'anno di costruzione della vettura, sarà considerato l'anno di immatricolazione riportato dalla carta di circolazione.

4.2.2 Le vetture ammesse saranno suddivise nelle seguenti CATEGORIE:

- RC1 vetture appartenenti ai soli Periodi di classificazione A, B, C (costruite fino al 1930)
- RC2 vetture appartenenti ai soli Periodi di classificazione D, E (costruite dal 1931 al 1950)

- RC3 vetture appartenenti ai soli Periodi di classificazione E, F, G (costruite dal 1951 al 1965)
- RC4 vetture appartenenti ai soli Periodi di classificazione G, H, I (costruite dal 1966 al 1981)
- RC5 vetture appartenenti ai soli Periodi di classificazione J1, J2 (costruite dal 1982 al 1992)
- RC6 vetture appartenenti ai soli Periodi di classificazione K (costruite dal 1993 al 2000)

4.2.3 Per ogni categoria, le vetture ammesse saranno ulteriormente suddivise nelle seguenti CLASSI DI CILINDRATA:

- 1) fino a 1.600 cc
- 2) da 1.601 a 2.000 cc
- 3) oltre 2.000 cc

4.2.4 1000 Miglia Experience Italy Modern Cars

In aggiunta a quanto previsto all'art. 4.2.1, saranno altresì ammesse alla competizione le vetture prodotte dall'anno 2001 ad oggi.

In mancanza di documenti idonei ad attestare l'anno di costruzione della vettura, sarà considerato l'anno di immatricolazione riportato dalla carta di circolazione.

4.2.5 SELEZIONE DELLE VETTURE ISCRITTE

Nella selezione delle vetture iscritte alla Gara, l'Organizzatore darà priorità di scelta alle vetture immatricolate prima del 1990.

4.2.6 Le vetture iscritte dovranno essere in regola con la revisione periodica dei mezzi - se prevista - ed in conformità a quanto previsto dalle leggi del paese di immatricolazione. Qualora il paese di immatricolazione non prevedesse la revisione periodica delle vetture, il concorrente dovrà produrre un'autocertificazione nella quale dovrà dichiarare l'assenza della necessità di revisione in funzione delle leggi del paese di immatricolazione e, conseguentemente, dichiarerà di poter circolare avendo effettuato nel proprio paese di origine tutte le verifiche tecniche atte a dimostrare la perfetta efficienza dell'autovettura e di tutti i suoi dispositivi. In carenza di tale documento la vettura sarà esclusa e l'equipaggio non potrà superare le verifiche amministrative.

4.3 NUMERI DI GARA – ELENCO DEGLI ISCRITTI

L'assegnazione dei numeri di gara - validi anche per la compilazione dell'Ordine di Partenza - realizzato nel rispetto dell'ordine crescente dei numeri assegnati rispetterà, salvo particolari esigenze organizzative, il criterio dell'ordine crescente dell'anno di costruzione.

ART. 5 - PERCORSO

Il percorso di gara avrà una lunghezza complessiva di **Km 705,00** e sarà descritto nella tabella delle distanze e dei tempi allegata al presente regolamento particolare, di cui fa parte integrante, e nel Road Book. La tabella delle distanze e dei tempi indicherà anche le modalità di svolgimento delle prove cronometrate.

Saranno previsti:

- n. **65** prove cronometrate
- n. **6** prove di media
- n. **11** controlli orari
- n. **4** controlli a timbro

La partenza sarà data a: **Bari, Largo L. Giannella**

con inizio alle ore: **13:00**

del: **9 aprile 2026**

e l'arrivo a: **Taranto ... TBA...**

con inizio alle ore: **18:00**

del: **11 aprile 2026**

La gara si svolgerà su strade aperte al traffico, salvo eventuali prescrizioni stabilite dalla Autorità e/o Amministrazioni competenti, con velocità medie non superiori a 40 Km/h.

ART. 6 - ISCRIZIONI

Le iscrizioni, da inviare a _____, accompagnate da una tassa di iscrizione di € (Euro) _____ di cui € (Euro) _____ parte sportiva ed € (Euro) _____ parte ospitalità.

Le iscrizioni saranno aperte e chiuse nei giorni e negli orari indicati nel programma.

6.1 DOMANDA DI ISCRIZIONE

Con la sottoscrizione della domanda di iscrizione il Concorrente ed i Conducenti si impegnano a sottostare alle sole giurisdizioni sportive riconosciute dal Codice Sportivo Internazionale ed alle disposizioni del presente RPG. La presentazione della domanda d'iscrizione non dà diritto alla partecipazione alla Gara, spettando all'insindacabile giudizio dell'Organizzatore la selezione delle domande e la conseguente accettazione delle iscrizioni.

La mancata accettazione dell'iscrizione da parte dell'organizzatore non dovrà essere in nessun caso motivata e non darà diritto ad alcun indennizzo e/o risarcimento e/o rimborso spese, fatta salva la restituzione del deposito cauzionale (Art. 6.3 del presente RPG).

6.2 MODALITÀ DI PRESENTAZIONE DELLA DOMANDA DI ISCRIZIONE

Le domande d'iscrizione dovranno essere presentate esclusivamente tramite il sito web dell'Organizzatore www.1000Miglia.it.

L'iscrizione dovrà essere formalizzata secondo i giorni e gli orari indicati nel Programma del presente RPG.

L'accettazione della domanda di iscrizione sarà comunicata al Concorrente secondo i termini e le condizioni di cui al presente RPG.

6.3 DEPOSITO CAUZIONALE PER L'ISCRIZIONE

Il versamento delle somme di seguito specificate in funzione del pacchetto di servizi prescelto, valido quale deposito cauzionale per l'iscrizione della vettura e dell'Equipaggio, dovrà essere effettuato secondo una delle seguenti modalità:

- a) a mezzo Carta di Credito (solo VISA - MASTERCARD) entro le ore 16:00 (GMT+1) di **Giovedì 19 marzo 2026**;
- b) tramite bonifico bancario, alle coordinate indicate nella domanda di iscrizione, con valuta massima di accredito sul conto corrente di 1000 Miglia S.r.l. entro le ore 16:00 (GMT+1) di **Giovedì 19 marzo 2026**.

Per la validità dell'iscrizione sarà considerata la data di accredito sul conto corrente dell'Organizzatore e non quella del mandato di versamento.

Per i soli concorrenti che utilizzeranno un conto corrente di nazionalità diversa da quella italiana, verranno considerate valide - previa verifica da parte dell'Amministratore Delegato - le richieste di iscrizione il cui pagamento verrà effettuato comunque entro la scadenza prevista all'art. 6.3 del presente Regolamento, ma con data di effettivo accredito sul conto corrente dell'Organizzatore entro e non oltre 7 (sette) giorni da suddetta scadenza.

6.4 AMMISSIBILITÀ DELLE DOMANDE DI ISCRIZIONE

Le domande di iscrizione dovranno essere complete di tutta la documentazione necessaria, anche fotografica, corredata dal maggior numero possibile di documenti attestanti la storia dell'esemplare di vettura iscritta e del pagamento del deposito cauzionale per l'iscrizione.

Il mancato versamento del deposito cauzionale non darà diritto all'esame della domanda di iscrizione.

Non saranno prese in considerazione domande infedeli, incomplete, senza documentazione o presentate da soggetti che abbiano debiti verso l'Organizzazione.

L'organizzazione si riserva la facoltà di non ammettere le vetture i cui conduttori siano stati penalizzati nelle edizioni precedenti di manifestazioni organizzate da 1000 Miglia S.r.l..

L'organizzatore si riserva altresì la facoltà di non accettare l'iscrizione dei conduttori che, per tre volte nell'arco dell'anno precedente, abbiano commesso infrazioni nelle varie gare organizzate da 1000 Miglia S.r.l. consistenti nel superamento dei limiti di velocità stabiliti dalle autorità preposte o rilevati dagli Speed Test predisposti dalla Direzione Gara.

6.5 ACCETTAZIONE DELL'ISCRIZIONE

Entro lunedì 23 marzo 2026 ogni equipaggio potrà verificare on-line, all'interno della propria area riservata, l'accettazione o meno alla gara. La conferma verrà comunque comunicata anche all'indirizzo e-mail indicato nella sezione concorrente della scheda di iscrizione.

Per completare l'iscrizione è obbligatorio inserire nell'apposita sezione on-line i dati bancari per ricevere la eventuale restituzione della quota.

6.6 PERFEZIONAMENTO DELL'ISCRIZIONE

L'iscrizione si intenderà perfezionata solo ad avvenuta accettazione della domanda di iscrizione da parte dell'Organizzatore ed all'imputazione della somma versata a titolo di deposito cauzionale in somma versata a titolo di quota d'iscrizione. Il Concorrente sarà tenuto alla stretta osservanza delle Condizioni Generali, del presente RPG e di tutti gli allegati annessi.

Dopo l'accettazione della vettura alla Gara, l'Organizzatore emetterà regolare fattura, utilizzando i dati richiesti in fase di iscrizione.

Con la presentazione della domanda di iscrizione il richiedente autorizza l'Organizzatore ad imputare a quota di iscrizione la somma precedentemente versata a titolo di deposito cauzionale in fase di presentazione della domanda di iscrizione.

6.7 QUOTE D'ISCRIZIONE

Saranno previste le seguenti quote d'iscrizione.

6.7.1 ISCRIZIONE BASE

La quota di iscrizione Base ammonta a:

- € 3.900,00 + IVA al 22% (tot. € 4.758,00 IVA inclusa) per iscrizioni finalizzate entro il 29 gennaio 2026
- € 4.300,00 + IVA al 22% (tot. € 5.246,00 IVA inclusa) per iscrizioni finalizzate dopo il 29 gennaio 2026 ma, comunque, entro il 19 marzo 2026 e comprende:

a) Partecipazione alla competizione previa selezione della vettura:

- kit di documenti e materiali tecnici previsti;
- Official Merchandising;
- Pass standard.

b) Ospitalità per un equipaggio di due persone, comprensiva di:

- 3 notti in hotel in camera doppia (di categoria non inferiore alle 4 stelle) con prima colazione - IN 9 aprile 2026, OUT 12 aprile 2026;
- 3 light lunch a buffet per persona;
- 2 light dinner per persona;
- Cena di gala e cerimonia di premiazione;
- 5 Experience lungo il percorso di gara.

c) Servizi inclusi nell'iscrizione:

- Possibilità di acquistare i pacchetti di servizi aggiuntivi.

6.7.2 ISCRIZIONE BASE PLUS

La quota di iscrizione Base Plus ammonta a:

- € 4.900,00 + IVA al 22% (tot. € 5.978,00 IVA inclusa) per iscrizioni finalizzate entro il 29 gennaio 2026,
- € 5.300,00 + IVA al 22% (tot. € 6.466,00 IVA inclusa) per iscrizioni finalizzate dopo il 29 gennaio 2026 ma, comunque, entro il 19 marzo 2026 e comprende:

a) Partecipazione alla competizione previa selezione della vettura:

- kit di documenti e materiali tecnici previsti;
- Official Merchandising;
- Pass standard.

b) Ospitalità per un equipaggio di due persone, comprensiva di:

- 3 notti in hotel in 2 camere singole (di categoria non inferiore alle 4 stelle) con prima colazione - IN 9 aprile 2026, OUT 12 aprile 2026;
- 3 light lunch a buffet per persona;
- 2 light dinner per persona;
- Cena di gala e cerimonia di premiazione;
- 5 Experience lungo il percorso di gara.

c) Servizi inclusi nell'iscrizione:

- Possibilità di acquistare i pacchetti di servizi aggiuntivi.

6.8 RESTITUZIONE DEL DEPOSITO CAUZIONALE AGLI EQUIPAGGI NON ACCETTATI

Ai concorrenti non accettati verrà restituita la somma versata a titolo di deposito cauzionale a mezzo bonifico bancario o con accredito su carta di credito, entro giovedì 2 aprile 2026.

6.9 RITIRO DI UN'ISCRIZIONE

In tutti i casi:

- la richiesta di ritiro della domanda di iscrizione, ovvero dell'iscrizione, deve pervenire a mezzo posta elettronica all'indirizzo participants@1000miglia.it con richiesta di accettazione del ricevente e seguita da conferma di ricevimento da parte del ricevente stesso. I Concorrenti muniti di posta elettronica certificata (PEC) dovranno effettuare la comunicazione di cui sopra all'indirizzo PEC: 1000miglia@legalmail.it;
- se dovuta, la restituzione delle tasse di iscrizione avverrà entro i 60 (sessanta) giorni successivi alla data di comunicazione del ritiro.

6.10 RESTITUZIONE DELLA QUOTA DI ISCRIZIONE IN CASO DI RITIRO DELLA DOMANDA DI ISCRIZIONE O DELL'ISCRIZIONE

La restituzione della quota di iscrizione in caso di ritiro, per qualsiasi motivo, della domanda di iscrizione o dell'iscrizione da parte di un Concorrente, fatta eccezione per quanto disciplinato dal successivo articolo 6.11, avverrà solo in conformità a quanto di seguito riportato:

Da: apertura iscrizioni A: chiusura iscrizioni	La somma versata dal Concorrente a titolo di deposito cauzionale sarà restituita al Concorrente medesimo, al netto dei diritti di segreteria di Euro 150,00 oltre IVA al 22%
Dal giorno successivo la chiusura iscrizioni A: pubblicazione ammessi	La somma versata dal Concorrente a titolo di deposito cauzionale sarà restituita al Concorrente medesimo, al netto di una penale pari a Euro 1.000,00 (fuori campo IVA art. 15 comma 1 del DPR 633/72).
Dal giorno successivo la pubblicazione ammessi A: venerdì 3 aprile 2026	La quota di iscrizione versata dal Concorrente sarà restituita al Concorrente medesimo, al netto di una trattenuta a titolo di diritti segreteria e gestione pari al 50% della quota versata oltre IVA al 22%
Da: sabato 4 aprile 2026	La quota di iscrizione non sarà restituita

6.11 MANCATO SUPERAMENTO DELLE VERIFICHE ANTE GARA

In caso di mancato superamento delle verifiche amministrative e/o tecniche, il Concorrente non avrà diritto

alla restituzione della quota di iscrizione versata, fermo restando il diritto alla fruizione dell'ospitalità prevista per l'Equipaggio e agli eventuali omaggi distribuiti direttamente dagli Sponsor. Tale diritto sarà garantito solo nel caso di presentazione alle verifiche amministrative del concorrente o di un membro dell'Equipaggio munito di delega al ritiro a firma del Concorrente. Pertanto, i Concorrenti o i Conducenti da loro delegati che non si presenteranno alle verifiche ante gara non avranno diritto alla restituzione della quota di iscrizione e neppure alla fruizione dell'ospitalità prevista per l'Equipaggio, né alcun beneficio o facilitazione riconosciuto ai partecipanti.

6.12 RINVIO DELLA MANIFESTAZIONE PER CAUSE DIPENDENTI DA FORZA MAGGIORE

L'Organizzatore si riserva la facoltà, in qualsiasi momento ed a suo insindacabile giudizio, di rinviare la Gara qualora si verifichi un evento straordinario qualificabile come circostanza di Forza Maggiore, ovvero, per fatti straordinari sopravvenuti ed imprevedibili, non dipendenti dalla sua volontà, che possano direttamente o indirettamente influenzare l'ordinaria svolgimento dell'evento, quali, a titolo esemplificativo ma senza alcun intento limitativo, situazione di emergenza sanitaria, epidemie, pandemie, provvedimenti della Pubblica Autorità, terremoti, frane, inondazioni o, in generale, qualsiasi altra calamità naturale che non renda possibile lo svolgimento, in tutto o in parte, della Gara.

Per le eventuali richieste di ritiro iscrizione si applicano le condizioni riportate all'art. 6.9 e seguenti secondo i nuovi termini temporali che saranno comunicati.

6.13 ANNULLAMENTO O SOSPENSIONE DELLA MANIFESTAZIONE PER CAUSE DIPENDENTI DA FORZA MAGGIORE

L'Organizzatore si riserva la facoltà, in qualsiasi momento ed a suo insindacabile giudizio, di annullare e/o sospendere la Gara qualora si verifichi un evento straordinario qualificabile come circostanza di Forza Maggiore, ovvero, per fatti straordinari sopravvenuti ed imprevedibili, non dipendenti dalla sua volontà, che possano direttamente o indirettamente influenzare l'ordinaria svolgimento dell'evento, quali, a titolo esemplificativo ma senza alcun intento limitativo, situazione di emergenza sanitaria, epidemie, pandemie, provvedimenti della Pubblica Autorità, terremoti, frane, inondazioni o, in generale, qualsiasi altra calamità naturale che non renda possibile lo svolgimento, in tutto o in parte, della Gara.

In caso di annullamento e/o sospensione della Gara l'Organizzatore provvederà al rimborso delle quote di iscrizione come segue:

Da: apertura iscrizioni A: chiusura iscrizioni	La somma versata dal Concorrente a titolo di deposito cauzionale sarà restituita integralmente al Concorrente medesimo
Dal giorno successivo la chiusura delle iscrizioni A: lunedì 23 marzo 2026	La somma versata dal Concorrente a titolo di quota di iscrizione sarà restituita al Concorrente medesimo, al netto di una trattenuta a titolo di diritti segreteria e gestione pari al 20% della quota versata oltre IVA al 22%
Da: martedì 24 marzo 2026 A: venerdì 3 aprile 2026	La quota di iscrizione versata dal Concorrente sarà restituita al Concorrente medesimo, al netto di una trattenuta a titolo di diritti segreteria e gestione pari al 50% della quota versata oltre IVA al 22%.
Da: sabato 4 aprile 2026	La quota di iscrizione non sarà restituita

In caso di rinvio della gara i suddetti termini temporali saranno estesi.

ART. 7 – OBBLIGHI GENERALI

Procedura per le verifiche ante gara, consegna numeri di gara:

Le verifiche sportive saranno effettuate in base all'elenco iscritti (trasmesso all'ACI Sport nei termini previsti dal RSN) copia del quale dovrà essere consegnata a ciascun commissario tecnico preposto alle verifiche tecniche.

La corretta compilazione della procedura on-line gare e calendari permette di inserire tutte le indicazioni relative al concorrente conduttore permettendone quindi l'inserimento nell'elenco iscritti. Per snellimento

della procedura del ritiro dei numeri di gara dovranno essere presentati soltanto i seguenti documenti:

— documento d'identità

— il certificato medico qualora dalla procedura on line lo stesso risulti scaduto

I concorrenti che non esibiranno i documenti sopra richiesti non saranno ammessi alla competizione.

Le vetture devono essere munite di uno dei seguenti documenti sportivi in corso di validità:

— FICHE ACI DI REGOLARITA' AUTOSTORICHE

— HTP FIA O HTP ACI

— Certificato d'iscrizione al Registro Club Acì Storico;

— Fiche FIVA ASI Certificato di omologazione o d'identità ASI (TARGA ORO);

— Certificato d'iscrizione al Registro Storico Nazionale AAVS.

Limitatamente alle gare internazionali iscritte nel calendario della FIA e nel Calendario ACI Sport

delle gare nazionali a partecipazione straniera (ENPEA):

• — Lasciapassare regolarità auto storiche FIA;

• — Carta d'identità FIVA.

- autorizzazione scritta della propria A.S.N. se la stessa non appartiene alla U.E. /se ciò non è stato incluso nella scheda d'iscrizione.

- ricevuta dell'avvenuto pagamento della tassa d'iscrizione.

È ammessa la partecipazione di vetture sprovviste dei documenti sportivi di cui sopra.

In questo caso le penalità acquisite durante la gara saranno moltiplicate per 3,00

Dopo le verifiche sportive i concorrenti riceveranno tutti i documenti necessari per presentarsi alle verifiche tecniche, comprese eventuali circolari informative, numeri di gara, Pass identificativi ed altre istruzioni impartite dalla Direzione Gara.

7.1 VERIFICHE AMMINISTRATIVE

Le modalità di svolgimento delle verifiche sportive potranno essere totalmente o parzialmente dematerializzate in funzione delle normative predisposte dall'ASN e dagli Organi di governo nazionali o territoriali.

I concorrenti e i loro conduttori saranno tenuti a presentarsi personalmente e con la vettura iscritta, nei modi e tempi previsti dal programma, pena l'impossibilità di superare le verifiche e, quindi, di partecipare alla gara, al fine di essere sottoposti da parte dei Verificatori Sportivi e degli Organi di Polizia alle seguenti verifiche e formalità:

a) controllo dei documenti obbligatori per concorrenti e conduttori da presentare in originale:

- patente di guida, in corso di validità, sia nazionale che internazionale;

- licenza sportiva della nazione di appartenenza, oppure, la licenza giornaliera italiana - quest'ultima per i soli equipaggi stranieri;

- certificato medico (non previsto per i titolari di licenza di navigatore regolarità turistica);

- assicurazione della vettura, in corso di validità;

- carta di circolazione della vettura;

- eventuale dichiarazione di non necessità di Revisione periodica della vettura ai sensi delle leggi del paese di immatricolazione della vettura.

- autorizzazione scritta della propria A.S.N. se la stessa non appartiene alla U.E. /se ciò non è stato incluso nella scheda d'iscrizione.

b) consegna e applicazione del Contrassegno Personale di Identificazione (CPI) descritto all'art. 7.3 del presente RPG;

c) presa conoscenza del Briefing dell'organizzatore e del Direttore di Gara sulle modalità di svolgimento della gara.

7.2 PRE VERIFICHE AMMINISTRATIVE E TECNICHE

I documenti di cui sopra dovranno essere caricati dai partecipanti entro venerdì 27 marzo 2026 nella propria area riservata del sistema di iscrizioni. Il mancato caricamento anche parziale dei documenti di cui all'articolo 7.1. potrà portare a penalizzazioni verso i concorrenti fino all'esclusione dalla gara.

7.3 CONTRASSEGNO PERSONALE DI IDENTIFICAZIONE (CPI)

Durante le verifiche amministrative ante Gara sarà applicato ad ogni Conducente un Contrassegno Personale di Identificazione finalizzato ad identificare in maniera univoca ed incontrovertibile il partecipante per tutta la durata dell'evento.

L'applicazione del contrassegno sarà effettuata a cura di personale delegato dall'Organizzatore e non potrà essere rifiutato dal Conducente.

Il contrassegno non sarà cedibile e non potrà essere tolto fino al termine della competizione, pena l'esclusione dalla Gara.

La mancanza del CPI verificata in qualsiasi momento dagli Ufficiali di Gara o dagli agenti della scorta in servizio potrà comportare l'esclusione dell'Equipaggio e della vettura dalla Gara.

In caso di rottura o smarrimento del CPI il Conducente dovrà comunicarlo al primo addetto alle relazioni con i Concorrenti presente lungo il percorso di Gara.

7.3.1 Solo i componenti degli Equipaggi che avranno superato le verifiche amministrative ante Gara potranno partecipare alla competizione.

Sono vietati scambi di Conducenti verificati, fra vetture in Gara.

Nel caso in cui a bordo di una vettura in Gara si trovassero persone diverse da quelle che hanno superato le verifiche amministrative ante Gara, salvo il caso di trasporto di un ferito, la vettura ed i suoi Conducenti saranno esclusi immediatamente dalla Gara; questo non esclude ulteriori penalizzazioni a discrezione dei Commissari Sportivi.

7.4 ADESIVI DEI NUMERI DI GARA

Ad ogni concorrente sarà consegnato, alle verifiche amministrative, un Kit di adesivi composto da:

- n. 3 adesivi porta numero rotondi, recanti il numero di gara e la pubblicità dell'Organizzatore;
- n. 2 serie di numeri di gara pre-spaziati fluorescenti.

7.4.1 APPLICAZIONE DEGLI ADESIVI DI GARA SULLE VETTURE

Le vetture dovranno essere presentate alle verifiche tecniche con tutti gli adesivi del kit di cui all'Articolo 7.4 del presente RPG già applicati, secondo il seguente schema:

- a) n. 1 adesivo porta numero rotondo per ogni fiancata della vettura sulle portiere anteriori (vetture con portiere) o sulle fiancate anteriori (vetture senza portiere o con portiere di dimensioni ridotte);
- b) n. 1 adesivo porta numero rotondo sul cofano anteriore della vettura;
- c) 1 numero pre-spaziato fluorescente sul parabrezza anteriore: in carenza di quest'ultimo l'adesivo dovrà essere applicato sul cofano anteriore in posizione tale da permetterne la vista guardando la parte frontale della vettura;
- d) 1 numero pre-spaziato fluorescente sul lunotto posteriore: in carenza di quest'ultimo l'adesivo dovrà essere applicato sul cofano posteriore in posizione tale da permetterne la vista guardando la parte posteriore della vettura;

Nell'Allegato 3 al presente RPG è riportato lo schema per il posizionamento dei numeri di gara.

Se per mancanza di spazio non sarà possibile applicare sulle vetture tutti e tre gli adesivi porta numero rotondi consegnati, è consentita l'applicazione di 2 soli adesivi: in tal caso, il terzo adesivo dovrà essere obbligatoriamente restituito all'Organizzatore in sede di verifica tecnica, pena l'esclusione dalla gara.

7.5 VERIFICHE TECNICHE

Al termine dei controlli ante gara i concorrenti dovranno sottoporre, nei modi e tempi previsti dal programma - pena la non ammissione alla gara, le vetture iscritte alle verifiche tecniche per i seguenti controlli:

- a) controllo del corretto posizionamento degli adesivi di cui agli Articoli 7.4 e 7.4.1 del presente RPG e controllo dei dispositivi di segnalazione acustica e luminosa idonei alla circolazione stradale, oltre al controllo dell'effettivo possesso dei dispositivi di segnalazione d'emergenza in caso di incidenti stradali, quali triangolo

e gilet catarifrangente.

b) installazione dell'apparecchiatura di sicurezza di cui all'Articolo 7.6 del presente RPG.

Con l'espletamento delle verifiche amministrative e tecniche la società 1000 Miglia S.r.l. non risponderà della effettiva corrispondenza delle vetture verificate alla vigente normativa italiana per la circolazione su strada, né delle corrette condizioni di manutenzione delle stesse; i concorrenti ed i conduttori rimarranno pertanto gli unici responsabili.

7.6 APPARECCHIATURA DI SICUREZZA

A bordo della vettura dovrà rimanere obbligatoriamente installata per tutta la durata della gara l'apparecchiatura GPS-Tracker fornita dall'Organizzatore; l'apparecchiatura dovrà essere restituita al CO/TC di arrivo finale.

Il dispositivo verrà installato durante le verifiche tecniche (sarà apposta sulle vetture una porzione di velcro adesivo per fissare il dispositivo) da tecnici incaricati che forniranno le informazioni necessarie e un manuale per l'uso della strumentazione e che faranno firmare una liberatoria per l'eventuale impiego dei dati registrati dal dispositivo stesso.

Il dispositivo GPS-Tracker, oltre che rilevare il rispetto del percorso di gara da parte dell'Equipaggio, registrerà anche la velocità della vettura. I dati registrati saranno a disposizione della Direzione gara e dei Commissari Sportivi consentendo agli stessi l'adozione di provvedimenti disciplinari a carico di Concorrenti che abbiano tenuto un comportamento non conforme al Codice della Strada e ai regolamenti sportivi, indipendentemente da ulteriori provvedimenti che potrebbero essere assunti dai rappresentanti delle Forze dell'Ordine che dovessero rilevare un'infrazione.

I dati registrati mediante le apparecchiature GPS – Tracker installate su tutte le vetture iscritte alla gara, saranno messi esclusivamente a disposizione della Pubblica Autorità competente.

In caso di smarrimento o malfunzionamento del GPS – Tracker il concorrente dovrà segnalare il fatto agli Addetti ai Rapporti con i Concorrenti presenti ad ogni CO oppure agli incaricati della gestione delle apparecchiature tecniche che saranno presenti ad ogni pausa pranzo e ad ogni arrivo/partenza di Tappa.

Qualora un concorrente si ritirasse durante la Gara, potrà restituire il GPS-Tracker agli Addetti alle Relazioni con i Concorrenti o agli Addetti al Merito presenti sulle vetture del Convoglio Tecnico di Supporto.

7.7 OBBLIGHI DEI CONCORRENTI - NORME DI COMPORTAMENTO

Durante tutta la manifestazione, i conduttori dovranno tenere una condotta di guida cosciente e prudente, rispettare scrupolosamente le norme del Codice della Strada italiano, del Regolamento Particolare di Gara e le disposizioni impartite dal Direttore di Gara e dagli Ufficiali di Gara.

Gli Ufficiali di Gara, gli Addetti al merito (Articolo 2 del presente RPG) presenti sulle vetture del Convoglio Tecnico di Supporto (equipaggi delle vetture Apripista, Pace Car e Technical Car) e gli Organi di Polizia segnaleranno infrazioni e inosservanze alle norme del Codice della Strada e alle disposizioni di cui sopra.

In caso di infrazione, il Direttore di Gara riporterà il fatto ai Commissari Sportivi e potrà applicare anche le seguenti penalità:

- per la prima infrazione: 1.000 penalità;
- per la seconda infrazione: 12.000 penalità.

In funzione della gravità dell'infrazione commessa, i Commissari Sportivi potranno applicare penalizzazioni fino all'esclusione, anche a seguito di una sola segnalazione.

Nel corso di ciascuna Tappa la Direzione Gara potrà effettuare rilevamenti della velocità di tutte le vetture in gara.

Gli Ufficiali di Gara lungo il percorso, così come gli equipaggi delle vetture del Convoglio Tecnico di Supporto (Articolo 2 del presente RPG, equipaggi delle vetture Apripista, Pace Car e Technical Car) e gli Organi di Polizia, avranno anche la mansione di sorvegliare il comportamento dei Concorrenti, delle assistenze e delle vetture al loro seguito, segnalando eventuali infrazioni al Direttore di gara, senza però assumere autonome decisioni.

Anche gli Agenti della Polizia della scorta, così come gli Agenti delle Forze dell'Ordine delle località attraversate, potranno segnalare al Direttore di gara eventuali infrazioni commesse dai concorrenti e dalle loro assistenze e dalle vetture al loro seguito.

Il comportamento nella guida della vettura dovrà essere sempre prudente per sé, per gli Ufficiali di gara e, in modo particolare, per gli spettatori.

Ogni concorrente sarà sempre responsabile anche del comportamento sia delle proprie vetture di assistenza che di quelle al proprio seguito che, pertanto, dovranno attenersi alle disposizioni impartite dagli Ufficiali di gara lungo il percorso previsto dal Road book. L'inosservanza di questa disposizione comporterà sanzioni nei confronti del concorrente e potrà arrivare fino all'esclusione dalla gara, a discrezione dei Commissari Sportivi.

~~ART. 8 – RIORDINAMENTI~~

ART. 8 – SVOLGIMENTO DELLA GARA

8.1 PARTENZA

Le vetture partiranno una alla volta, da posizione ferma e con motore acceso, con frequenza di una vettura al minuto. Ogni vettura, ricevuto il via, dovrà liberare lo spazio di partenza nel minor tempo possibile.

Sotto il controllo degli Ufficiali di gara, la partenza potrà essere consentita anche a spinta, nel caso la vettura non riuscisse ad avviarsi con i propri mezzi.

Nelle zone di controllo (tra i cartelli di inizio e fine zona), i conduttori non dovranno fermare la vettura (ad eccezione dei controlli dove è prevista l'apposizione di un visto da parte degli Ufficiali di gara), indietreggiare, invertire la marcia, aprire le portiere ed ostacolare in qualsiasi modo gli altri equipaggi, pena l'applicazione della penalità previste dall'Allegato 4 del presente RPG.

I conduttori hanno l'obbligo di rispettare i tempi ufficiali di gara indicati nella Tabella di Marcia. Nessuna restrizione sarà loro imposta relativamente all'impiego di apparecchi di rilevamento tempi. Gli stessi potranno essere sincronizzati con l'orologio posto alla partenza di ogni Tappa, senza collegamento diretto al predetto orologio.

Un qualsiasi difetto di rilevamento tempi, causato da mancato o cattivo funzionamento delle apparecchiature potrà comportare, per i controlli interessati, sia l'applicazione della media ad ogni concorrente, sia l'annullamento dei controlli stessi per tutti i concorrenti.

L'organizzatore indicherà nel Road book e segnalerà sul luogo, un tratto di strada rettilineo con indicazioni di misure, verificabile dai concorrenti prima della gara, che è stato impiegato come base misurata per la stesura del road-book.

8.2 ORDINI DI PARTENZA

L'ordine di partenza delle Tappe sarà compilato tenendo conto dei numeri di gara assegnati (vedi Art 4.4).

8.3 CONTROLLI ORARI (CO/TC)

I CO/TC hanno lo scopo di delimitare i settori in cui è suddiviso il percorso della gara per regolare lo svolgimento della stessa e per far rispettare la velocità media prevista.

Per ogni concorrente i rilevamenti devono essere effettuati al minuto intero (es.: per l'ora di transito 14.01 sarà possibile transitare senza penalità dalle 14.01.00 alle 14.01.59).

Gli scarti rispetto ai tempi teorici imposti concorrono a determinare la classifica.

Le penalità per anticipo e ritardo ai CO/TC sono quelle indicate dall'Allegato 4 del presente RPG.

Il ritardo e l'anticipo ad un CO/TC non devono essere recuperati nei CO/TC successivi. Gli equipaggi devono lasciare libera al transito la "zona di rilevamento", nella quale sono autorizzati ad entrare a bordo della propria vettura, nel minuto precedente a quello teorico di transito ed a sostare solamente per il tempo strettamente necessario per la registrazione dell'ora di transito.

Al momento del rilevamento del tempo, la vettura deve trovarsi all'interno della zona di rilevamento.

Durante le operazioni di rilevamento almeno un componente dell'Equipaggio deve essere a bordo della vettura.

Il tempo impiegato nell'operazione di rilevamento non è in alcun modo neutralizzato. Il rilevamento è preso nel momento in cui un componente dell'equipaggio consegna la tabella di marcia ai cronometristi.

Nel caso in cui vetture in ritardo o in anticipo rispetto alla loro ora teorica transitino al CO/TC nel minuto di pertinenza di vetture in orario, il cronometrista deve annotare sulle Tabelle di Marcia degli equipaggi in ritardo o in anticipo l'ora reale di transito, ora che corrisponde all'inizio del settore successivo, dando la precedenza nelle operazioni di rilevamento all'equipaggio con il minor ritardo rispetto all'ora teorica di transito.

Tutti i CO/TC saranno opportunamente segnalati con cartellonistica conforme ai modelli di cui all'Allegato 5 al presente RPG.

Le vetture che transitano ad un CO/TC in senso di marcia contrario o diverso da quello previsto dall'Organizzatore saranno escluse dalla gara.

8.4 PROVE CRONOMETRATE (PC/TT)

Sono denominate PC/TT i tratti cronometrati di percorso, compresi tra due rilevamenti consecutivi nei quali i conduttori devono rispettare un tempo imposto indicato nella TDT e nella Tabella di Marcia.

I rilevamenti delle PC/TT saranno effettuati con pressostato.

I rilevamenti saranno effettuati al 1/100 di secondo senza alcuna tolleranza. Gli scarti rispetto ai tempi imposti concorreranno, come gli scarti rilevati ai CO/TC, a determinare la classifica.

Le PC/TT saranno effettuate con partenza rilevata a ingresso libero; sarà facoltà del conduttore scegliere liberamente l'ora di inizio della prova, comunque entro 5 secondi circa dal "via libera" dell'Ufficiale di Gara addetto o del Cronometrista incaricato.

Saranno previste più PC/TT consecutive (concatenate), dove l'ora di passaggio al rilevamento finale della precedente PC/TT costituisce l'ora di inizio della PC/TT seguente, e così via.

Tutte le PC/TT saranno opportunamente segnalate sia all'inizio che alla fine, con cartellonistica conforme ai modelli di cui all'Allegato 5 al presente RPG.

Nel tratto di percorso compreso tra il cartello giallo di inizio e il cartello beige di fine zona rilevamento è vietato l'arresto (fermo ruota), la sosta dell'autovettura e l'apertura delle portiere. Le vetture che dovessero fermarsi per guasto nella zona di rilevamento, devono essere immediatamente rimosse secondo le indicazioni degli Ufficiali di gara, pena l'esclusione.

Nel tratto di percorso compreso tra il cartello giallo di inizio e il cartello beige di fine zona rilevamento è altresì vietato l'accesso di conduttori e di navigatori che dovessero arrivare nella zona di controllo in anticipo sul loro orario di transito.

Le vetture che transitano in una PC/TT in senso di marcia contrario diverso da quello previsto dall'organizzatore saranno escluse dalla gara.

In caso di mancata effettuazione da parte di un concorrente, o anche di mancanza di risultato di una o più PC/TT, non importa per quale ragione, al concorrente stesso sarà sempre assegnato un tempo relativo alla/alle PC/TT mancante/i risultante dalla media delle PC/TT effettivamente disputate dal concorrente stesso nella Tappa in cui la/le PC/TT risultano mancanti. L'applicazione sarà fatta alla fine della Tappa considerata.

8.5 PROVE DI MEDIA (PM/AT)

Sono denominate PM/AT quei tratti di percorso nei quali i conduttori devono mantenere una media oraria prestabilita, indicata nella TDT e nella Tabella di Marcia: ogni differenza, per anticipo o ritardo, rispetto all'orario ideale di transito sui traguardi segreti fissati in dette Prove, comporterà una penalizzazione come previsto all'Allegato 4.

Il Road book indicherà il luogo di partenza e il luogo di fine PM/AT. Nel settore compreso tra l'inizio e la fine PM/AT, la media è rilevata in uno o più punti non conosciuto/i dal conduttore: la TDT indicherà il numero di rilevamenti previsti per ogni PM/AT. Per ogni PM/AT potranno essere previsti almeno 5 rilevamenti. Non sarà previsto il cartello di Fine PM/AT: detta postazione sarà chiaramente indicata nel Road Book.

L'orario di transito sarà rilevato al secondo, arrotondato per difetto, attraverso l'apparecchiatura GPS-Tracker installata alle verifiche ante-gara. Nessuna contestazione è ammessa contro questa rilevazione.

8.5.1 PARTENZA DELLE PROVE DI MEDIA (PM/AT)

a) La partenza delle Prove di Media/Average Trials sarà a PARTENZA LIBERA. Non sarà prevista la presenza di Commissari di Percorso.

Per ogni partenza di PM/AT saranno previsti nel Road book due box che indicano due postazioni con una distanza parziale compresa tra 40 e 90 metri una dall'altra.

b) In corrispondenza del primo box con "Area di Attesa / Waiting Area" scritto nella colonna Informazioni del Road book, sarà anche esposto un cartello a fondo giallo con bandiera impugnata; da questa postazione in poi il concorrente potrà rallentare per prepararsi alla partenza, ma non fermarsi.

c) In corrispondenza del secondo box con "Start / Inizio PM" indicato nella colonna Informazioni del Road book, sarà esposto un cartello a fondo rosso con bandiera impugnata. Questa postazione è la partenza reale della PM/AT, linea di "Zero spazio / Zero tempo". In corrispondenza del cartello a fondo rosso con bandiera impugnata il concorrente dovrà cominciare il conteggio dello spazio e del tempo al fine di rispettare la media imposta assegnata per ogni Prova.

d) Il transito nelle due postazioni, così come la media delle PM/AT, saranno rilevati con il Sistema GPS-Tracker fornito dall'Organizzatore.

8.6 CONTROLLI TIMBRO (CT/PC)

I CT/PC hanno lo scopo di controllare lo scrupoloso rispetto del percorso stabilito.

Gli orari di apertura e chiusura dei CT/PC saranno comunicati dalla Direzione Gara. Ai CT/PC i conduttori devono fermare le vetture per far apporre, nell'apposito spazio della Tabella di Marcia, il timbro visto passare.

Tutti i CT/PC saranno segnalati con cartellonistica conforme ai modelli di cui all'Allegato 5 al presente RPG.

Le vetture che transitano ad un CT/PC in senso di marcia contrario o diverso da quello previsto dal Road book saranno escluse dalla gara.

ART. 9 - TEMPO MASSIMO

Un equipaggio sarà considerato fuori tempo massimo:

- se transiterà ad un controllo orario con un ritardo superiore a 15 minuti primi;
- se accumulerà ritardi a più controlli complessivamente superiori a 30 minuti primi per giornata di gara.

Gli orari di apertura e chiusura delle Prove Cronometrate (PC), delle Prove di Media (PM) e dei Controlli a Timbro (CT) saranno comunicati con Circolare Informativa.

ART. 10 - ARRIVO

Il controllo di arrivo sarà collocato in località **Taranto ...TBA...** e verrà aperto alle ore **17:30**.

ART. 11 – CLASSIFICHE

11.1.1 Saranno redatte le seguenti classifiche:

- a) Generale 1000 Miglia Experience Italy;
- b) Categoria;
- c) ~~Classe~~
- d) ~~Scuderie;~~
- e) ~~Equipaggi femminili;~~
- f) ~~Under 30 conduttori;~~
- g) ~~Prove di media;~~
- h) ~~Speciali~~
- i) Generale 1000 Miglia Experience Italy Modern Cars.

11.1.2 MODALITÀ DI COMPILAZIONE DELLE CLASSIFICHE DI 1000 MIGLIA EXPERIENCE ITALY 2026

Le classifiche saranno redatte sulla base delle penalità realizzate da ciascun equipaggio nelle PC/TT e nelle PM/AT, nei CO/TC e calcolati in base al coefficiente assegnato a ciascuna vettura, aggiunte le eventuali penalità riportate all'allegato 4.

Restano escluse da quanto sopra le vetture appartenenti al raggruppamento 1000 Miglia Experience Italy Modern Cars che saranno classificate esclusivamente nella classifica Generale vetture moderne con coefficiente pari ad 1,00.

Il coefficiente assegnato a ciascuna vettura è calcolato applicando il seguente criterio: all'anno di produzione della vettura indicato sui documenti sportivi della vettura stessa viene tolta la cifra delle centinaia ed inserita, al suo posto una virgola.

(Es.: anno produzione 1939 Coeff.: 1,39 Ipotesi penalità: 500 punti Punteggio: $500 \times 1,39 = 695$).

La somma finale di tutte le penalità ottenute da ciascun concorrente viene quindi moltiplicata per il coefficiente assegnato.

L'equipaggio che avrà ottenuto il minor numero di penalità, moltiplicate per il relativo coefficiente, sarà proclamato vincitore.

In caso di ex-aequo nella classifica finale, il miglior piazzamento sarà attribuito all'equipaggio con il miglior risultato al netto del coefficiente, in caso di ulteriore ex-aequo il miglior piazzamento sarà attribuito equipaggi/o al partecipante con la vettura più vecchia, in caso di ulteriore ex-aequo il miglior piazzamento sarà attribuito all'equipaggio che avrà effettuato il miglior piazzamento nelle prime 10 PC effettuate dalla giornata di giovedì al netto del coefficiente.

11.2 RECLAMI E APPELLI

I reclami e gli appelli dovranno essere presentati nei modi e nei termini stabiliti dal Regolamento Nazionale Sportivo.

- Per ogni reclamo il deposito cauzionale è di € 500,00
- Per ogni appello il deposito cauzionale è di € 2.000,00

11.2.1 TERMINE DI PRESENTAZIONE DEI RECLAMI O DELLE RICHIESTE DI VERIFICA TEMPI

Con l'esposizione della CLASSIFICA PROVVISORIA gli equipaggi, presa visione di tali tempi, avranno a disposizione 15 minuti primi dall'ora di esposizione delle CLASSIFICA PROVVISORIA o dalla propria ora di arrivo, per avanzare per iscritto, esclusivamente al Direttore di Gara o al Responsabile dei rapporti con i concorrenti, (CRO) le richieste di VERIFICA TEMPO riferite ad un numero massimo di n. 1 rilevamento ed n. 1 richiesta di APPLICAZIONE MEDIA PER OSTACOLO tra le PC, per giorno di gara, esclusivamente al termine di ogni giorno.

Potranno essere richieste ulteriori VERIFICA TEMPO e richiesta di APPLICAZIONE MEDIA PER OSTACOLO dietro il versamento di un deposito cauzionale di € 100,00.

Nessun reclamo è ammesso per eventuali ostacoli, difficoltà o impedimenti che dovessero sopraggiungere nella percorrenza delle PM: ciascun concorrente dovrà superarli con i propri mezzi e con le proprie capacità, pur nel rispetto delle norme del Codice della Strada.

ART. 12 – PREMI

12.1 PREMI D'ONORE

La gara sarà dotata dei seguenti premi d'onore:

- per i primi 5 della classifica generale;
- per i primi 3 il primo equipaggio delle classifiche di categoria;
- per i primi 3 delle classifiche di prove a media;
- per la prima scuderia;
- per il primo equipaggio femminile classificato;
- per il primo equipaggio Under 30;
- per il/i _____ delle classifiche speciali;
- per i primi 3 della classifica generale 1000 Miglia Experience Italy Modern Cars.

I premi di categoria sono sempre obbligatori. Un premio per il primo equipaggio classificato nelle classifiche di classe è obbligatorio. È facoltativo per il secondo e terzo equipaggio classificato.

12.2 AMMISSIONE ALLA COPPA DELLE ALPI 2027

Sarà garantita l'accettazione alla manifestazione Coppa delle Alpi 2027, previa verifica della conformità della vettura al RPG della Competizione, ai seguenti Concorrenti:

- vincitore della classifica "Generale";
- vincitore della classifica generale "1000 Miglia Experience Italy Modern Cars".

Il premio che darà diritto di accettazione alla Coppa delle Alpi 2027 sarà riconosciuto al soggetto fisico o giuridico cui sarà intestata la fattura relativa alla quota di iscrizione versata per 1000 MIGLIA EXPERIENCE ITALY 2026. Resta salva la facoltà del predetto soggetto di comunicare a 1000 Miglia S.r.l. via e-mail all'indirizzo participants@1000miglia.it entro venerdì 11 dicembre 2026, un diverso soggetto che acquisirà tale diritto. In ogni caso la partecipazione sarà soggetta al pagamento della quota indicata nel relativo RPG e sarà garantita esclusivamente alle vetture candidabili secondo quanto previsto dal suddetto RPG.

ART. 13 - DISPOSIZIONI GENERALI

13.1 RESPONSABILITÀ

Per il fatto stesso dell'iscrizione alla gara, ciascun concorrente dichiara per sé e per i propri conduttori, navigatori, dipendenti e incaricati:

- di riconoscere ed accettare le disposizioni del Regolamento Nazionale Sportivo (e sue Norme Supplementari) e del presente regolamento di gara, impegnandosi a rispettarle e a farle rispettare;
- di impegnarsi a risolvere qualsiasi controversia, che potesse insorgere per fatti derivanti dall'Organizzazione e dallo svolgimento della gara, mediante i meccanismi e i metodi di soluzione predisposti dall'ACI, rinunciando ad adire altre autorità che non siano quelle sportive per la tutela dei suoi diritti ed interessi e di quelli dei propri conduttori, navigatori, dipendenti e incaricati;
- di ritenere sollevati l'Automobile Club d'Italia, l'Organizzatore e tutte le persone addette all'organizzazione, gli Automobile Club comunque interessati alla gara, gli Ufficiali di gara ed i proprietari dei percorsi dove si svolge la gara, da ogni responsabilità circa eventuali danni occorsi ad esso concorrente, suoi conduttori, navigatori, dipendenti e incaricati o cose, oppure prodotti o causati a terzi o cose da esso concorrente, suoi conduttori, navigatori, dipendenti e incaricati.

13.2 CONTROVERSIE

I Concorrenti si impegnano a risolvere qualsiasi controversia di natura patrimoniale che potesse insorgere per fatti derivanti dalla applicazione e/o interpretazione del presente RPG o dallo svolgimento della Gara mediante l'arbitrato sportivo previsto dagli articoli 236 e seguenti del Regolamento Sportivo Nazionale e dal Regolamento di Giustizia Sportiva ACI per le controversie di natura sportiva occorse durante la Gara. Sono espressamente escluse dall'arbitrato sportivo tutte le controversie di natura tecnica e disciplinare decise in via definitiva dall'Organizzatore e/o dai propri organi che abbiano dato luogo a provvedimenti di penalizzazione

o esclusione dalle classifiche di Gara ovvero a sanzioni di natura pecuniaria.

13.3 PUBBLICITÀ

Nessuna forma di pubblicità può figurare sulla vettura, a meno che questa non sia espressamente prevista dall'Organizzatore secondo quanto verrà comunicato da apposita circolare informativa, nel rispetto di quanto previsto dalla vigente normativa ACI Sport.

I nomi dei componenti l'Equipaggio possono essere scritti su ciascuna fiancata della vettura nelle dimensioni massime di cm. 10 x 40 per fiancata.

Uno stemma di Club, non avente per oggetto (in tutto o in parte) fini pubblicitari, può apparire in ogni fiancata occupando uno spazio massimo di cm. 10x10, per fiancata o superficie equivalente.

È accettata la livrea originale per ciò che riguarda gli stemmi identificativi, anche se comportano della pubblicità, limitatamente però a quanto originariamente utilizzato per quella specifica vettura, identificata con il numero di telaio.

Qualsiasi forma pubblicitaria che non rispondesse a quanto indicato nel presente articolo verrà fatta rimuovere dall'Organizzatore e/o dagli Ufficiali di Gara che effettueranno controlli sia prima che durante la gara.

L'infrazione alle norme del presente articolo verrà sanzionata con 12.000 penalità. Agli Equipaggi che verranno trovati inadempienti alle disposizioni sopra esposte verrà negata la partecipazione a future edizioni della manifestazione. L'Organizzatore si riserva di addebitare all'Equipaggio trasgressore eventuali danni derivanti dalla contravvenzione al presente articolo.

I Concorrenti accettano pertanto di assumersi l'obbligo di risarcire ogni danno patito dall'Organizzatore e da terzi in genere, manlevando lo stesso da ogni responsabilità, per ogni e qualsiasi responsabilità e/o danno conseguente alla violazione del divieto che precede.

ART. 14 - ALLEGATI

I seguenti allegati fanno parte integrante del presente regolamento particolare di gara:

- tabella delle distanze e dei tempi;
- mappe del percorso di gara;
- posizionamento dei numeri di gara sulle vetture;
- cartellonistica dei controlli;
- penalità e provvedimenti disciplinari;
- Fac-simile Certificato Medico per attività sportiva non agonistica
- ~~planimetrie delle prove cronometrate (20).~~

ART. 15 - ASSICURAZIONE

~~L'Organizzatore, quale titolare di licenza sportiva, sin dal momento della relativa sottoscrizione aderisce alla vigente normativa sportiva.~~

~~In tale contesto conferma di avere piena conoscenza del fatto che la polizza RC, menzionata dall'art. 56 del RSN, risponde ai canoni previsti dall'art. 124 del codice delle assicurazioni, con i minimi di legge, e non solleva i Concorrenti ed i Conduuttori da qualsiasi responsabilità in cui possano eventualmente incorrere al di fuori dell'oggetto dell'assicurazione e ulteriori condizioni generali e speciali di polizza come pubblicate sul sito federale e comunque richiedibili alla Compagnia di Assicurazioni.~~

A seguito del comunicato adottato da ACI-Sport in data 6 maggio 2025 e relativo all'affidamento del servizio per la copertura assicurativa obbligatoria di cui all'art. 124 del Codice delle Assicurazioni Private, l'Organizzatore dichiara di aver preso atto che la procedura è stata aggiudicata in favore della società Sara

Assicurazioni S.p.A., la quale, ha garantito la copertura assicurativa di tutte le competizioni iscritte al calendario sportivo nazionale dal 12 maggio 2025 al 31 dicembre 2025. Nell'attesa di conoscere la nuova determinazione di ACI-Sport per le gare iscritte al calendario sportivo nazionale 2026, l'Organizzatore 1000 Miglia Srl dichiara che garantirà la copertura assicurativa obbligatoria della competizione in oggetto, nel rispetto di quanto verrà disposto dalla Federazione.

Si specifica sin da ora che la polizza assicurativa RCA sottoscritta dall'Organizzatore sarà intesa come polizza per la copertura di secondo rischio dei danni eventualmente causati dai concorrenti a persone, cose o animali durante lo svolgimento della manifestazione, esclusi i danni prodotti ai partecipanti stessi ed ai veicoli da essi adoperati. Resta quindi fermo per tutti i concorrenti l'obbligo di sottoscrivere una autonoma polizza RCA valida durante tutto lo svolgimento della manifestazione.

In ogni caso, le polizze sottoscritte dell'Organizzatore non sollevano i Concorrenti ed i Conduuttori da qualsiasi responsabilità in cui potranno eventualmente incorrere al di fuori dell'oggetto dell'assicurazione e di ulteriori condizioni generali e speciali di polizza che verranno stabilite dalla Federazione.

R.P.G. della gara di regolarità Superclassica per Auto Storiche dal **9 al 11 aprile 2026** denominata **1000 MIGLIA EXPERIENCE ITALY 2026**.

L'Organizzatore dichiara di aver **apportato le modifiche scritte in azzurro rispetto al Regolamento Particolare di Gara standard predisposto da ACI-Sport** ~~di aver inserito nell'apposito modulo ogni richiesta di modifica al presente RPG, senza alterarne il contenuto in qualsiasi parte;~~ dichiara inoltre l'impegno a verificare che tutti coloro che parteciperanno allo svolgimento della gara ma che non figurano sul presente RPG saranno comunque titolari di una valida licenza sportiva rilasciata dalla Federazione.

Lo svolgimento della gara è comunque subordinato al rilascio del nulla-osta da parte del competente Ministero dei Trasporti Direzione Generale per la Sicurezza Stradale come previsto dal comma 3 art. 9 del nuovo codice della strada.

Il presente Regolamento Particolare di gara/Permesso di Organizzazione può essere revocato in qualsiasi momento in caso di violazione da parte dell'Organizzatore dell'art. 56 del Regolamento Sportivo Nazionale ravvisata dalla Federazione.

Firma del Direttore di Gara

F.to Lucio DE MORI

**Firma del legale rappresentante dell'Ente
Organizzatore**

F.to Fulvio D'ALVIA

IL SEGRETARIO DEGLI ORGANI SPORTIVI ACI

Marco Ferrari

Allegato 1

- Tabella delle distanze e dei tempi

La TDT definitiva verrà diffusa contestualmente alla consegna del Road Book.

Allegato 3

- Posizionamento numeri di gara sulle vetture

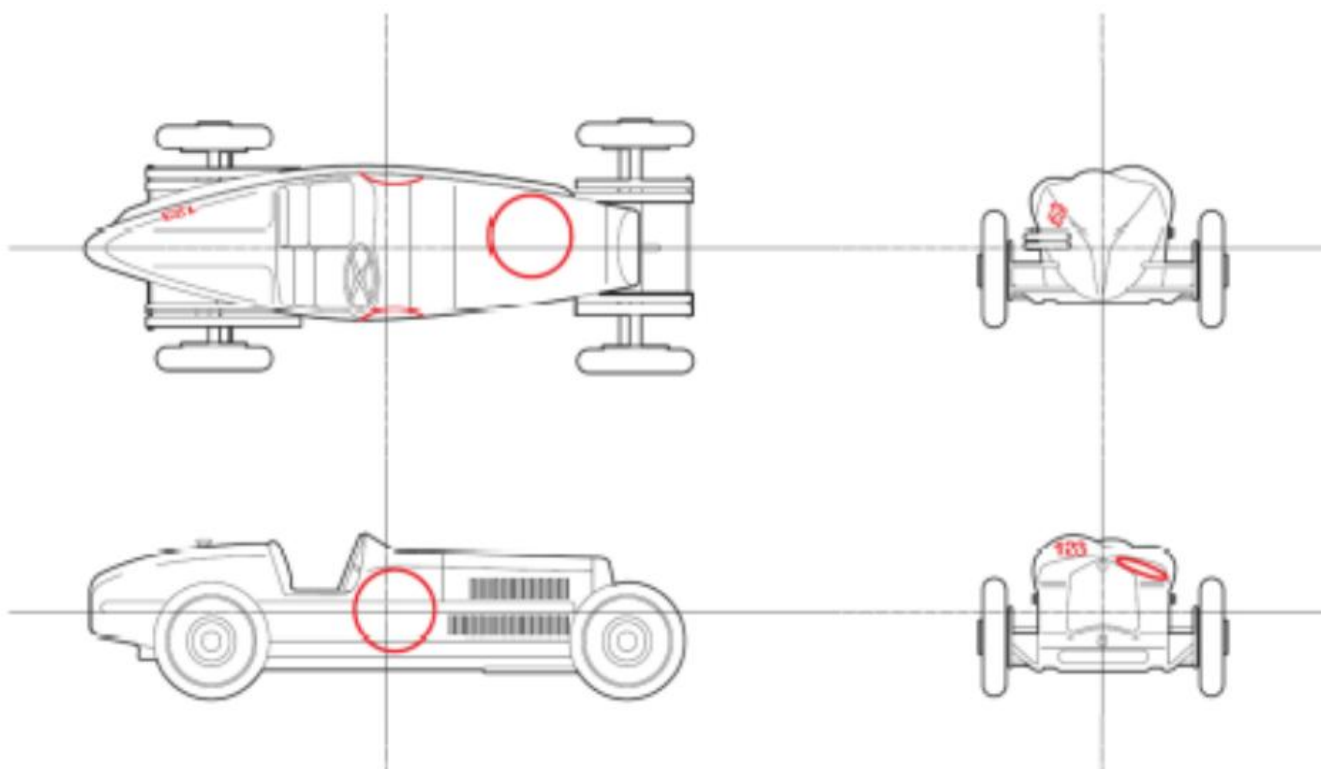
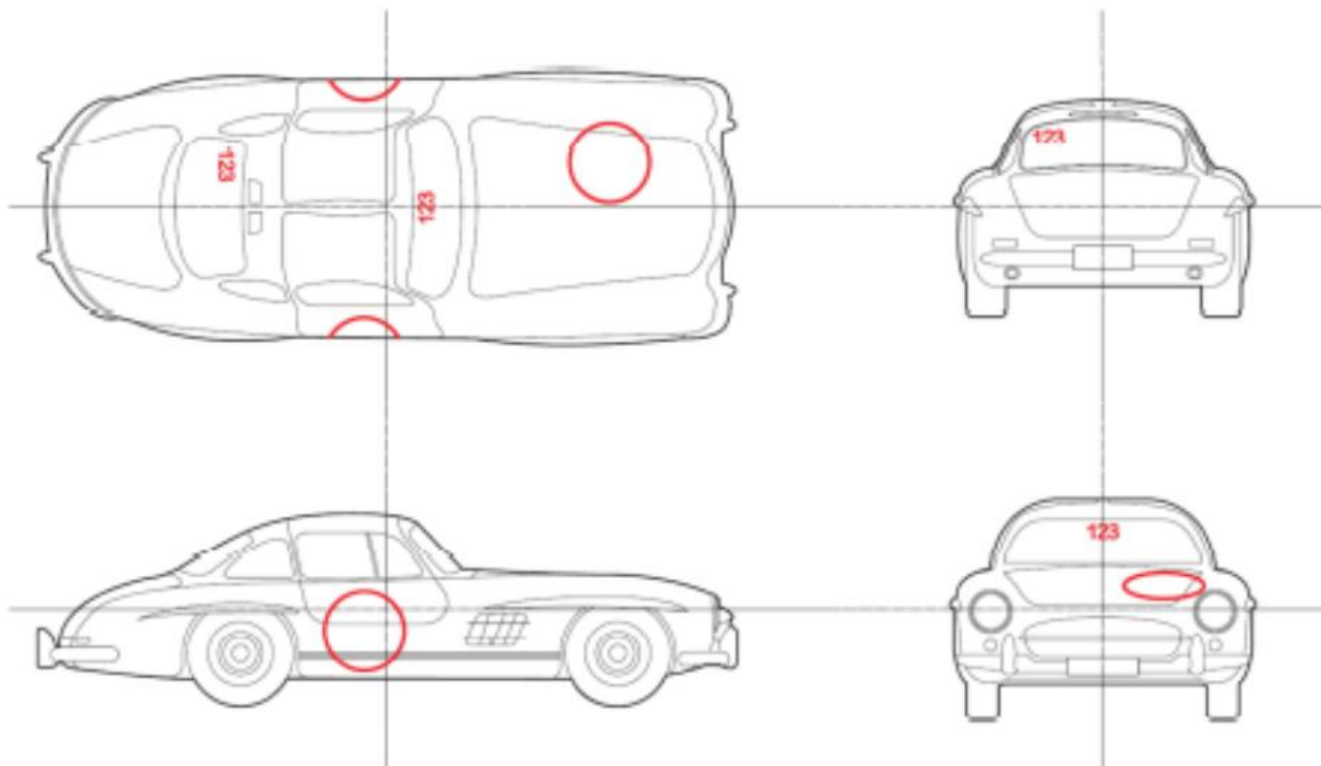

Allegato 4

- Penalità e provvedimenti disciplinari

Controlli Orari (CO/TC)

- per ogni minuto primo o frazione di anticipo: 100 penalità
- per ogni minuto primo o frazione di ritardo: 100 penalità con un massimo di 300
- per ogni ritardo oltre il tempo massimo: Esclusione (*)

Prove Cronometrate (PC/TT)

- per ogni 1/100 di secondo di anticipo o di ritardo: 1 penalità con un massimo di 300

Prove di Media (PM/AT)

- per ogni minuto secondo di anticipo o ritardo: 1 penalità con un massimo di 300

Controlli segreti di Transito

- per ogni minuto secondo in meno oltre la tolleranza del 20%: 10 penalità

Tabella di Marcia

- alterazione, manomissione o correzioni non avallate dagli U.d.G. Esclusione (*)
- mancata annotazione ad un CO/TC: Esclusione (*)
- mancata restituzione: Esclusione (*)
- mancanza di un timbro di controllo (CT/PC): Esclusione (*)

Altre penalizzazioni

- per rifiuto di partenza nell'ora e ordine stabilito: 100 penalità
- per arresto della vettura in zona di controllo (fermo ruota): 100 penalità
- per accesso non autorizzato dell'equipaggio in zona di controllo (fatti salvi ulteriori provvedimenti): 300 penalità
- per mancato transito o annotazione del tempo ad un qualsiasi controllo: Esclusione (*)
- per sosta non autorizzata in zona di controllo: Esclusione (*)
- per blocco del passaggio e/o danno agli altri equipaggi: Esclusione (*)
- per comportamento antisportivo: dall'ammonizione all'esclusione
- per transito ad un controllo in senso contrario o inverso: Esclusione (*)
- per infrazione al Codice della Strada: fino all'esclusione
- per irregolarità dei documenti in sede di verifica: non ammissione
- per mancato rispetto degli orari di verifica: fino alla non ammissione
- per ritardo alla partenza superiore ai 15 minuti primi: non ammissione
- per aver fatto condurre la vettura da persona diversa dai membri dell'equipaggio: esclusione
- per mancanza di un numero di gara o di una targa di gara: ammenda
- per mancanza di due o di tutti i numeri di gara: esclusione
- per mancata comunicazione del ritiro alla Direzione Gara: ammenda
- per mancata osservanza delle disposizioni relative alla sincronizzazione dei cronometri: Esclusione (*)
- per comportamento non prudente di un membro dell'equipaggio o di un'assistenza o di auto al seguito: fino all'esclusione
- per essersi sporti dalla vettura in movimento: fino all'esclusione
- per ogni richiesta di verifica tempi pretestuosa o non motivata: fino all'esclusione
- mancato rispetto degli ordini degli Ufficiali di gara: fino all'esclusione
- articolo 7.5 - prima infrazione: 1.000 penalità
- articolo 7.5 - seconda infrazione: 12.000 penalità
- per infrazioni alle norme sulla pubblicità delle vetture in gara: 12.000 penalità
- per irregolarità della vettura: perdita coefficiente/fino esclusione

(*) Riammissione

Nelle gare con più tappe gli equipaggi fuori tempo massimo e gli equipaggi che non sono transitati a uno o più controlli (CO, PC, PM, CT) sono riammessi automaticamente alla partenza della Tappa successiva. Se riammessi, riceveranno una penalizzazione di 12000 punti. Nelle gare titolate agli equipaggi riammessi non verranno assegnati punteggi per le classifiche dei titoli.

***Ai Controlli Orari NON SEGUITI da Start Prova Cronometrata**

Le vetture sono autorizzate ad entrare nella zona di controllo (tra il cartello giallo e quello rosso di controllo) nel minuto che precede il loro minuto teorico di transito (solo se la zona è già stata liberata dalle vetture che precedono) oppure nel loro minuto teorico di transito e devono consegnare la tabella di marcia al cronometrista, per l'annotazione dell'orario di transito. I membri dell'equipaggio sono autorizzati a rimanere a bordo della vettura.

****Ai Controlli Timbro**

I membri dell'equipaggio devono rimanere a bordo della vettura e consegnare al commissario la tabella di marcia, per l'apposizione del timbro, senza iscrizione dell'orario di transito; la sosta nella zona deve essere limitata all'operazione di timbratura.

*****Nelle Prove Cronometrate**

Tra il cartello giallo di inizio ed il cartello beige di fine zona controllo è vietato l'arresto (fermo vettura/fermo ruote) e la sosta della vettura.

***At the Time Controls NOT FOLLOWED by Start Time Trials**

The cars are authorized to enter the control area (between the yellow and red control sign) in the minute preceding their theoretical transit minute (only if the area has already been freed from the cars ahead) or during their theoretical transit minute and must hand in the time card to the timekeeper, in order for him to note down the transit time. Crew members are allowed to remain on board the car.

****During the Time Trials**

Between the yellow sign at the beginning and the beige sign at the end of the control area, it is forbidden to stop (vehicle stopped/wheels stopped) and park the car.

*****At the Stamp Controls**

The crew members must remain on board the car and hand in the time card to the Marshal, where he will put the stamp, without inscription of the transit time; parking in the area must be limited only to the stamping operation.

Allegato 6

- Fac-simile Certificato Medico per attività sportiva non agonistica

Legge n°125,art.4,comma 10 septis e Decreto Ministero della Salute dell'08 agosto 2014

Certificato di idoneità alla pratica di attività sportiva di tipo non agonistico

Sig.ra / Sig.....

Nata/o a il

residente a.....

Il soggetto, sulla base della visita medica da me effettuata,dei valori pressione arteriosa rilevati,nonché del referto del tracciato ECG eseguito in data, non presenta controindicazioni in atto alla pratica di attività sportiva non agonistica.

Il presente certificato ha validità annuale dalla data del rilascio.

Luogo.....

data.....

il Medico

.....

timbro con codice identificativo e firma

Certificate of Fitness for non-competitive sporting activities

Mr/Ms.....

Born in..... on.....

Resident in

The individual, on the basis of a medical examination carried out by myself, including arterial blood pressure readings and ECG, carried out on....., does not present any current contraindications to non-competitive sporting activities.

This certificate is valid for one year from the date of issue.

Place.....

Date.....

The Doctor

.....

Stamp with identification code and signature